

Objektyp: **Advertising**

Zeitschrift: **Das Werk : Architektur und Kunst = L'oeuvre : architecture et art**

Band (Jahr): **54 (1967)**

Heft 3: **Alterswohnungen - Jugendheime**

PDF erstellt am: **13.09.2024**

### **Nutzungsbedingungen**

Die ETH-Bibliothek ist Anbieterin der digitalisierten Zeitschriften. Sie besitzt keine Urheberrechte an den Inhalten der Zeitschriften. Die Rechte liegen in der Regel bei den Herausgebern.

Die auf der Plattform e-periodica veröffentlichten Dokumente stehen für nicht-kommerzielle Zwecke in Lehre und Forschung sowie für die private Nutzung frei zur Verfügung. Einzelne Dateien oder Ausdrucke aus diesem Angebot können zusammen mit diesen Nutzungsbedingungen und den korrekten Herkunftsbezeichnungen weitergegeben werden.

Das Veröffentlichen von Bildern in Print- und Online-Publikationen ist nur mit vorheriger Genehmigung der Rechteinhaber erlaubt. Die systematische Speicherung von Teilen des elektronischen Angebots auf anderen Servern bedarf ebenfalls des schriftlichen Einverständnisses der Rechteinhaber.

### **Haftungsausschluss**

Alle Angaben erfolgen ohne Gewähr für Vollständigkeit oder Richtigkeit. Es wird keine Haftung übernommen für Schäden durch die Verwendung von Informationen aus diesem Online-Angebot oder durch das Fehlen von Informationen. Dies gilt auch für Inhalte Dritter, die über dieses Angebot zugänglich sind.



# Das ist SevOnyl



Schweizer Fabrikat

Ein neuzzeitlicher Teppichboden aus unverwüstlicher Grilon-Faser mit fester Wollzwischenlage. Scheuerfest, isolierend gegen Temperatur und Schall, elastisch, dazu preislich ausserordentlich günstig, das sind Vorzüge, welche SEVONYL vielfache Anwendungsmöglichkeiten eröffnen. 14 moderne Farbtöne erfüllen auch die individuellsten Wünsche.

Lassen Sie sich SEVONYL bei uns oder im ortsansässigen Tapezierergeschäft zeigen.

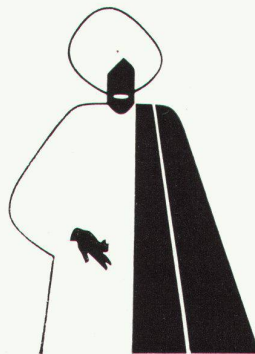

Richtpreis pro m<sup>2</sup>

unverlegt ab Fr. 32.-

verlegt ab Fr. 37.-

Über 100 m<sup>2</sup> nach Spezialofferte

## Schuster

ZÜRICH  
ST. GALLEN  
BASEL  
WINTERTHUR  
BERN  
LAUSANNE

Bahnhofstrasse 18  
Multergasse 14  
Aeschenvorstadt 57  
E. Wirth AG.  
Showroom Eigerstrasse 80  
Showroom Chemin de Mornex 34



# Küche: Kellco- Kunststoffplatten

(ein Farbvorschlag und viele selbstwählbare Möglichkeiten)

Keller & Co AG  
5313 Klingnau  
Tel. 056 - 4527 70

Jeder Quadratmeter Kellco ist fabrik-  
garantiert! – soll da die Güte noch extra  
beschrieben werden? . . .  
das Thema Farbgebung scheint uns  
viel wichtiger.

Zusammen mit einem kompetenten Fachmann  
haben wir ein Hilfsmittel für das sichere  
Kombinieren mit Farben geschaffen – Sie  
finden es auf der Rückseite dieses Blattes.

Technische Angaben sowie ein Farb-  
kreis werden Ihnen erlauben, farblich  
richtige und Ihren eigenen Ideen  
und Bedürfnissen entsprechende Farb-  
kombinationen zusammenzustellen.  
Kellco-Kunststoffplatten, Bodenbeläge,  
Textilien und andere Materialien lassen  
sich stets ideal verbinden – unser Bild  
zeigt Ihnen eine von vielen Möglichkeiten. bitte wenden ►

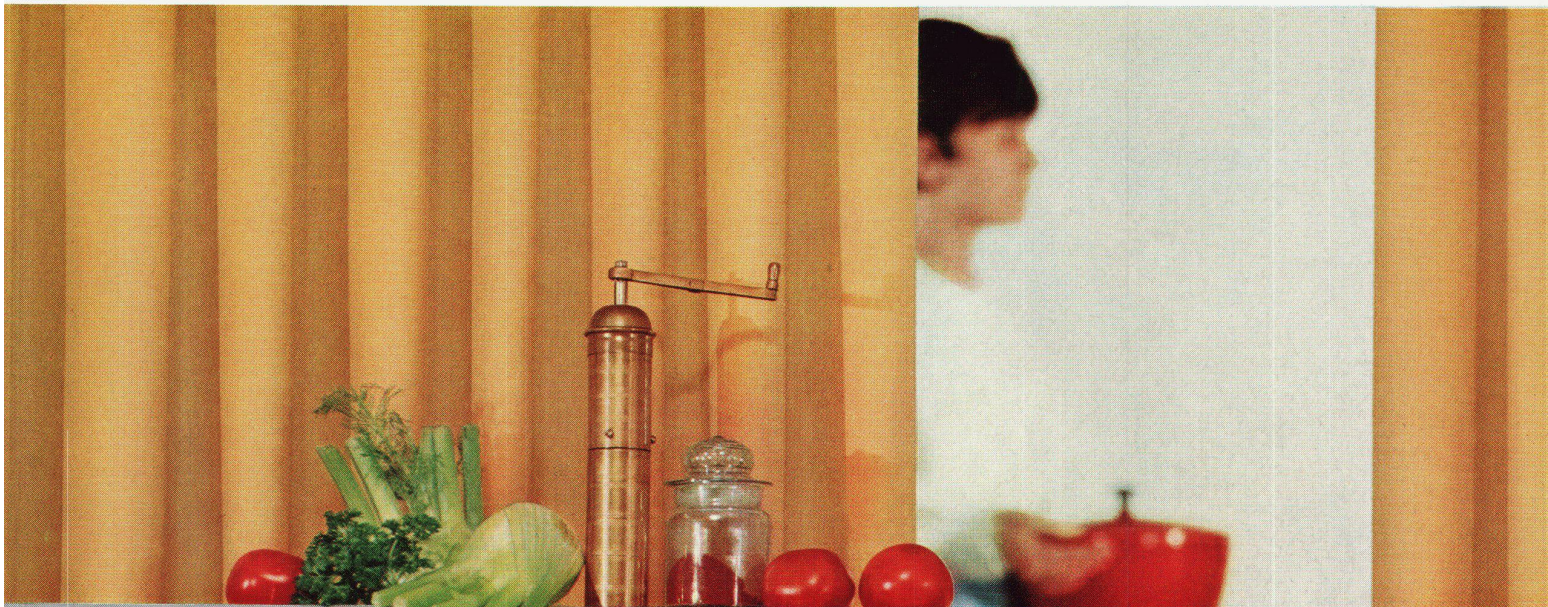

Kellco Nr.145

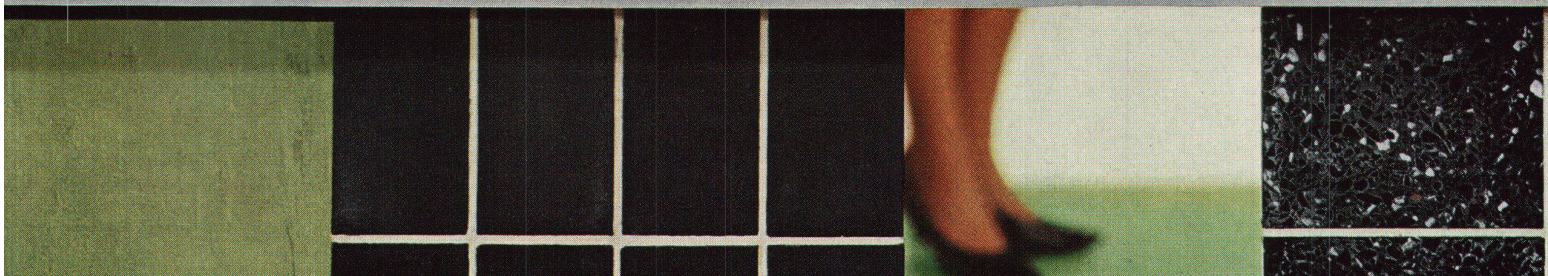



Einzelne Farbkreise (ohne Signaturen) stehen Ihnen kostenlos zur Verfügung.

-  Ausgangsbasis  
Kellco Nr. 145  
Uni kieselgrau
-  zusätzliche  
Materialfarben  
B 1 = Boden  
B 2 = Boden  
V = Vorhang  
W = Wand
-  weitere Kellco-  
Farben, die sich  
ebenfalls sehr  
gut für  
Küchen eignen:  
431 = Kellco Nr. 431  
Spagnola blau  
191 = Kellco Nr. 191  
Uni weiss  
132 = Kellco Nr. 132  
Uni pastellblau  
1499 = Kellco Nr. 1499  
Rio Palisander

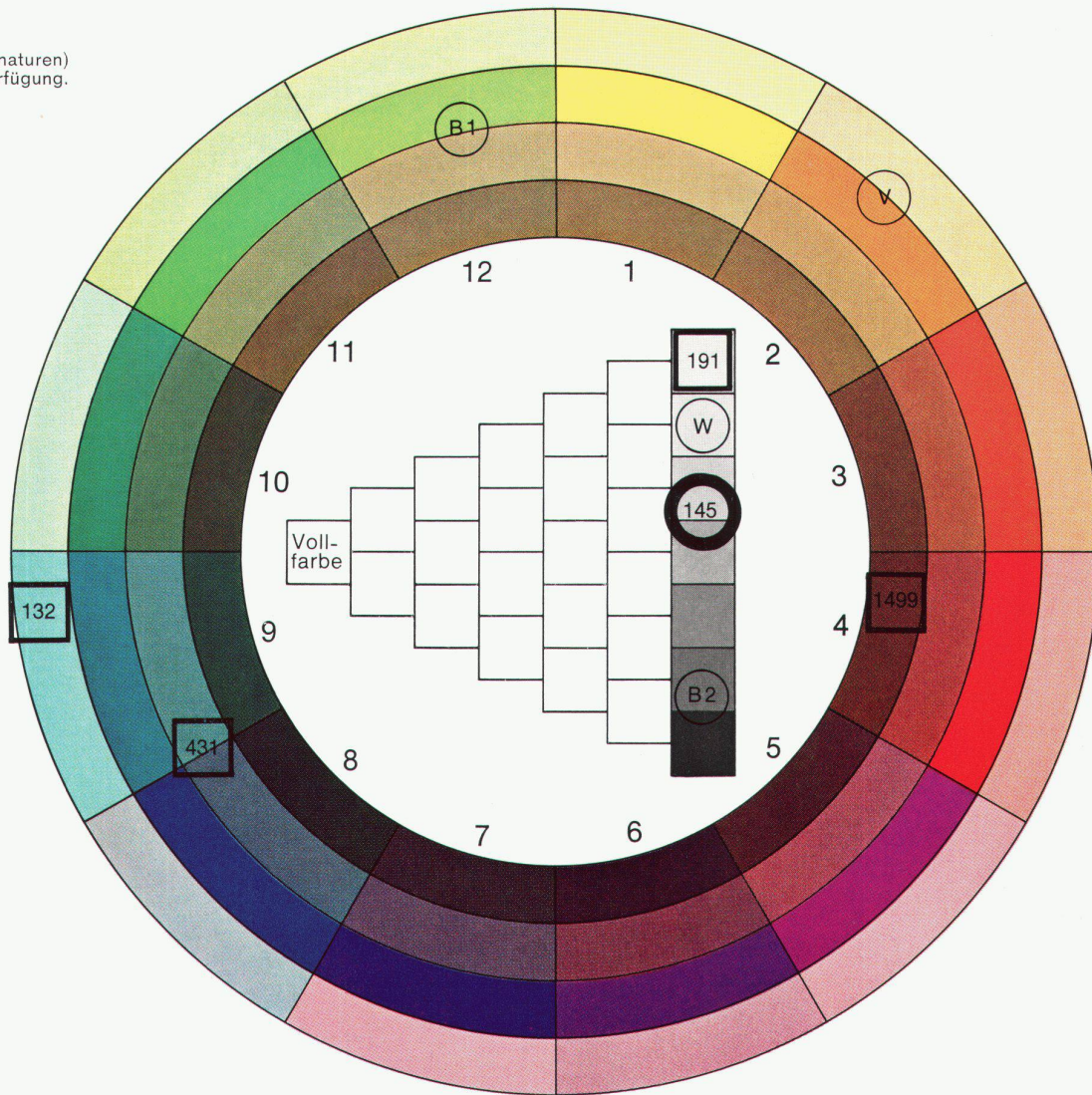

#### Kellco-Kunststoffplatten für Küchen

Das sichere Kombinieren mit Farben wird durch den abgebildeten Farbkreis vereinfacht. Der in 12 nummerierte Sektoren unterteilte Kreis umfasst vier Farbtonstufen (von aussen nach innen): hellklar – Vollfarbe – trüb – dunkelklar (z. B. hellrot – rot – graurot – dunkelrot). Als Anleitung und gleichzeitig auch Kombinationsbeispiel sind die Farbtöne des Vorderseitenbildes im Farbkreis eingetragen. Ausgangsbasis bildet die für Küchen sehr gut geeignete Kellco-Platte Nr. 145 (Uni kieselgrau) – im Farbkreis fett eingetragen. Alle zusätzlichen Materialfarben (Wände, Boden, Teppiche) sind dagegen mit einem dünnen Kreis festgehalten.

Die seitlich abgebildeten und im Farbkreis mit einem Quadrat eingetragenen Kellco-Farben sind Tonwerte, die sich ebenfalls sehr gut für Küchen eignen. Sie können damit eigene Farbkombinationen entwickeln.

Da die Materialfarben nicht immer genau den Abstufungen des Farbkreises entsprechen, kann die gewünschte Farbmischung durch das Einrahmen von zwei oder vier Farbkreisfarben (Schnittpunkt) erzielt werden. Das innerhalb des Farbkreises reproduzierte farbtongleiche Dreieck wird vor allem dem Kenner der Farblehre viel bieten – erlaubt es doch eine noch feinere Einstufung der einzelnen Farbwerte.

Zur einfachen Erarbeitung Ihrer eigenen Farbkombinationen legen Sie von Fall zu Fall eine transparente Folie (Azetat) über den Farbkreis. Dadurch haben Sie die Möglichkeit, alle Kellco- und Materialfarben mit Filzschreiber – Ihrem eigenen Farbpfeifen entsprechend – in den Farbkreis einzusetzen.

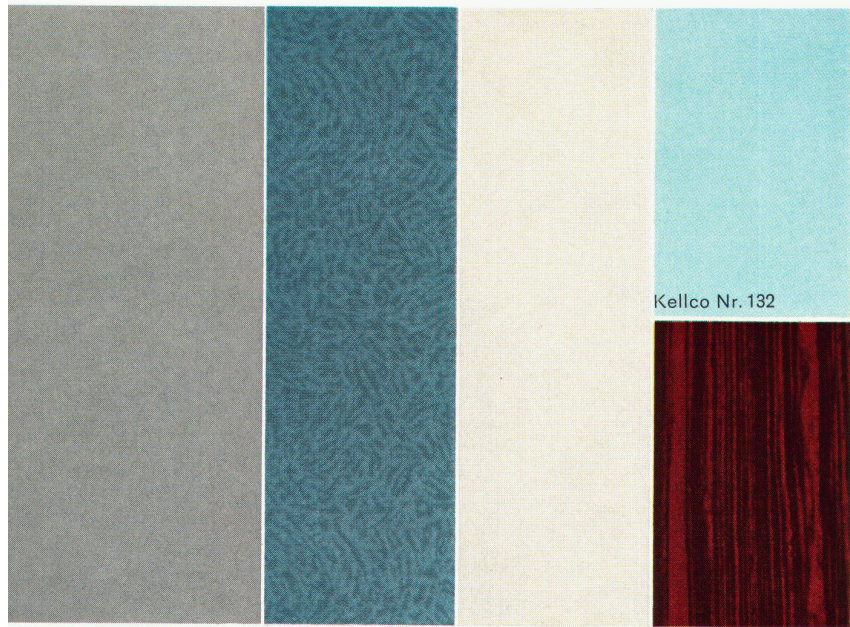

Kellco Nr. 145

Kellco Nr. 431

Kellco Nr. 191

Kellco Nr. 1499

Keller+Co AG 5313 Klingnau AG



056/45 2770



# Sicher isolieren mit Hartschaumplatten aus STYROPOR

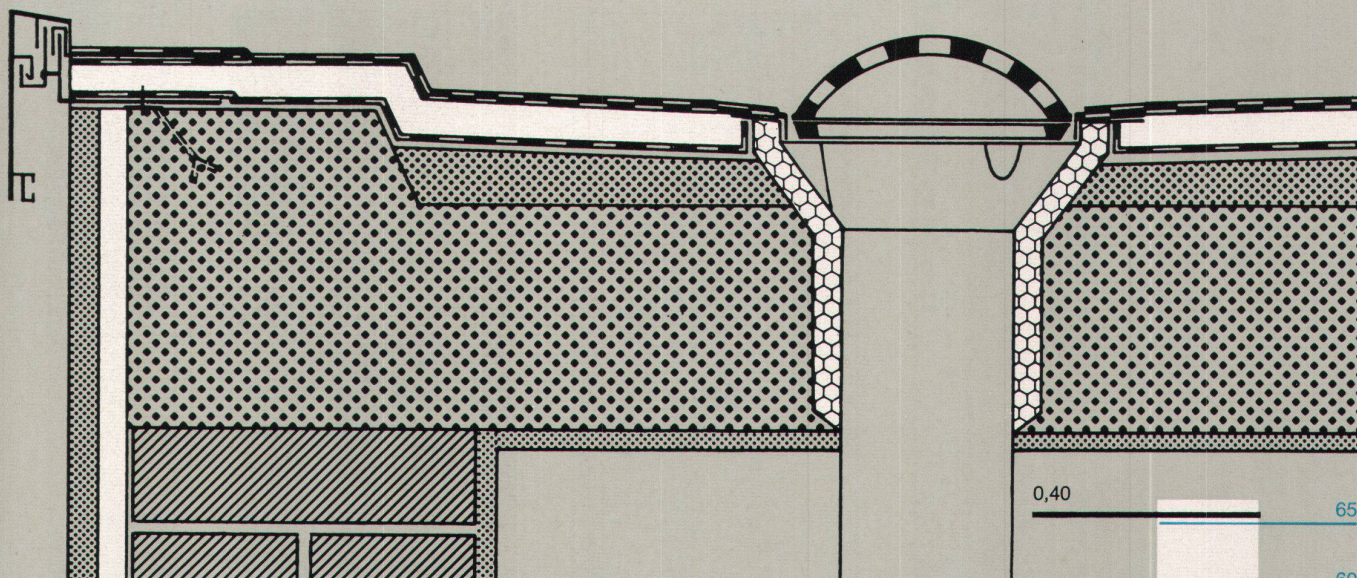

## Die Dämmung von Dächern

**Einschalige Flachdächer** verlangen eine reichlich dimensionierte Isolierung. Dadurch werden verhindert: unnötige Wärmeverluste im Winter, unangenehme Erwärmung der darunterliegenden Räume im Sommer, große Längenänderungen der Dachplatte, die zu Rissen im Mauerwerk führen können.

Hartschaumplatten aus STYROPOR eignen sich für die Flachdachdämmung besonders gut. Sie besitzen eine hohe Wärmedämmung bei geringem Gewicht, sind sauber zu verarbeiten und verrottungsfrei. Ausreichende Druckfestigkeit ist bei einem Raumgewicht von  $20 \text{ kg/m}^3$  oder mehr gegeben. Bei bauphysikalisch richtiger Einplanung und handwerklich richtigem Einbau ergeben Hartschaumplatten aus STYROPOR eine dauerhafte und wirtschaftliche Dachkonstruktion.

Hartschaumplatten aus STYROPOR werden auch für die Herstellung von Dachverbundelementen verwendet. Die Kaschierung mit Dampfsperre, Entspannungsschicht und Abdeckung ermöglicht die Aufbringung mehrerer Schichten in einem Arbeitsgang. Die obere Abdeckung der Dachverbundelemente ergibt sofort eine Notdeckung.

Zur Verklebung von nackten Hartschaumplatten sind Spezial-Heißbitumenklebmassen mit niedrigem Schmelzpunkt zu verwenden.

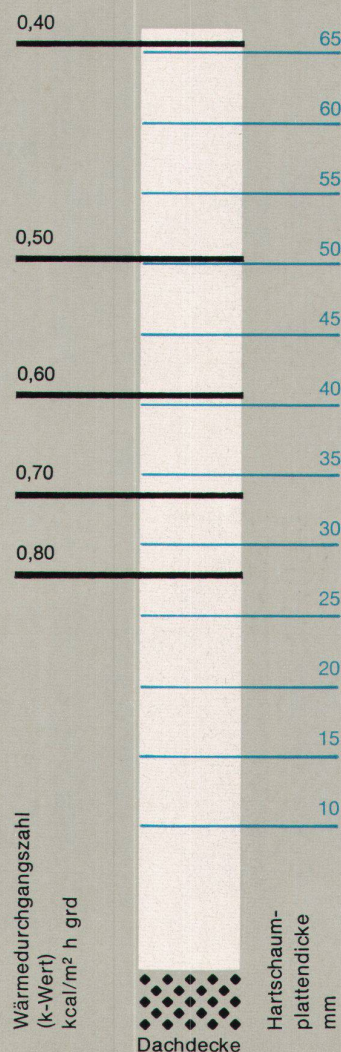

Für ein eingehendes Studium von Wärme-, Schall- und Feuerschutz-Problemen im Bauwesen im Zusammenhang mit STYROPOR verweisen wir auf das STYROPOR-Handbuch von Prof. Ernst Neufert, Technische Hochschule Darmstadt, das im Bauverlag GmbH, Wiesbaden · Berlin, erschienen und über den Buchhandel erhältlich ist.



W 4513

Vertretung für die Schweiz:  
Organchemie AG  
Bellerivestraße 67  
Zürich Tel. (051) 47 19 20

Badische Anilin- & Soda-Fabrik AG  
6700 Ludwigshafen am Rhein



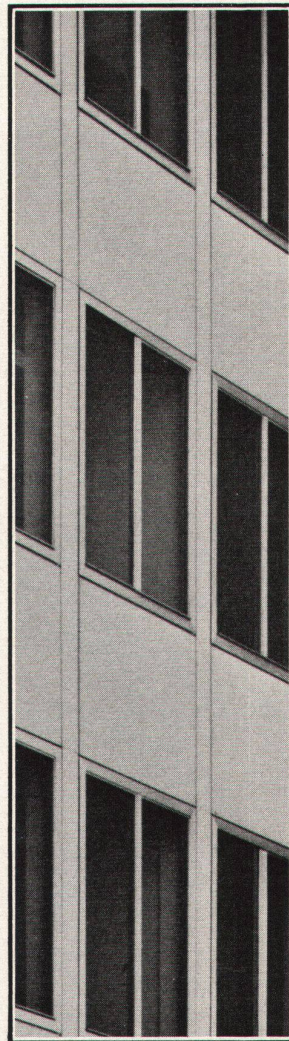
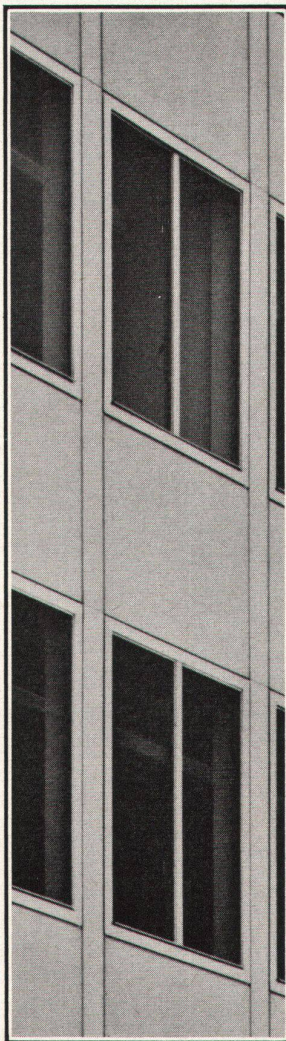
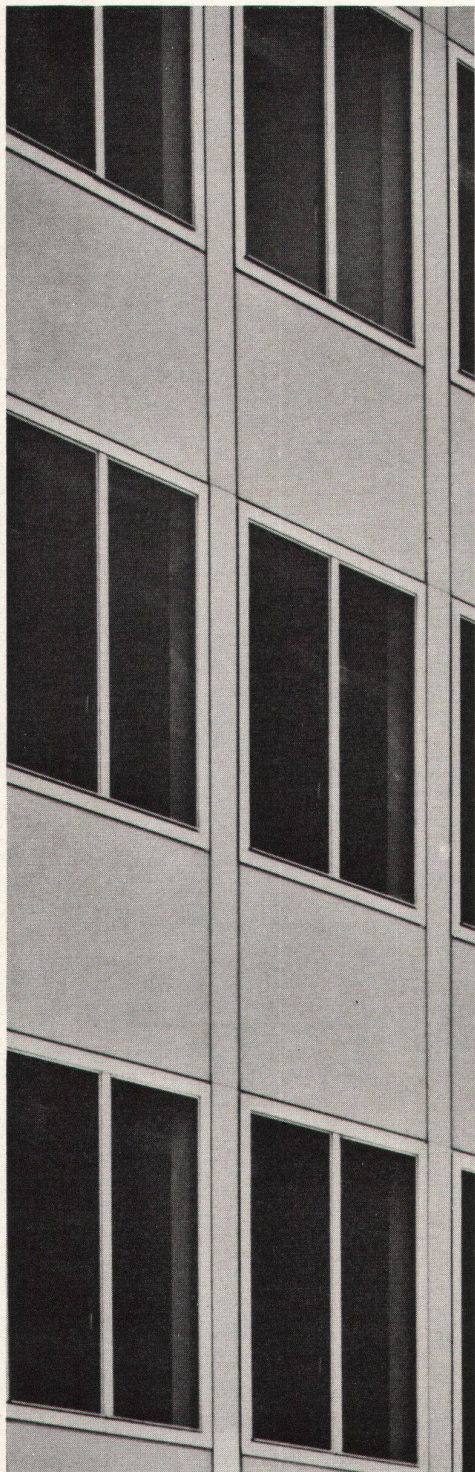

neuzeitig  
wirtschaftlich  
kurze Bauzeit

8035 Zürich, Niklausstr.11  
Telefon 051 2617 55

Metallfassaden

# GAUGER

Einzelfenster  
Fensterbänder  
Fassadenelemente  
Verkleidungsplatten

Gauger & Co. AG, Zürich





## Der neue TIARA-Laine

### selbstverständlich reine Schurwolle\* Waffelrücken, bis 500 cm Breite nahtlos

– ein luxuriöser Teppichbelag, wellig weich, leicht zu pflegen,  
sehr haltbar. Ein Teppichboden für wohnliche Räume.

\*Aus reiner Schurwolle, ausgezeichnet mit der Wollmarke,  
dem weltweiten Vertrauenszeichen.

Erhältlich bei Ihrem Teppichlieferanten auf jedes beliebige Mass, in 8 ausgesuchten,  
schönen Farbtönen, zu Fr. 66.–/m<sup>2</sup> netto.

TIARA Teppichboden AG, Urnäsch/AR

8017



SWISS QUALITY



Mit der Zeit gehen



**Stuhl- & Tischfabrik**  
**Klingnau AG** 5313 Klingnau  
 Tel. 056 4515 50

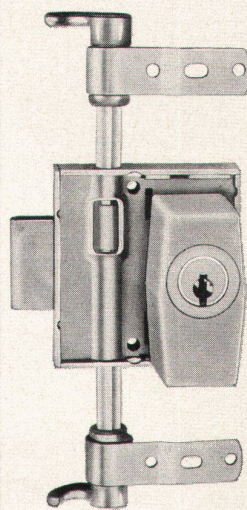

264 a / K 65

Kombinieren oder erweitern Sie die Schliessanlage Ihrer Türen mit den Schränken! – Ein Vorteil, für den Ihnen Ihr Bauherr dankbar ist.



Herr Architekt!

Mit dem zierlichen  
**Espagnoletten-  
 Schrank-Schloss  
 Nr. 264 a**

und der

**Zylinder-Olive  
 Nr. K65**

erhalten Sie einen

**modernen,  
 zweckmässigen  
 und sicheren  
 Schrankverschluss**

**Schlossfabrik Heusser**  
**4853 Murgenthal**

Verkauf durch den Fachhandel

Das Spezialgeschäft für:

**Servierbuffets**  
**Barbuffets**  
**Gläserchränke**  
**Liqueurschränke**  
**Spüleinrichtungen**  
**Kühlschränke**  
**Kühlvitrinen**  
**Glacéanlagen**  
**Tiefkühltruhen**  
**Kühlraumisolierungen**

Bitte verlangen Sie ein  
 individuelles Projekt mit  
 Kostenberechnung von

**Imber**

**AG. ZÜRICH**

Kühlschrankfabrik  
 Haldenstraße 27  
 Telefon (051) 33 13 17



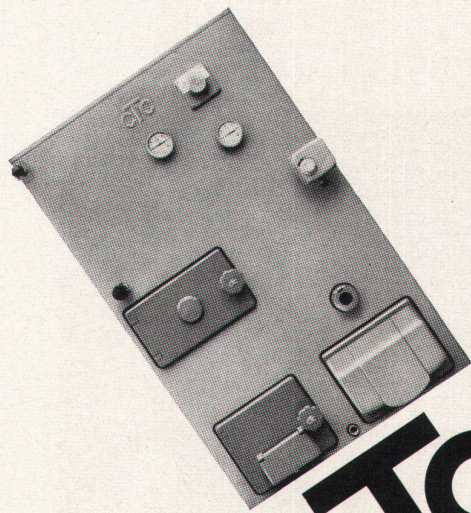

# CTC

liefert immer den richtigen Kessel!

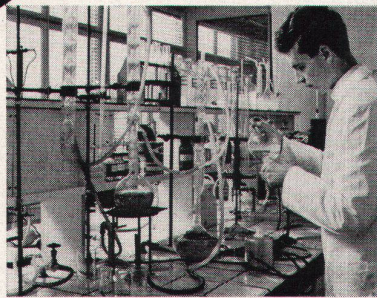

In jeder Gegend unseres Landes haben wir anderes Wasser. Es unterscheidet sich durch Kalkgehalt, Aggressivität etc. Bei modernen Heizungen mit gleichzeitiger Warmwasserbereitung muss diese Tatsache berücksichtigt werden.

CTC hat für jede Wasserbeschaffenheit den passenden Kessel: mit verzinktem Boiler, mit verzinkttem Boiler, Kupfer-Durchflussbatterie oder auch mit Chromnickelstahl Boiler.

Lassen Sie sich von unsern Fachleuten unverbindlich beraten.

CTC Wärmespeicher AG  
Röntgenstrasse 22  
8021 Zürich 051/42 85 40



# NEU

Der neue **preisgünstige** Waschvollautomat mit 12 Programmen für 4 und 6 kg Trockenwäsche. Optimale Waschresultate. Ein Schweizer Qualitätsprodukt.

# WYSS-MIRELLA OPTIMA

Gebrüder Wyss  
Waschmaschinenfabrik  
6233 Büron  
Telefon 045/38484

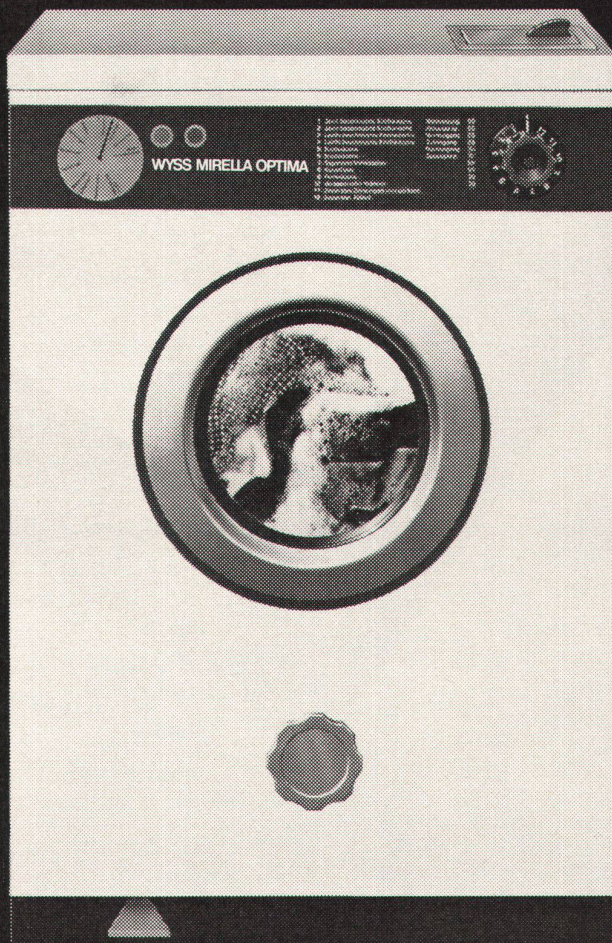

#### Verkaufsbüros

4000 Basel: St. Alban-Vorstadt 10 061 - 23 70 00  
3000 Bern: Militärstrasse 59 031 - 41 56 41  
1200 Genève: Avenue du Mail 20 022 - 26 17 26

1000 Lausanne: Avenue de Morges 9 021 - 25 88 58  
6900 Lugano: Via Ariosto 6 091 - 2 70 01  
8590 Romanshorn: Rütihof 071 - 63 16 36  
3960 Sierre: Rue du Bourg 26 027 - 5 17 09  
8008 Zürich: Seefeldstrasse 116 051 - 32 25 88



# similor



SIMILOR SA FONDERIE ROBINETTERIE CAROUGE-GENÈVE ZURICH





**Wir sprechen  
nicht von unseren Fluoreszenzleuchten.  
Wir sprechen  
von Ihrem Beleuchtungsproblem.**

Nicht hier, nicht in diesem Inserat. Sondern dort, wo es etwas zu beleuchten gibt. Dort sprechen unsere Lichtberater von allem, was zu einer ästhetisch ansprechenden und zweckkonformen Beleuchtung gehört.

Dann arbeiten wir für Sie ein Projekt aus – ganz darauf abgestimmt, was für Ihren Bauherrn das beste ist, und ganz ohne Rücksicht auf das, was für uns das beste wäre (und das einfachste).

So kann es denn passieren, daß wir Ihnen Leuchten vorschlagen, die wir gar nicht führen. Zum Beispiel Leuchten, die um eine

Kante herumgezogen sind. Oder Leuchten, die man von oben anstatt von unten bedient. Oder Leuchten, die sich mit einer Klimaanlage kombinieren lassen.

Was machen wir nun?

Wir machen diese Leuchten.

Wir sind nämlich eine Fabrik, wo die Reißbretter genauso hoch im Kurs stehen wie die Abkantpressen. Und wo man sich noch Zeit nimmt, über schwierige Probleme nachzudenken. Und auch einmal Überstunden macht.

Ja, wenn es unsere Kunden eilig haben, eilt es auch bei uns. Wir sind klein genug, um unseren

Betrieb auf eine Sonderausführung umstellen zu können. Und groß genug, um auch sie (wie alles übrige) zur rechten Zeit abzuliefern.

071 / 51 23 63 – das ist die Telefonnummer unseres (objektiven) Lichtberatungsdienstes.



Spezialfabrik für Fluoreszenzleuchten, 9102 Herisau



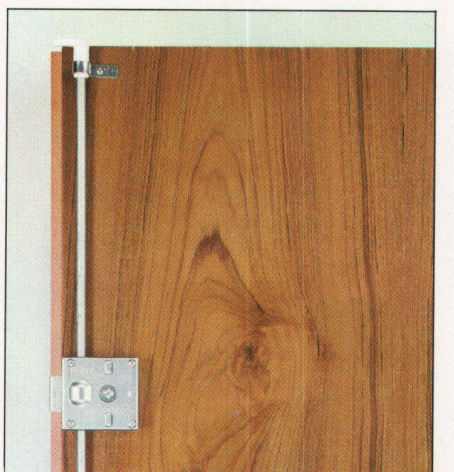
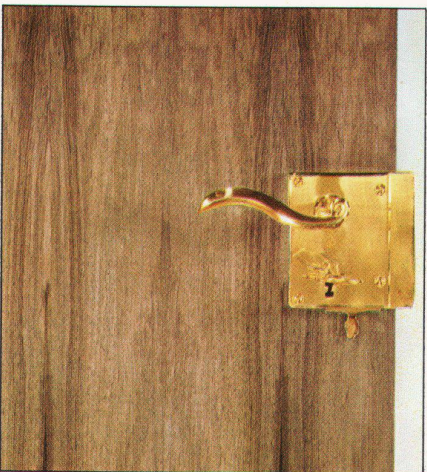
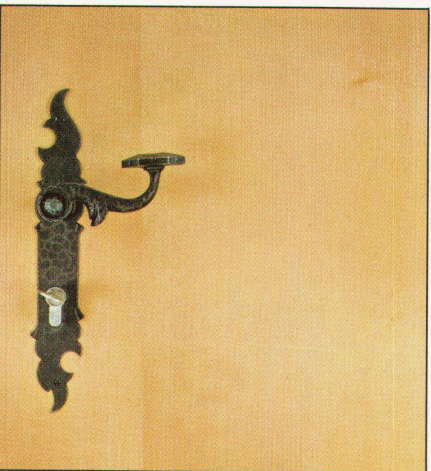
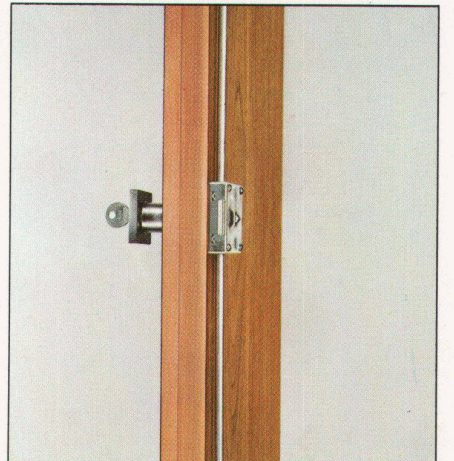
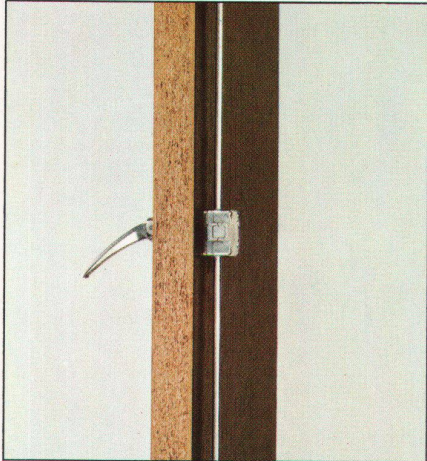
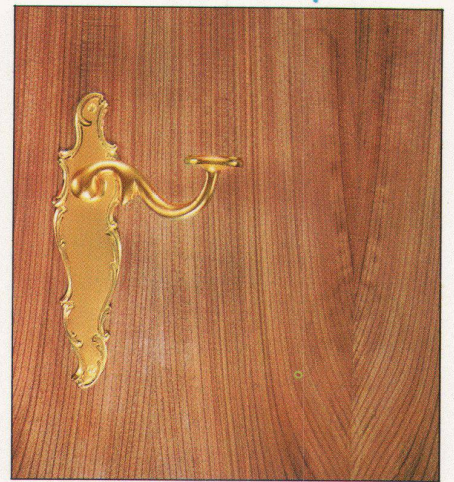
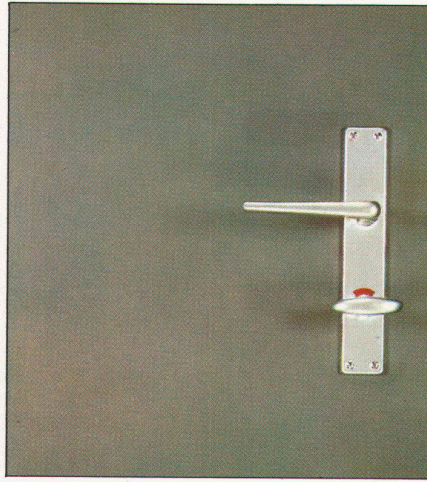
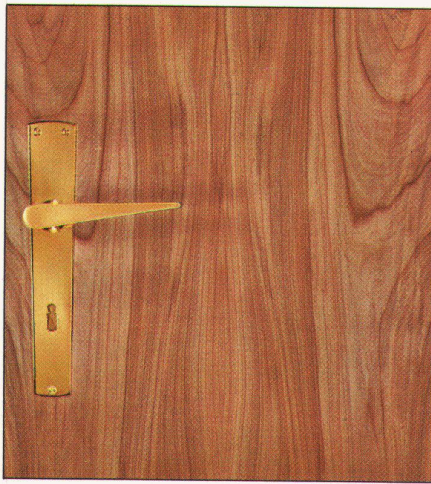

**Weil VGB auf so viele verschiedene Arten die Türen öffnet... öffnet Ihnen VGB die Türen zu neuen Kunden.  
Dank der grossen VGB-Auswahl können Sie allen Wünschen Ihrer Kunden gerecht werden.**



V. Glutz-Blotzheim Nachf. AG Solothurn Tel. 065/2 38 76





**Espagnolette —  
Schrankschlösser  
PONY — SOLO — EMAR**

Das sind drei Begriffe aus dem umfassenden VGB-Programm über Espagnoletteschrankschlösser. Der grosse Vorteil: Zu allen drei Schlosstypen passen die gleichen Profil-Stangen und die gleichen Bestandteile. Zu PONY und SOLO empfehlen wir besonders die quadratische VGB-Zylinderolive G 182, die sich übrigens durch geringe Ausladung auszeichnet, sowie die quadratischen Plastikoliven in Schwarz und Grau. Das Winkelschliessblech und der Schraubkloben stellen interessante Neuerungen dar, die praktisch zu jeder Schrankkonstruktion passen.

Mit PONY — SOLO — EMAR schaffen Sie sich zufriedene Kunden. VGB baut Schlösser für jeden Bedarf.

Lieferung durch den Fachhandel.

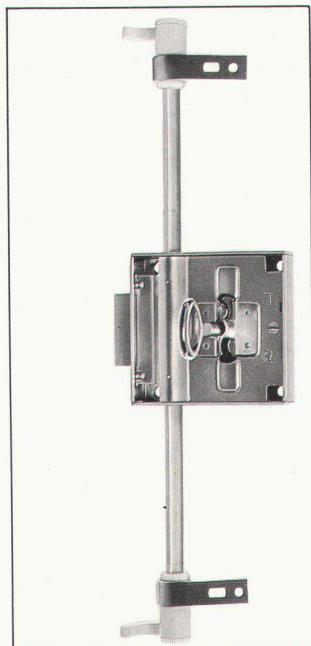

A 286

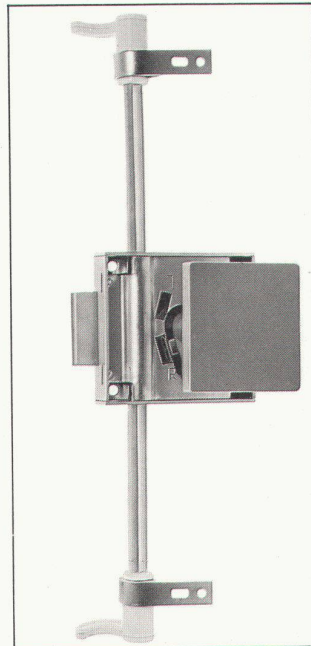

A 288

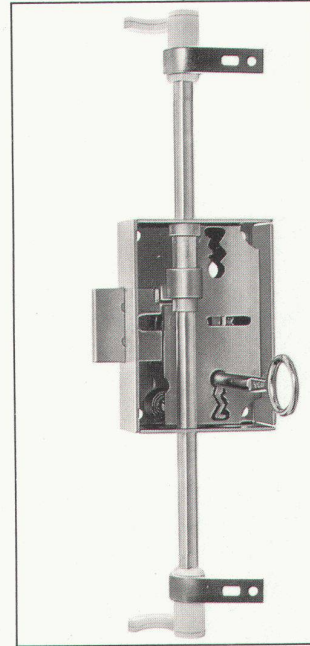

A 263

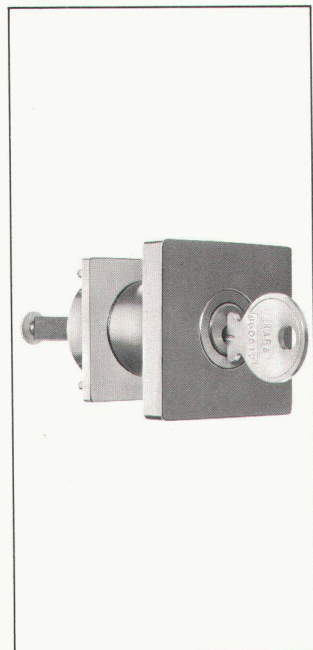

G 182

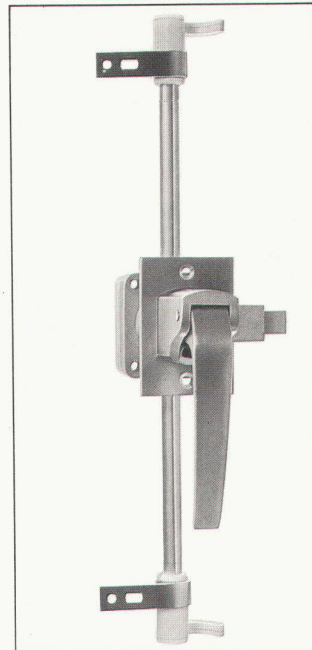

A 293

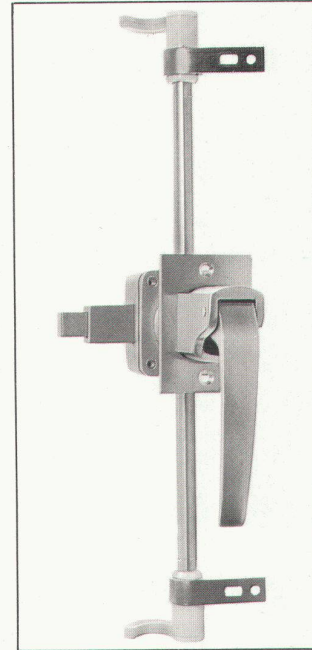

A 293

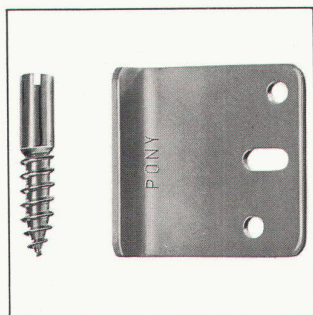



Beim Aufräumen  
helf ich  
meiner Mutter gerne —  
denn wir haben einen  
Hoval-Kessel.

Der Hoval-Kessel hat zwei getrennte Brennkammern. Eine für Oelfeuerung, genau der Oelflamme angepasst, zylindrisch und ohne lose Schamotte-Einbauten.

Die zweite Brennkammer mit einer grossen Einfülltüre ist für feste Brennstoffe. Jederzeit können dort Kartonschachteln, brennbare Abfälle oder Koks bequem und einfach verbrannt werden. Ohne irgendwelche Umstellung, ohne Beeinträchtigung der Oelfeuerung.

Diese Bequemlichkeit bedeutet auch Sicherheit. Zum Beispiel wenn der Oeltank unbemerkt leer wird, bei einer Brennerstörung oder in Mangelzeiten.

Der Hoval-Kessel heizt Ihr Haus und liefert das ganze Jahr praktisch unbeschränkt Warmwasser. Und das bei aller Sparsamkeit.

Hoval-Kessel gibt es für Ein- und Mehrfamilienhäuser, Hotels, Schulen oder zur Modernisierung bestehender Häuser. Dürfen wir Ihnen weitere Unterlagen zustellen?

Hoval Herzog AG, Feldmeilen  
Basel, Bern, Lausanne, Lugano  
Verkauf und Service auch in  
Deutschland (Krupp-Kessel)  
Oesterreich, Benelux,  
England, Frankreich, Italien

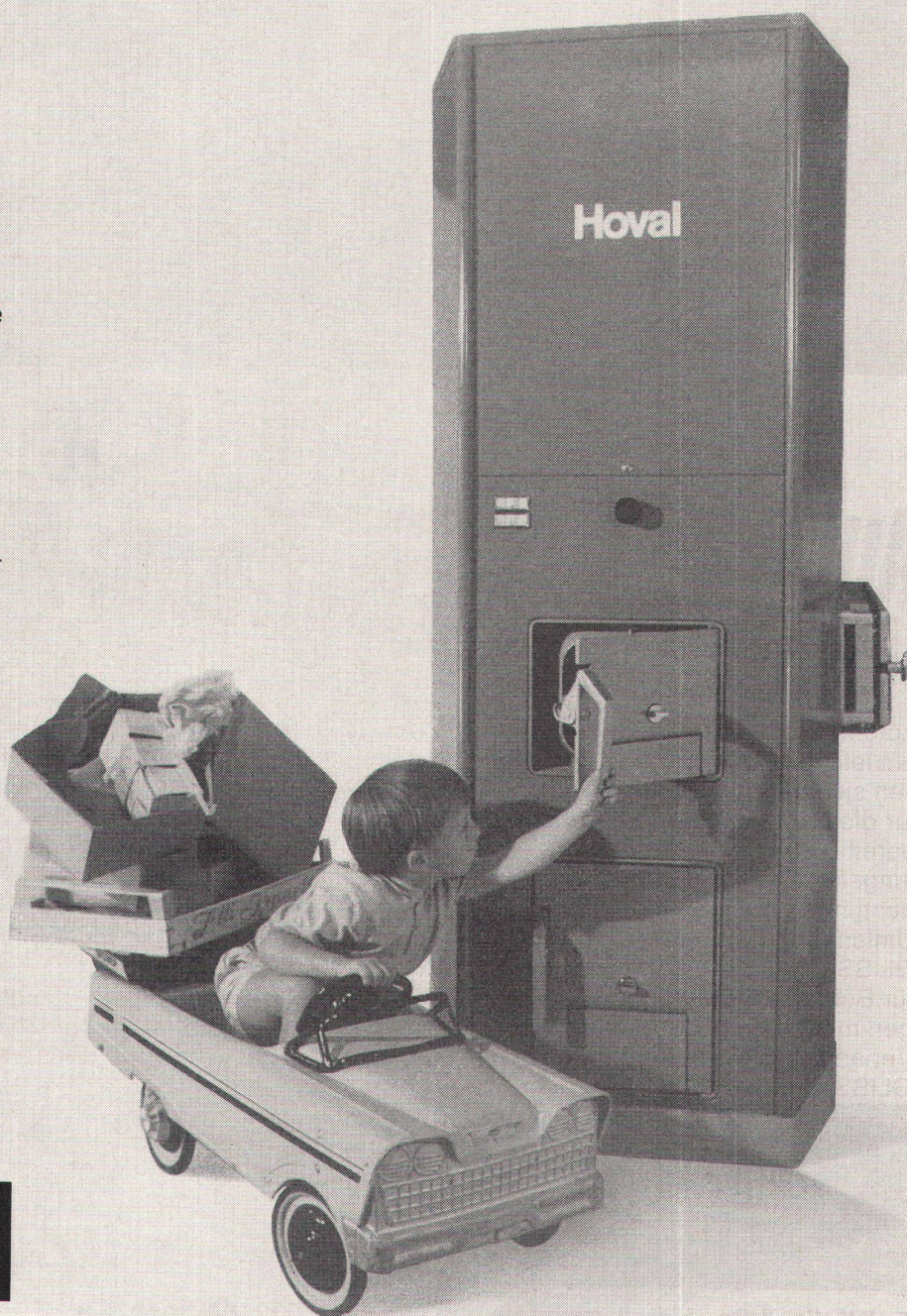

# Hoval



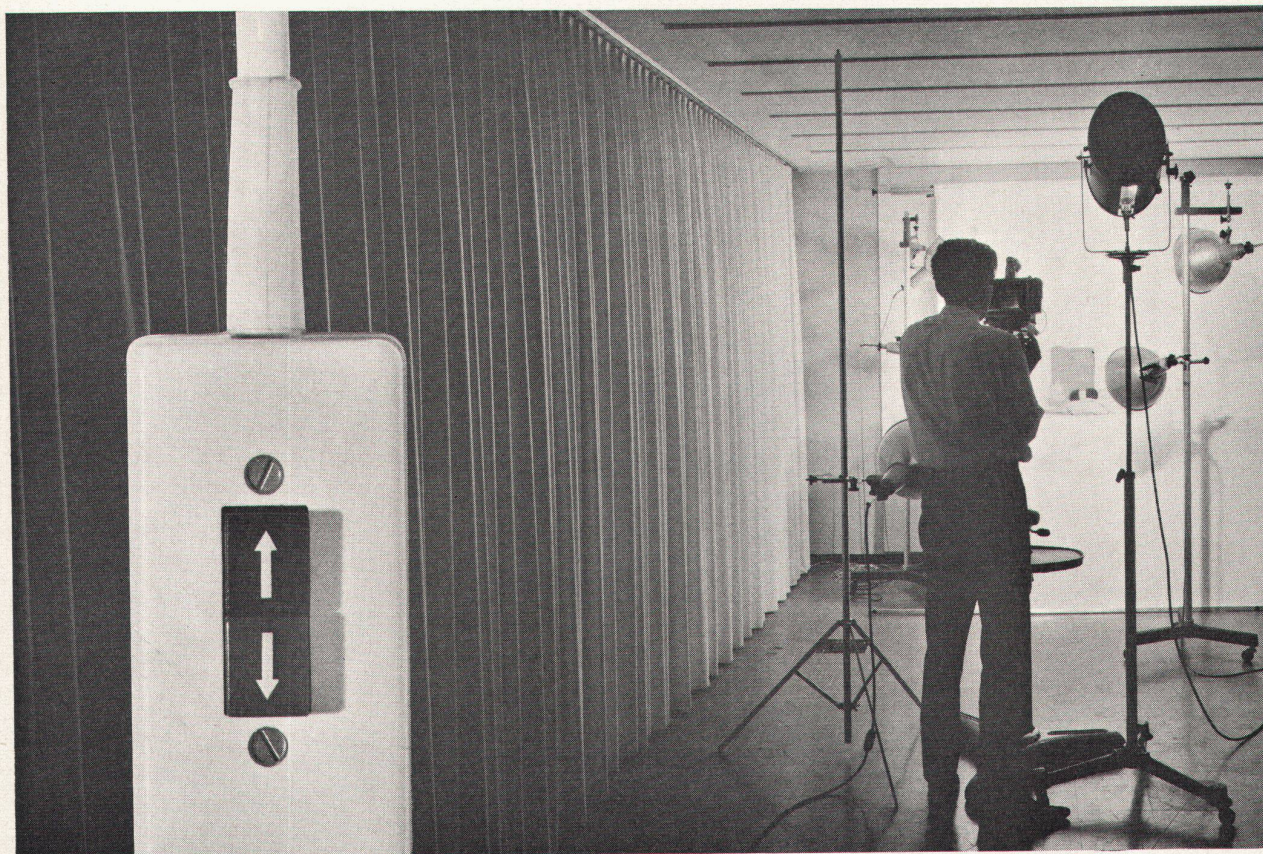

# Auch hier bewährt sich der neue SILENT GLISS-Elektrozug AUF-ZU-STOP

Automatisch stellt der elektrische SILENT GLISS-Vorhangzug in den Stellungen AUF - ZU - STOP ab. Ein leichter Knopfdruck genügt - alles übrige besorgt der Elektrozug. Die Vorhänge öffnen oder schliessen sich oder halten an jeder gewünschten Stelle an. Der Schalter kann dort angebracht werden, wo es für die Bedienung am bequemsten ist. Der Elektrozug wird auf Mass fertig zusammengestellt, anschlussbereit (220 V.), für ein- oder mehrteilige Vorhänge geliefert. Er ist SEV-geprüft, betriebssicher und wartungsfrei. Die Anlage ist auf dem Baukastenprinzip aufgebaut und kann jederzeit noch mit Zusatzeinrichtungen ausgebaut werden. Die kompakte Baueinheit von Schiene mit angeflanschem Motor und Umlenkung kann schnell und einfach (Spannfixprinzip) auf die Decke montiert werden. Der SILENT GLISS-Elektrozug eignet sich für grosse und schwer zugängliche Fenster und ganze Fensterfronten, für Bühnen-, Verdunkelungs-, Trenn- und Akustikvorhänge, und überall dort wo für Vorhangeinrichtungen modernster Komfort gewünscht wird.

Verlangen Sie Referenzen und nähere Unterlagen über diese interessante und erfolgreiche SILENT GLISS-Neuheit.

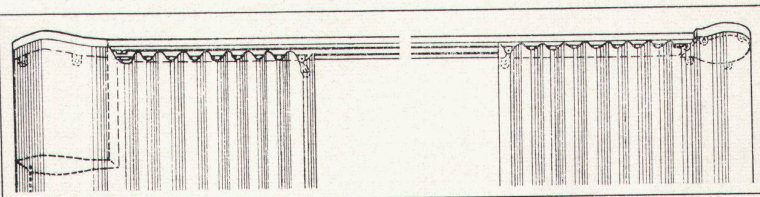



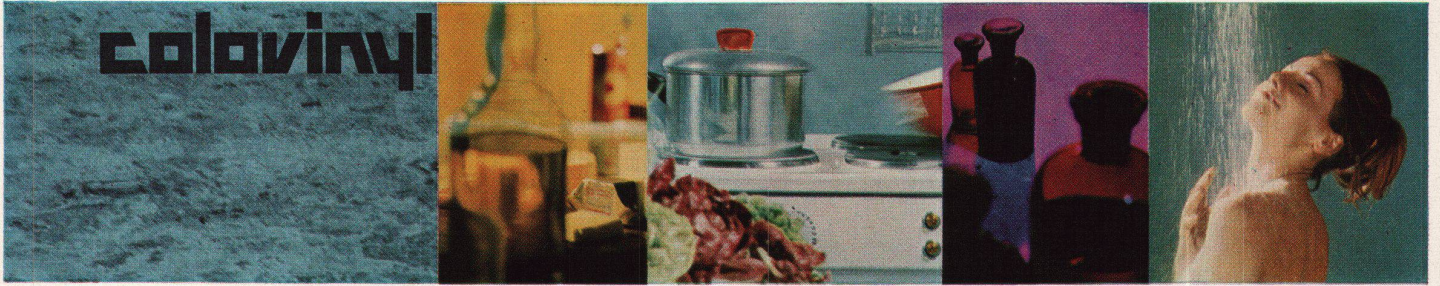

Ein Kunststoff-Bodenbelag ..... dem hier..... hier..... hier..... hier..... hier.....



.. oder hier nichts passieren kann..... dem das nicht zuviel wird..... der

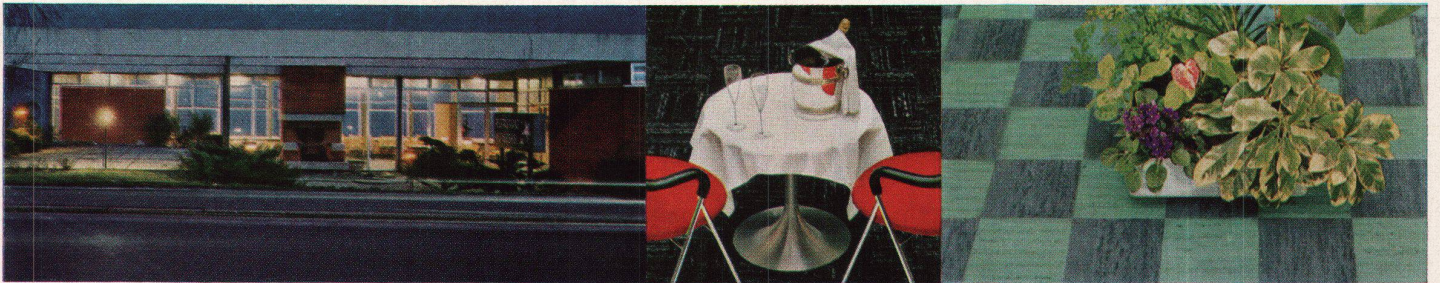

das Belagsproblem in nicht unterkellerten Räumen löst..... der so interessante Gestaltungen

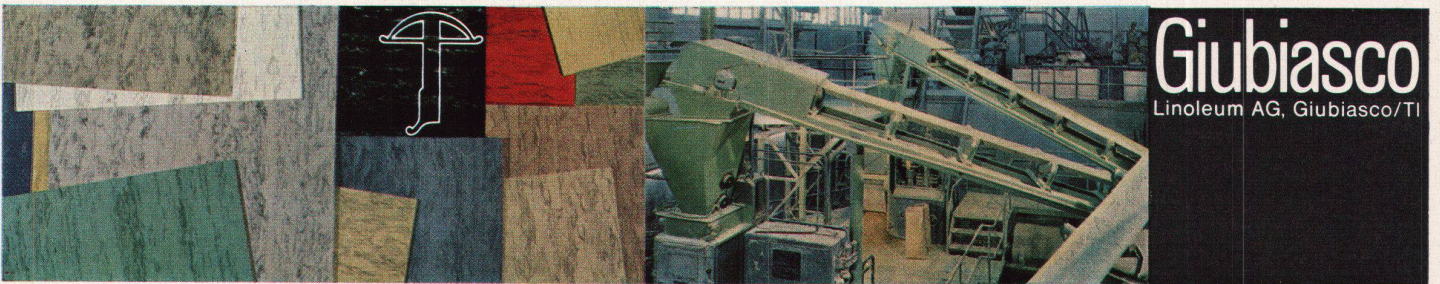

ermöglicht (20 Farben!) ..... Es ist Colovinyl..... ein Schweizer Qualitätsprodukt..... von Giubiasco!

**Giubiasco**  
Linoleum AG, Giubiasco/TI





## NORDISK Küchenabzugshaube



Kein Kochdunst mehr in der Küche . . . . .  
dank der neuen NORDISK-Küchenabzugshaube

- Sehr hohe Luftleistung
  - 2 Geschwindigkeiten
  - Geräuscharm
  - Wirksame Fettfilter
  - Ideal zum Reinigen
  - Herdbeleuchtung
  - Entspricht den Normmassen
  - SEV-geprüft
  - 1 Jahr Garantie
- PREIS: Fr. 360.-**

Verlangen Sie bitte Unterlagen bei:

### **Werner Kuster AG, 4000 Basel 18**

Dreispietzstrasse 32, Telephon 061 46 06 08

Büros:	6830 Chiasso	Via P. F. Mola 2	Tel. 091 4 47 19
	1000 Lausanne	Rue de Genève 98	Tel. 021 25 01 68
	9014 St. Gallen	Zürcherstrasse 178	Tel. 071 27 25 44
	8048 Zürich 9/48	Hohlstrasse 419	Tel. 051 54 14 33

## Voll- automatische Späne- feuerungen

Unsere Referenz:

**300  
Anlagen**

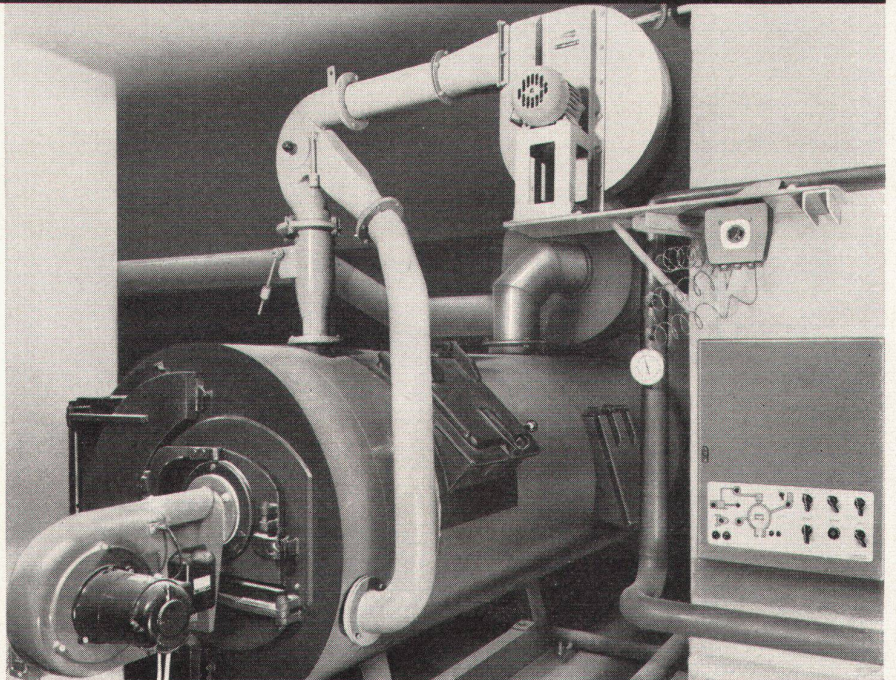

Luft- und Feuerungstechnische Anlagen. Äusserst exakte Projektierung und Ausführung.

# **W Rüeegsegger**

Tobelhofstrasse 348, 8044 Zürich

Telefon 051/85 85 80





FORMICA<sup>®</sup>  
**PF**  
PORENFINISH

# Dieses Zeichen wirbt für die erste und einzig wirklich naturgetreue Holzimitation in Kunstharz: Porenfinish



Formica ist es als erstes Unternehmen gelungen, eine Holzimitation herzustellen, die nicht nur aussieht, sondern sich auch anfühlt wie Holz (fühlen Sie, und Sie spüren, wie Formica-Porenfinish lebt). Formica-Porenfinish besitzt eine schöne, gleichmässige, doch lebendige Oberfläche, die enorm haltbar und hitzebeständig (bis zu 150° C), leicht zu reinigen und gegen Staub unempfindlich ist. Profitieren Sie von diesen Vorteilen.

Formica-Porenfinish gibt es in 25 verschiedenen Holzmaserungen. Ein reiches Programm in verschiedenen Grössen zu günstigen Preisen. Verlangen Sie die Porenfinish-Musterkollektion.

Formica Plastics AG, 9303 Wittenbach SG

Vertrau auf

**FORMICA<sup>®</sup>**



Formica-PF-Porenfinish, die schönste Holzimitation in Kunstharzplatte, ist in 25 verschiedenen Holzmaserungen lieferbar. Die Plattendicke beträgt 1,6 mm, die Plattengröße 274 x 122 cm. (Auf Anfrage sind auch kleinere Masse erhältlich).



Unsere Vertreter und die Formica-Fachhändler liefern Ihnen sofort unsere gesamte Schweizer Kollektion (gekennzeichnet mit CH) und beraten Sie in allen Fragen der Kunstharzplatten fachgerecht und zuvorkommend.

Unsere Vertreter-Firmen:

1860 Aigle	Gétaz, Romang, Ecoffey S.A., chemin de Novassalle, Tel. 025/2 16 41
4000 Basel	W. Tschopp AG, Steinentorstr. 1, Tel. 061/24 24 33
3172 Bern-Niederwangen	Joh. Steimle, Freiburgstr. 616, Tel. 031/66 67 67
1030 Bussigny	Gétaz, Romang, Ecoffey S.A., route de Genève 8, Tel. 021/89 10 31
1837 Château-d'Oex	Gétaz, Romang, Ecoffey S.A., Les Bossons, Tel. 029/4 64 14
1618 Châtel-St-Denis	Gétaz, Romang, Ecoffey S.A., près de la Gare, Tel. 021/56 71 18
7000 Chur	Baubedarf Chur, Sägenstr. 139, Tel. 081/22 47 37
5412 Gebenstorf	Baubedarf Gebenstorf, Tel. 056/7 01 19
1211 Genève	Albert Dumont & Cie., boulevard Helvétique 19, Tel. 022/36 90 33
4614 Hägendorf	Baumaterial Hägendorf AG, Tel. 062/6 91 03
1000 Lausanne	Gétaz, Romang, Ecoffey S.A., rue Terreaux 21, Tel. 021/22 82 14
6900 Lugano	S.A.C.I.L., Segherie di Viganello, Tel. 091/2 25 45
1820 Montreux	Gétaz, Romang, Ecoffey S.A., La Corsaz, Tel. 021/61 55 77
1950 Sion	Gétaz, Romang, Ecoffey S.A., Tel. 027/2 29 31
1800 Vevey	Gétaz, Romang, Ecoffey S.A., rue St-Antoine 7, Tel. 021/51 05 31
3930 Viège	Gétaz, Romang, Ecoffey S.A., Tel. 028/6 24 31
8004 Zürich	Baubedarf Zürich AG, Militärstr. 90, Tel. 051/ 25 76 50
8004 Zürich	Aktiengesellschaft Ostag, Zimmerlistr. 6, Tel. 051/52 61 52



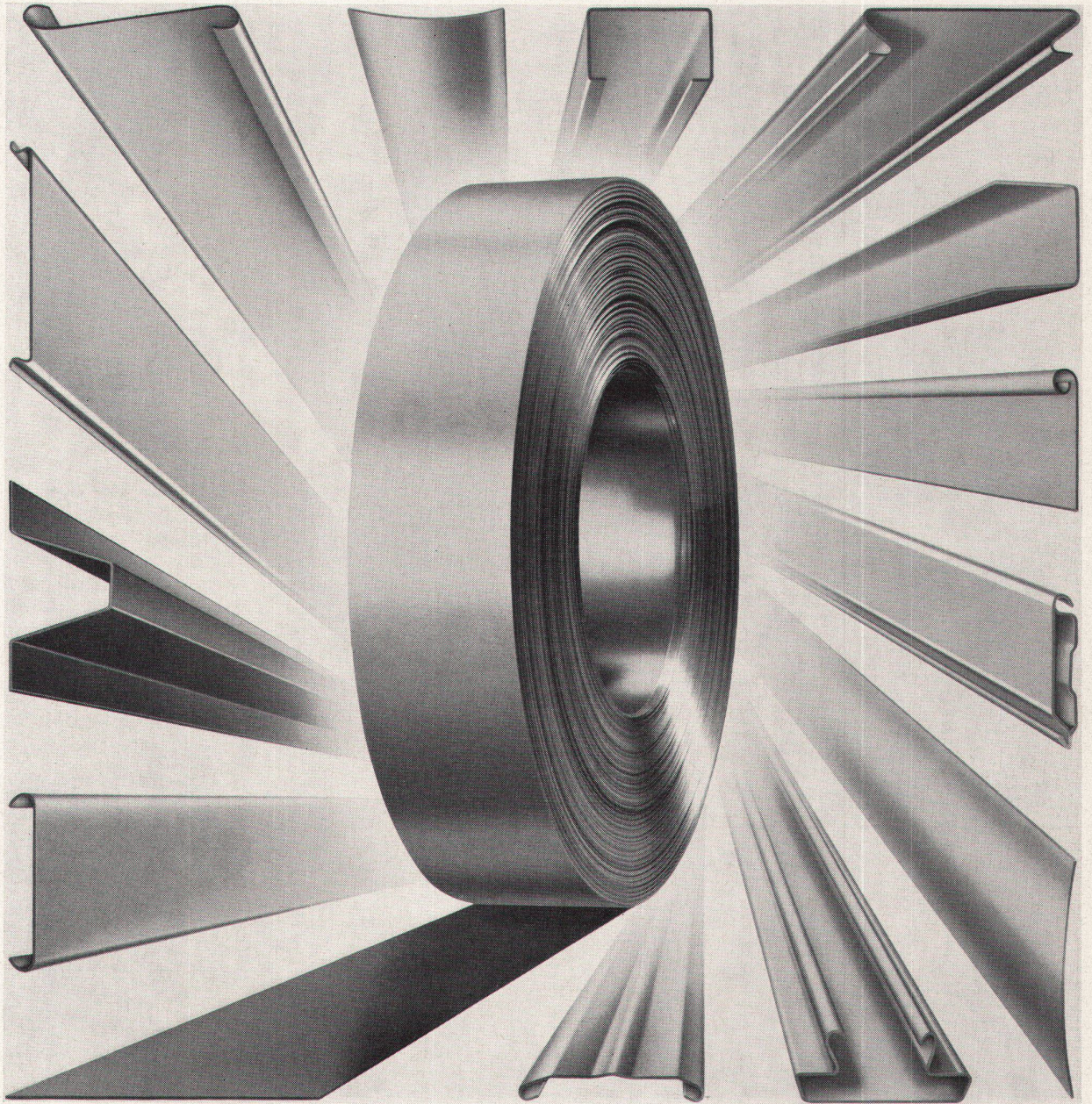

# Hunter Douglas



**Wir hätten es Ihnen gern farbig vorgestellt** – eine Rolle einbrennlackiertes Aluminiumband. Aber wir glauben, Sie kennen unser Material, weil Sie es schon verlangt haben (wenn Sie Architekt sind), oder weil es in Ihrem Hause, im Bürogebäude oder in Ihrer Fabrik in verschiedensten Formen installiert ist – vielleicht schon seit über 20 Jahren. So lange produzieren wir nämlich schon einbrennlackierte Aluminiumbänder. Zum Beispiel Luxaflex\* Raffstorenlamellen. So fest haftet der Lack auf unseren Aluminiumbändern, dass wir sie sogar nach der Lackierung extrem stark auf Spezialmaschinen verformen können, um Rolladenprofile herzustellen, oder Profile für Deckenelemente, oder Paneele für Fassadenverkleidungen oder Sandwich-Wände. Vorlackierte Aluminiumbänder von Hunter Douglas werden wegen ihrer Lichtehtheit, Wetterbeständigkeit und maximalen Verformbarkeit heute in 88 Ländern der Welt verwendet. Darum haben wir auch Werke in Holland, Kanada, Australien, Neuseeland und Kolumbien... und unsere Niederlassung in der Schweiz.

HUNTER DOUGLAS INTERNATIONAL LTD., FILIALE LUZERN, MOOSSTRASSE 15, 6000 LUZERN, TELEPHON 041 3 60 83

\* Reg. Trade-Mark of Hunter Douglas



# Schlieren Aufzüge



Schlieren Aufzüge für überdurchschnittliche Anforderungen an Geschwindigkeit, Wirtschaftlichkeit, Fahrkomfort und Leistungsvermögen.

**Schlieren**

Schweizerische  
Wagens- und Aufzügefabrik A.G.  
Schlieren - Zürich

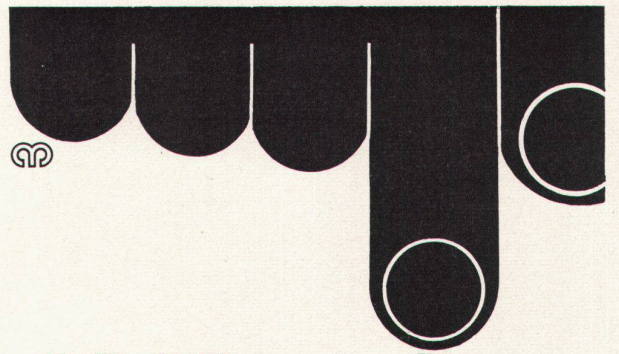

# diffuglas

Anwendungsmöglichkeiten:

diffuglas-Verglasungen werden in allen Bauten verwendet, in denen eine zweckmässige Lichtverteilung und eine Überwachung der Temperaturen notwendig sind. Fenster, Oberlichter, Lichtdecken, Sheds, Dachverglasungen mit Drahtglas oder gewöhnlichem Gussglas usw. werden damit ausgeführt.

diffuglas findet auch zahlreiche Anwendungen bei Trennwänden und Innendekorationen.

# diffuglas

bringt

besseres + gleichmässigeres Licht!

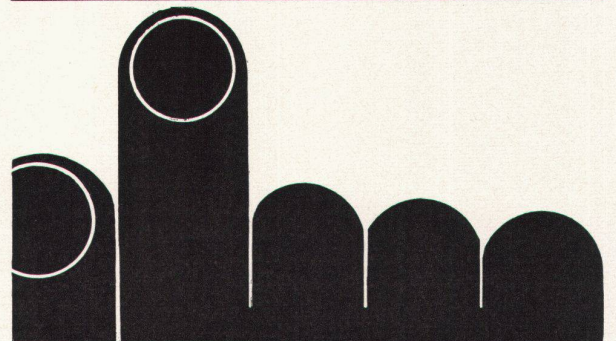
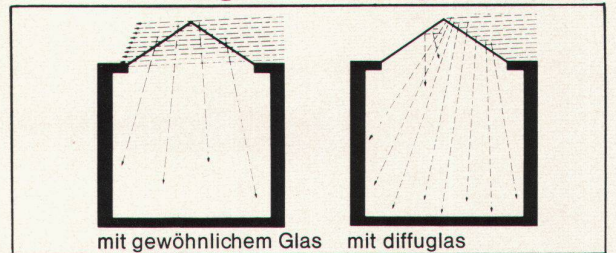

Verlangen Sie unsere diffuglas-Dokumentation oder Vertreterbesuch.

**diffuglas-Hersteller: Jac. Huber & Bühler,**  
Mattenstrasse 137, 2500 Biel 3 Tel. 032 3 88 33





So viel intime Stimmung  
bringt BW-Mosaik-Parkett ULME ins Wohn- und Musikzimmer. Von allen Hölzern hat vielleicht Ulme  
die wärmsten Farben. Die roten und goldenen Lichte, die darin spielen, passen zu behaglichem, kultiviertem Beisammensein.  
Sie passen zu Musik. BW-Mosaik-Parkett ULME schafft Stimmung –  
es schafft Resonanz.

**BW**  
**parkett**

Bauwerk AG, Parkett-Industrie, St. Margrethen SG



# Vorfabrizierte, berührungssichere Stromführungssysteme

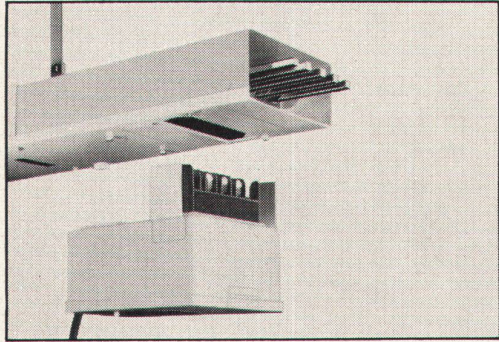

Stromkanäle bis 400 A/500 V mit aufsteckbaren Sicherungskasten für Fabriken und Werkstätten

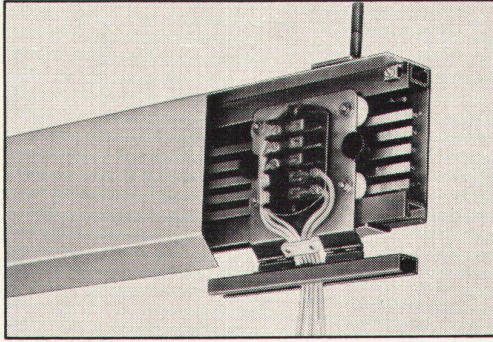

5-pol. Steckerschienen bis 80 A / 380 / 220 V mit einsetzbaren Anzapfstücken für Fabriken und Werkstätten

Schleifkontaktleitungen bis 80 A/500 V mit fahrbarem Stromabnehmer, 4-16 polig, für Kranbahnen, Laufkatzen, bewegliche Elektrowerkzeuge etc.

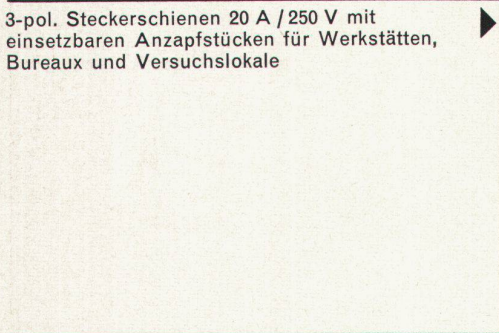

3-pol. Steckerschienen 20 A / 250 V mit einsetzbaren Anzapfstücken für Werkstätten, Bureaux und Versuchslokale

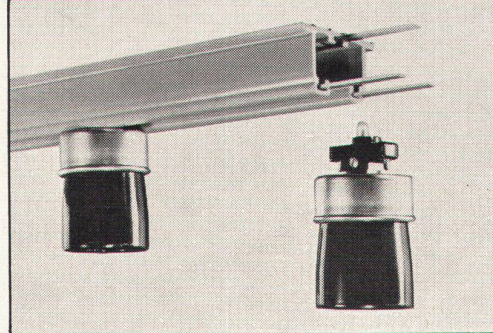

Bodenkanäle für Starkstrom-, Telefon- und Schwachstromkabel für Geschäftshäuser

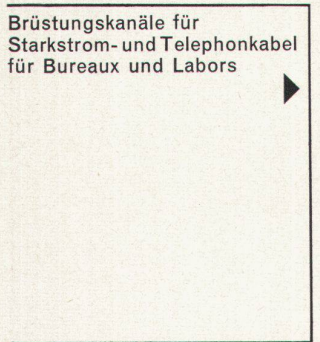

Brüstungskanäle für Starkstrom- und Telefonkabel für Bureaux und Labors

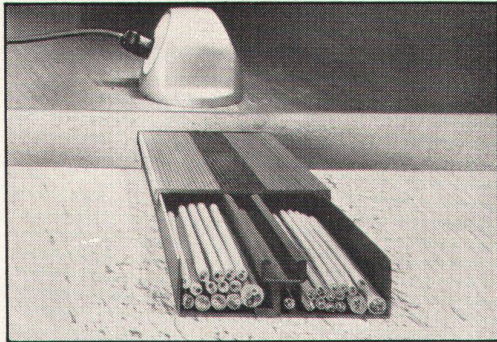
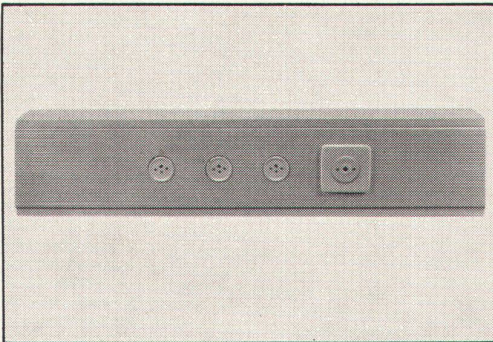

Verlangen Sie bitte eine unverbindliche Beratung durch unsere Reiseingenieure



T+T



# OSKAR WOERTZ, BASEL

Fabrik elektrotechnischer Artikel

Inter-Graphic Basel





## Brandschutz-Türabschlüsse

rauchdicht: Typ HZ -R  
feuerhemmend: Typ HZ -F30  
feuerbeständig: Typ HZ -F60

Konstruktion nach feuerpolizeilichen Vorschriften  
Zulassung gemäss EMPA-Prüfbericht



Metallbau  
HZ Konstruktionen  
Profilpresswerk

# hädrieh &co

8047 Zürich Freilagerstrasse 29 Telefon 051/521252



# Was verstehen Sie unter Sitzkomfort ?

Einen Sessel in anatomisch richtiger Form, mit Armlehnen und als Sitzfläche ein dehnbares Geflecht? Dann haben wir für Sie den genau richtigen Stuhl. Wir sind überzeugt, dass wir noch viele Stühle für Sie haben, die Sie voll befriedigen würden. Und was Sie voll befriedigt, gilt doch sicher auch für andere Leute. Unser Lieferprogramm in Stühlen und Tischen sollten Sie sich genau ansehen. Und dann können Sie ohne weiteres verantworten, dass die von Ihnen gewählte Bestuhlung auch den Leuten gefällt, für die Sie die Bestuhlung kaufen. ————— Rufen Sie uns unverbindlich an.



**HORGEN—GLARUS**

AG Möbelfabrik Horgen-Glarus  
8750 Glarus 058/5 20 91



# VON ROLL

Qualitätsprodukte  
für den Hoch- und Tiefbau

Baumaschinen  
Krane und  
Transportanlagen

Armierungsstahl  
Armierungsnetze

Kanalisationsartikel  
Schachtabdeckungen  
Druckrohre und Formstücke  
aus Gusseisen

Mineralwolle  
für thermische und  
akustische Isolierung

Heizkessel  
Radiatoren und Heizwände

535

VON ROLL AG. 4563 Gerlafingen

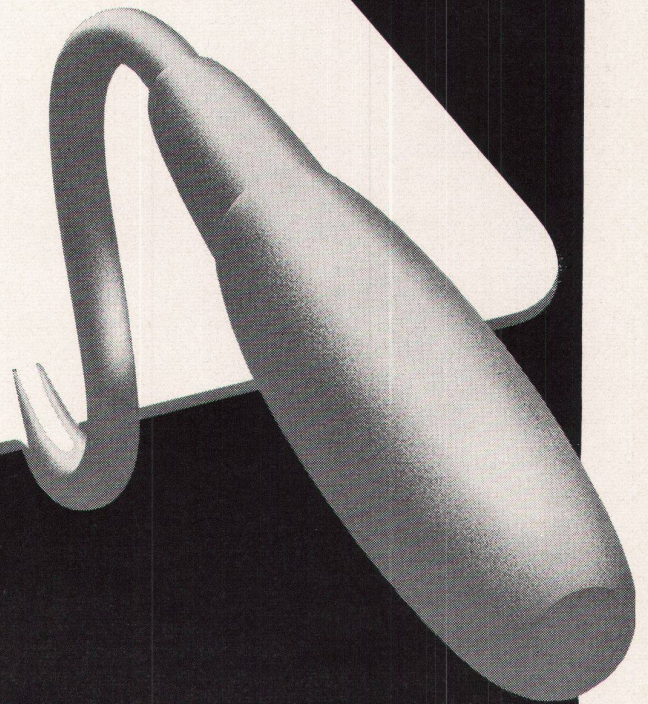



## Rostfreier Edelstahl 18/8

Beschläge aus rostfreiem Edelstahl 18/8 sind nicht nur stoß-, kratz- und abriebfest, sondern auch bakterien-abstoßend und keimbildungshemmend. Er eignet sich daher besonders für öffentliche Gebäude, wie Schulen, Krankenhäuser, Kliniken, Verwaltungsgebäude, Arzt-häuser usw.

Verlangen Sie unsere Abhandlung über rostfreien Stahl 18/8 und Abbildungen unserer Beschläge.

**PAUL  
OESCHGER  
OPG CIE  
ZÜRICH**

LANDHUSWEG 2/8 8052 ZÜRICH TEL. (051) 48 70 10

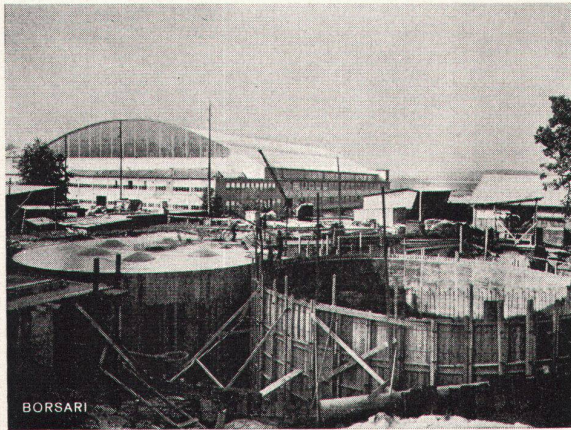

BORSARI

Flughafen-Immobilien-Gesellschaft Zürich-Kloten

7 Tanks total 5600 m<sup>3</sup> Heizöl

## Borsari

## Heizöl- und Benzintanks

60 Jahre Erfahrung  
Erstklassige Referenzen  
Keine Korrosion  
Kein Unterhalt

aus Eisenbeton  
mit  
Plattenauskleidung  
für jeden Bedarf

## Borsari & Co, Zollikon-Zürich

Tel. (051) 65 86 55

Gegründet 1873



## Verband Schweizerischer Tapetenhändler

In diesen Fachgeschäften finden Sie in umfangreichen Kollektionen das Beste aus der Tapetenproduktion

- Aarau** Alfred Hasler, Rain 15  
F. Herzog AG, vorm. Wegmann AG  
Vordere Vorstadt 8
- Basel** H. Bantle & Co., Margarethenstr. 89  
Antoine Bourgnon, Steinenring 49  
Hans Brenner & Co. AG, Blumenrain 16  
E. Hasler, Klaragraben 158  
C. Hepp AG, Feldbergstr. 80  
Kornfeld & Co., «DOMUS», Falknerstr. 17  
Walter Röhliberger, Inhaber Ad. Schlachter  
Kannenfeldplatz 2  
Weis & Hottiger AG, Klybeckstr. 58  
W. Wirz-Wirz AG, Freiestr. 88
- Bern** M. Ackermann-Porret, Aarberggasse 40  
A. Berger, Nachfolger Hugo Rimann  
Stauffacherstr. 11a  
M. Bernasconi, Neuengasse 43  
W. Wirz-Wirz AG, Effingerstr. 37
- Biel** Meury & Co., Bahnhofstr. 45
- La Chaux-de-Fonds** Robert Luthy & Cie., 39 Rue Jaquet-Droz
- Genève** Albert Dumont & Cie., 19, Bd. Helvétique  
Maison Dupin, 11, Rue du Rhône  
Eggy S. A., 4, Rue de la Confédération  
B. Esquivillon, 9, Bd. Georges Favon  
Grosjean & Cie. S. A., 61, Rue du Rhône  
M. Lachenal-Linoleum S. A.,  
25, Rue de la Servette  
Moser & Sauvain, Rue Fendt 10  
Papiers Peints S. A., Rue du Simplon 5-7  
Pittet, Papiers Peints S. A., St-Léger  
Schuler S. A., 10 Rue de l'hôtel-de-ville  
R. Borgnana & Cie., 1, Rue Beau-Séjour  
René Courvoisier, Angle Marterey-St-Beuve  
R. Defago, 9, Av. Beaulieu  
F. Genoud S. A., 2, Rue Etraz  
Adolphe Meystre S. A., Place du Tunnel 11  
Robert Mudry & Cie., 12, Rue de la Louve  
Reymond & Jaquier S. A., 9, Rue Etraz  
Philippe Schuler S. à r. l., 8, Grand Chêne  
W. Wirz-Wirz S. A., Av. Bel-Air métropole
- Lugano** Figli di Natale Bernasconi, Corso Pestalozzi
- Luzern** Fritz Martin & Co., Kapellgasse 3
- Montreux** Ed. Jaccoud S. A., 32, Rue de la Gare
- Olten** M. Bernasconi, Dornacherstr. 10
- St. Gallen** M. Bernasconi, Tapeten, Kornhausstr. 3  
R. Heusser, St. Leonhardstr. 59
- Sissach** Werner Häny, Hauptstr. 78
- Solothurn** Robert Jeger, vorm. Wilhelm Fröhlicher  
Hauptgasse 36  
R. Portmann-Misteli, Theatergasse 12  
Willy Kämpfer, Frutigenstr. 7
- Thun** Tapeten-Hurter AG, Römerstr. 75
- Winterthur** Jakob Benz & Co., Schaffhauserstr. 32  
Tapeten-City AG, Albisstr. 117  
Francis Conod, Uraniastr. 15  
(Eingang Seidengasse)  
Arnold Hug, Mühlebachstr. 9  
Hch. Kägi, Talacker 42  
Julius Koch Söhne, Höschgasse 68  
L. Konrad, Langstr. 187  
Heinrich Rhyner, Talacker 35  
Ludwig Schwager, Probusweg 1  
b. Berninaplatz  
Tapeten AG, Fraumünsterstr. 8  
Tapeten-Spörri, Talacker 16



Schöneres Wohnen im  
Entrée und in Nebenräumen  
VST-Beratung Blatt 2/67

# Tapeten schaffen Atmosphäre





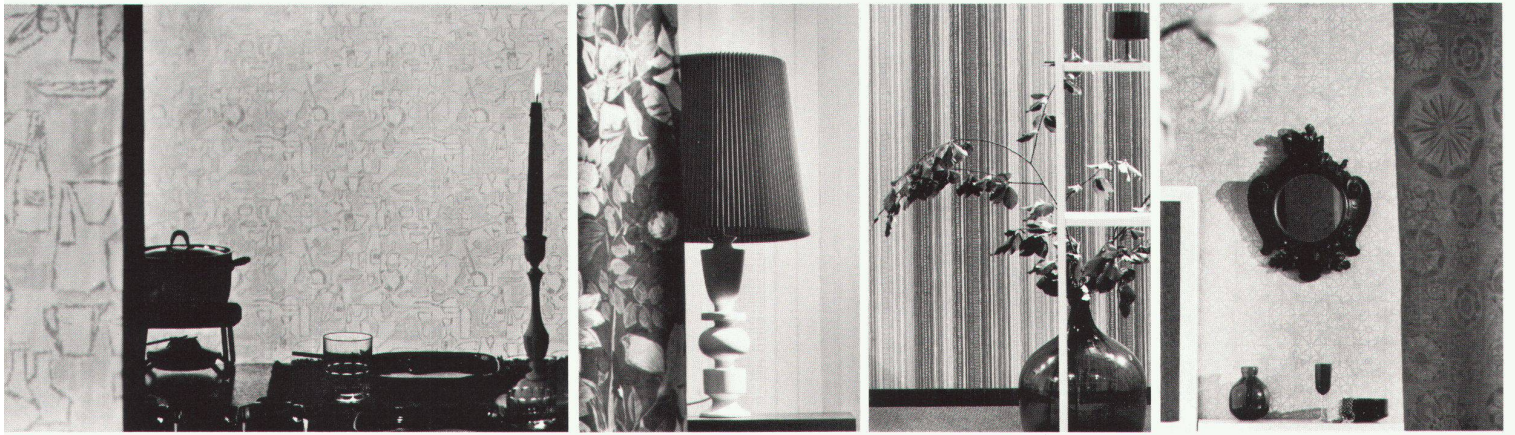

Der erste Eindruck ist der entscheidende! Dies gilt besonders für das Entrée, den Flur oder die Diele. Es gibt Besucher, die hier nur kurz ihren Auftrag erledigen. Für diese ist der Raum die Visitenkarte der Bewohner und der Eindruck kann nachhaltig und mitbestimmend wirken. Dieser Raum soll deshalb mehr sein als eine Kleiderablage. Er soll eine Atmosphäre des freundlichen Empfanges vermitteln. Die Nebenräume – das Schlafzimmer der Eltern, der Kinder, der herangewachsenen Söhne und Töchter, das Herrenzimmer, das Gästezimmer, das Esszimmer – sind mehr oder weniger die Intimsphäre der Bewohner. Sie sollen dem individuellen Bedürfnis angepasst werden, denn hier soll ihr «Königreich» sein, hier sollen sie sich so richtig wohlfühlen. Die Tapete vermag solche individuellen Noten in die Räume zu tragen und sie optisch zu verbessern.

**Das Entrée** zu tapezieren ist nicht immer einfach. Oft sind die räumlichen Verhältnisse ungünstig. Helle Tapeten sind für dunkle Vorräume richtig. Sind sie hoch, kann man zu hellen Wänden die Decke buntfarbig tapezieren. Dadurch zieht man die Decke herunter und nimmt dem langen Flur das Schlauchartige. Ist der Raum lang und münden viele Türen ein, erzielt man eine schöne Wirkung, wenn die Türfüllungen mit gemusterten Tapeten beklebt werden, während die Wände in ruhigen Farbtönen gehalten werden. Die optische Veränderung ungünstiger Raumverhältnisse durch entsprechende Tapeten ist eine patente Sache. Kleine Muster vergrößern die Wirkung des Raumes, während grosse Muster das Gegenteil bewirken. Niedrige Räume wirken mit vertikalen Streifen höher, hohe mit horizontalgeklebten Streifen niedriger.

**Schlafräume**, die gelegentlich auch Krankenzimmer sind, verlangen Ruhe und Weite. Ein ausgeglichenes Gesamtbild wirkt entspannend. Man wählt am besten Pastelltöne und ruhige Muster. Ein farbiger Streifen in der Tapete kann sehr hübsch zu einem farblich kontrastierenden Blattmuster im Dekorationsstoff aussehen und umgekehrt. Die Zimmerdecke sollte gerade im Schlafzimmer mittapeziert werden. Dadurch wirkt der Raum wärmer. Sehr dekorativ sieht es aus, wenn die Wand hinter den Betten mit einem hübschen Muster tapiziert wird, die übrigen Wände dagegen mit einer Uni-Tapete beklebt werden.

**Das Zimmer des erwachsenen Sohnes oder der Tochter** ist oft Schlaf- und Arbeitsraum. Solche Räume sind auf die jugendlichen Gemüter abzustimmen. Lassen Sie die Tapete von dem künftigen Bewohner selbst auswählen. Es ist wichtig, dass er seine Welt selbst gestalten und durchleben kann.

**Das Kinderzimmer** soll farbenfroh, aber nicht zu bunt tapeziert werden. Mit Mustern muss man vorsichtig sein. Kinder sollen angeregt werden, doch muss ihre eigene Phantasie noch mitarbeiten können. Da die Kinderzimmertapete nicht empfindlich sein soll, haben die Tapetenfabriken dafür dauerhafte, abwaschbare Qualitäten geschaffen.

**Das Esszimmer** kann lockerer, unbeschwerter gestaltet werden als das Wohnzimmer. Eine fröhliche Atmosphäre kann durch farbige Dessins erzielt werden, bunte Blumen oder Ornamentmuster.

**Das Herrenzimmer** oder Vaters Arbeitszimmer muss repräsentativer wirken. Es soll den individuellen Bedürfnissen angepasst werden. Eine Fülle interessanter Bildtapeten stehen zur Wahl, die mit der Liebhaberei in Beziehung gebracht werden können: Jagdidylle, Schiffe, südliche Städtomotive etc. Kombiniert mit unifarbigen Tapeten ergeben sie interessante Raumwirkungen.

Ob Blumendessins, Ornamente, strenge graphische Muster oder zeichnerische Sujets, zarte Farbtöne oder attraktive Farbkontraste in Frage kommen, muss der Bewohner auswählen. Die menschliche Gefühlswelt ist so verschieden, dass sie für die Wahl der Tapete ausschlaggebend sein soll. Sein Wohlbefinden strahlt günstig auf die Umgebung aus. Der erfahrene Tapetenfachmann ist dafür ein wertvoller Berater.

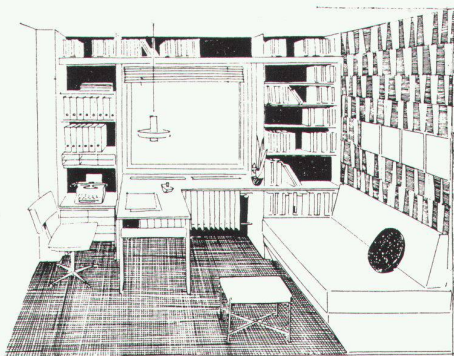
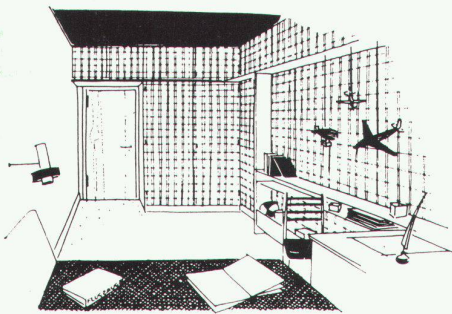

Wir Mitglieder des Verbandes Schweizer Tapetenhändler führen als Spezialgeschäfte für Sie eine Kollektion der schönsten Erzeugnisse des Weltmarktes und beraten Sie mit grosser Erfahrung.





GEBERIT bringt ein Ablaufprogramm in Polyäthylen-hart, geschaffen nach den Wünschen des Installateurs und nach den Prinzipien der rationellen Bauweise. GEBERIT-PE, seit vielen Jahren unter härtesten Bedingungen erprobt, bietet jene Sicherheit, welche die Grundlage des Vertrauens in GEBERIT ist. Die Verbindungsart hat sich millionenfach bewährt. Die Montage ist einfach und rasch. Die Installationsdetails sind vom Kanalanschluß bis zur Dachentlüftung vom Fallstrang bis zum Apparateanschluß einwandfrei gelöst. Unsere Technischen Berater unterstützen Sie gerne bei der Lösung schwieriger Fragen.

**GEBERT + CIE** Armaturen- und Apparatefabrik  
8640 Rapperswil am Zürichsee, Telefon 055/2 03 44

# GEBERIT vom Keller bis zum Dach!



**GEBERIT  
bietet Sicherheit!**



# Philips Fluoreszenzlampen TL sind oft teurer als andere...

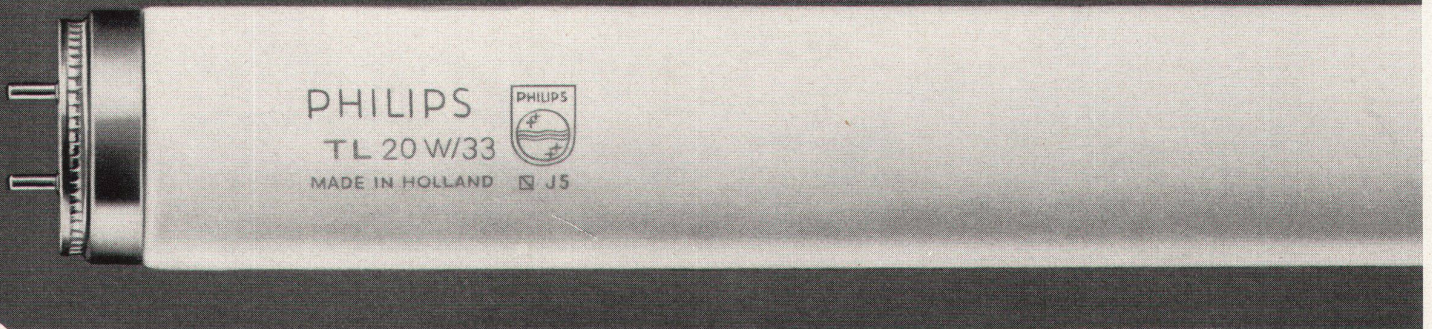

## Aber es wäre billig von Philips, sie billiger zu machen.

Es ist wahr: im Vergleich zu andern sind Philips TL-Lampen oft etwas teurer. Darum kommen unsere Offerten nicht immer zum Zuge. Vielfach wird die niedrigste Offerte berücksichtigt oder die zweitniedrigste. Obwohl das Billige den Eigentümer später oft teurer zu stehen kommt. (Aber gewiegte Einkäufer wissen ja, wohin das einseitige Preisdicken führt...)

Philips hat die Fluoreszenzlampen so billig wie möglich gemacht. Aber auch so gut wie möglich. Darum sind sie manchmal teurer.

### 1. Philips TL-Lampen sind teurer ...

weil die dreifach gewickelten Elektroden robust und wenig schalttempfindlich sind. Diese besonderen Elektroden sind weitgehend unempfindlich gegen den sogenannten Kaltstart. Die Lebensdauer ist deshalb unter normalen Betriebsbedingungen kaum abhängig vom Ein- und Ausschalten der Lampen.

**Also:** die Lebensdauer ist sehr gross.

### 2. Philips TL-Lampen sind teurer ...

weil die Elektroden so sorgfältig fabriziert werden. Darum sind dunkle oder schwarze Lampenenden auch nach längerer Betriebszeit selten anzutreffen.

**Also:** die Röhrenenden bleiben bis ans Ende ihrer wirtschaftlichen Lebensdauer hell und sauber.

### 3. Philips TL-Lampen sind teurer ...

weil die kostspielige Basis-Forschung in der Technik der Lichterzeugung auch den TL-Lampen zugute kommt.

Philips konnte dabei von Anfang an mitreden. (Die erste Philips-Lampe datiert aus dem Jahre 1892.) Obwohl wir uns an unseren Forschungsergebnissen begeistern könnten, sind wir noch nicht zufrieden.



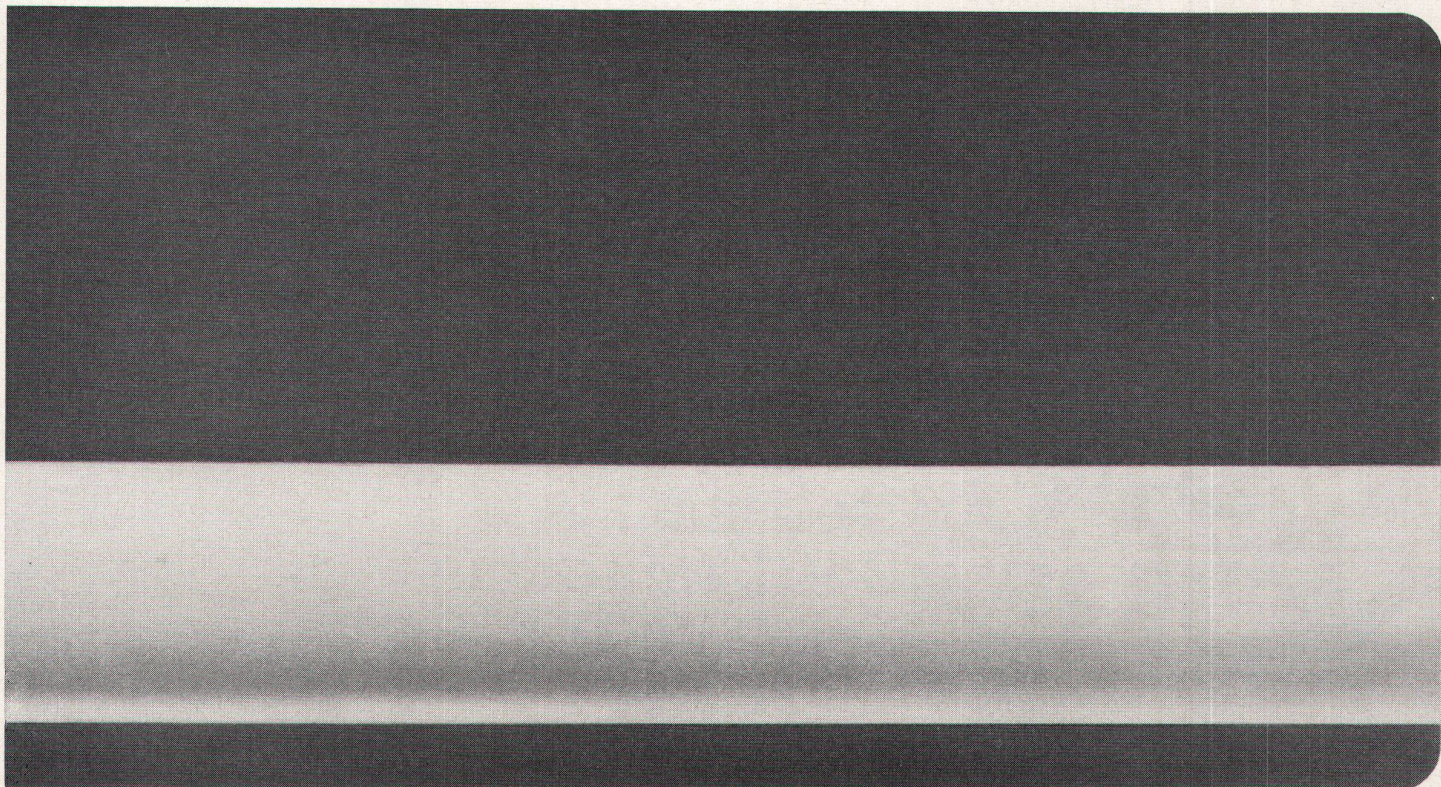

Deshalb forschen wir intensiv weiter. Und verwenden zum Beispiel heute Fluoreszenzstoffe, die bei den geforderten Farbwiedergabe-Eigenschaften einen maximalen Lichtstrom geben.

**Also:** *sehr grosser Lichtstrom bei optimaler Lichtausbeute.*

#### **4. Philips TL-Lampen sind teurer...**

weil die Qualität des Leuchtstoffes optimal ist. Weil Philips die qualitative Auswahl der Leuchtstoffe sorgfältig vornimmt. Und weil der Abbau der Philips-Elektroden gering ist.

**Also:** *der Lichtstromrückgang ist bescheiden, und die Lichtfarbe bleibt annähernd konstant.*

#### **5. Philips TL-Lampen sind teurer...**

weil der hohe Stand der Fabrikationstechnik für ein gleichmässiges Qualitätsniveau bürgt.

Unser gutes Qualitätsniveau gewährleistet eine hohe mittlere Lebensdauer und schliesst deshalb Frühaussetzer praktisch aus. Deshalb können Philips Fluoreszenzlampen (wenn es schon sein muss) gruppenweise ausgewechselt werden. Und das spart Arbeit, Zeit und Geld (und Ärger.)

**Also:** *die Unterhaltskosten sind niedrig.*

#### **6. Philips TL-Lampen sind teurer...**

weil wir für jeden Zweck die richtige Lichtfarbe geschaffen haben. Nämlich genau 13. (Falls Sie abergläubisch sind: an der 14. experimentieren wir.) Die Anforderungen an die Farbwiedergabe-Eigenschaften sind sehr vielfältig. Es ist deshalb nicht möglich, eine universell verwendbare Lichtfarbe herzustellen. (Auch wenn das anderweitig schon behauptet wurde.)

**Also:** *Wir halten für Sie zu jeder Zeit und zu jedem Zweck die richtige Lichtfarbe bereit.*

#### **7. Philips TL-Lampen sind teurer...**

***weil sie alle 6 aufgeführten Vorteile in sich vereinigen. Soll nun Philips ein einziges dieser Qualitätsmerkmale in Zukunft vernachlässigen? Nur damit die Fluoreszenzlampen von Philips billiger werden? Das würden Sie sicher nicht billigen.***

**PHILIPS**





# GO NORM

Holz/Metall-Fenster  
ein neues Bauelement  
für die Grossanwendung im  
Wohnungsbau

Zwei sich widersprechende Eigenschaften  
miteinander verbunden:  
niedriger Preis/minimaler Unterhalt.  
Verlangen Sie unsere Dokumentation GC 242

# GO NORM

Geilinger + Co  
Metallbau  
8401 Winterthur  
Tel. 052 / 22 28 21

Genève 022 / 42 47 30  
Herisau 071 / 51 19 25  
Lausanne 021 / 23 39 62  
Lausanne 021 / 32 18 58  
Neuenburg 038 / 5 01 50

Porrentruy 066 / 6 14 89  
Samedan 082 / 6 54 31  
Winterthur 052 / 22 62 21  
Zürich 051 / 33 03 36  
Zürich 051 / 52 11 45

GC 6701

**NOVAFALT** in chemischen Betrieben

Die vielfältigen Ansprüche  
an Bodenbeläge rechtfertigen  
eine sorgfältige Prüfung  
der individuellen Gegebenheiten  
Wir verlegen über 12  
verschiedene Belagsarten.  
Verlangen Sie deshalb  
unsere unverbindliche Beratung  
Walo Bertschinger AG SA

ZW





## Fassaden aus BAUGLAS

PROFILIT-BAUGLAS – ein zeitgemässer Baustoff für elegante, dauerhafte Fassaden. Für hohe Ansprüche und höchste Beanspruchung.

PROFILIT-BAUGLAS wirkt immer gleich schön wie am ersten Tag, weil es nicht verwittert, nicht rostet, weil Frost, Hitze, Regen, Hagel und Schnee ihm nichts anhaben können. Nur Licht kann PROFILIT-BAUGLAS durchdringen, gebrochen, diffus, angenehm für das Auge. Und: selbst grosse Flächen können sprossenlos verglast werden.

PROFILIT-BAUGLAS – das ideale Material für Gross- und Kleinbauten – für Neuerstellungen und Renovationen – für Wohnhäuser, Industriebauten und Verwaltungsgebäude – für Schulen, Hallen, Tankstellen und Pavillons.

### A propos PROFILIT

Durchscheinendes Rohgussglas mit U-förmigem Querschnitt in zwei verschiedenen Profilbreiten. Lagerlängen bis 7 Meter, abgestuft von 25 auf 25 cm.

Masse (mm)	a	b	c	d
Typ K 25	250	262	6	41
Typ K 22	220	232	6	41

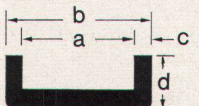

Verlangen Sie bitte Unterlagen über die sachgemässe Verwendung, Bearbeitung und Verlegung von PROFILIT-BAUGLAS.

**PROFILIT-Beratungsdienst Willy Waller**  
Oberallmendstrasse 16 6300 Zug  
Tel. 042 / 4 25 66

Bitte senden Sie mir th

PROFILIT-Spezialdokumentation W2

Firma \_\_\_\_\_

Adresse \_\_\_\_\_

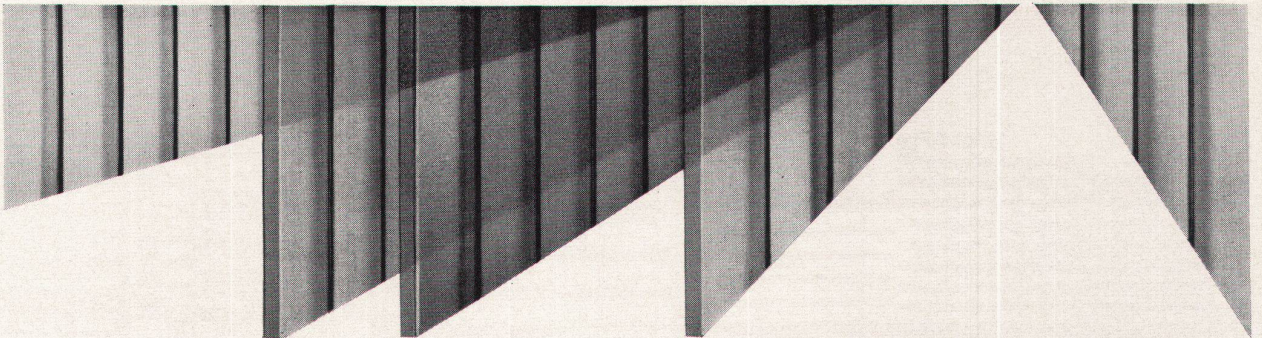
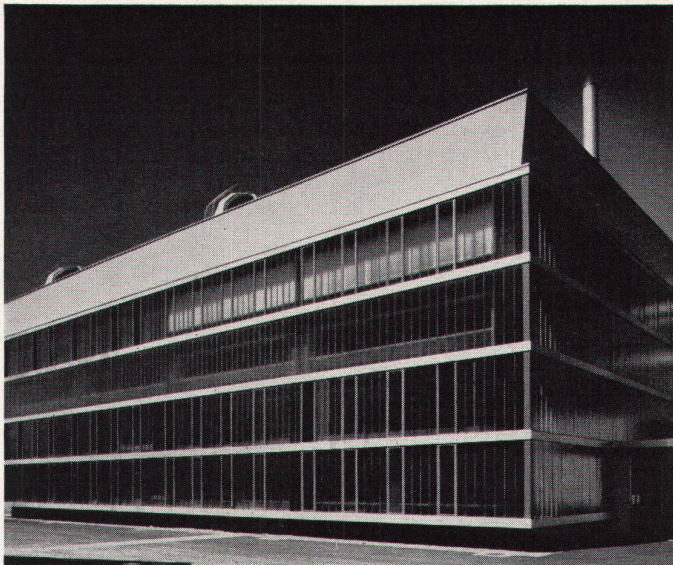



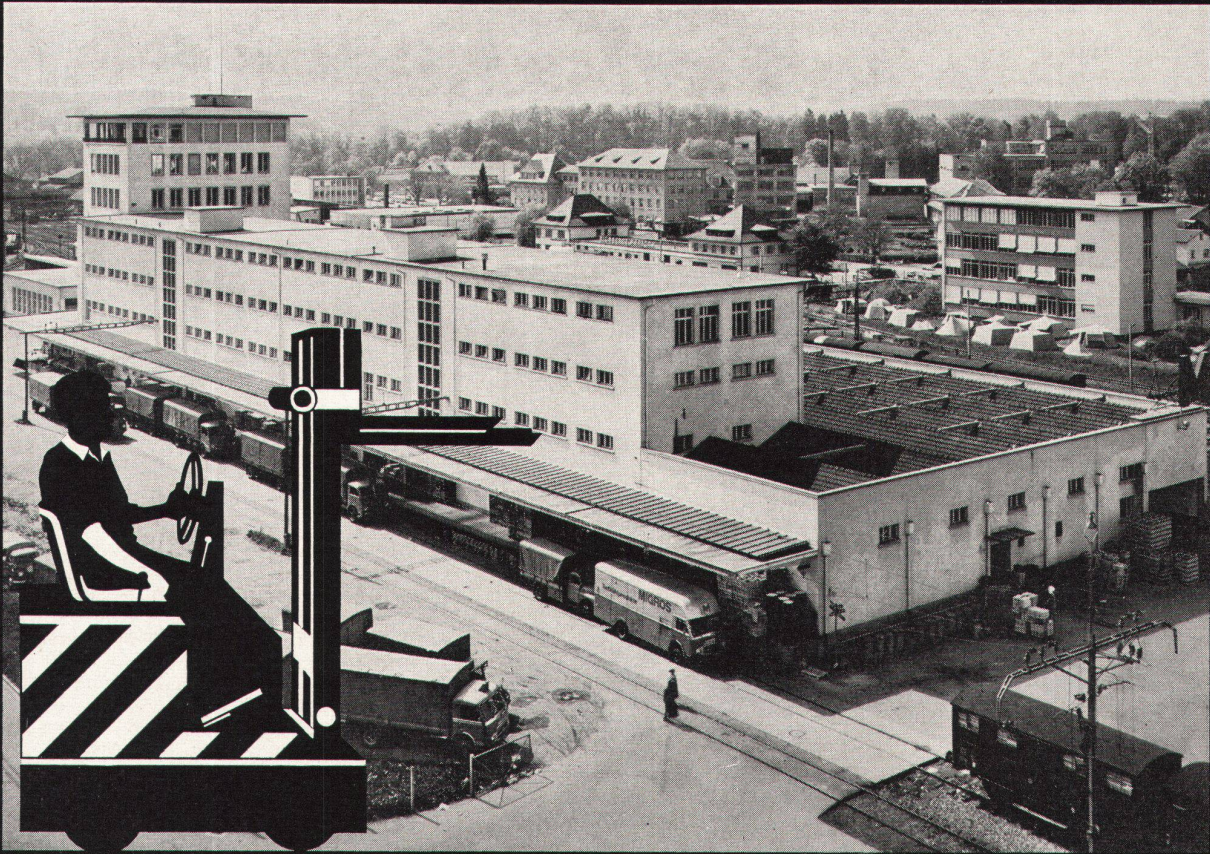

Migros-Lagerhaus, Bern: Klimaanlage der WERA AG

# WERA Klima — prima

In vielen Räumen — vor allem in Lagerhäusern — ist es unerlässlich, den Feuchtigkeitsgehalt der Luft ständig zu kontrollieren und die Temperatur bis auf ein halbes Grad konstant zu halten. Diese Aufgabe löst nur eine automatische Klimaanlage.

Die WERA beschäftigt sich seit Jahrzehnten mit diesen Problemen und zählt zu den führenden Unternehmen auf diesem Gebiet.

Über 4000 Referenzen aus dem In- und Ausland geben Ihnen Auskunft über unsere Leistungen. Alle Anlagen werden im eigenen Ingenieurbüro projektiert, die Apparate in unserer Fabrik gebaut und von unseren Spezialisten an Ort und Stelle montiert.

Kommen Sie mit Ihren Problemen zu uns. Wir studieren diese und unterbreiten Ihnen dann, für Sie unverbindlich, eine Offerte.

Beraten, Projektieren und Ausführen von

- Klimaanlage für Fabriken, Verwaltungen, Spitäler, Schulen, Hotels, Kinos, Wohnhäuser usw.
- Anlagen für Lüftung, Luftbefeuchtung, Entnebelung usw.
- Warmluftheizungen für Kirchen, Kinos, Großräume usw.

## WERA

**WERA AG, Bern/Zürich**

3000 Bern, Gerbergasse 23–33,  
Tel. (031) 227751–54  
8003 Zürich, Zurlindenstraße 213,  
Tel. (051) 236376

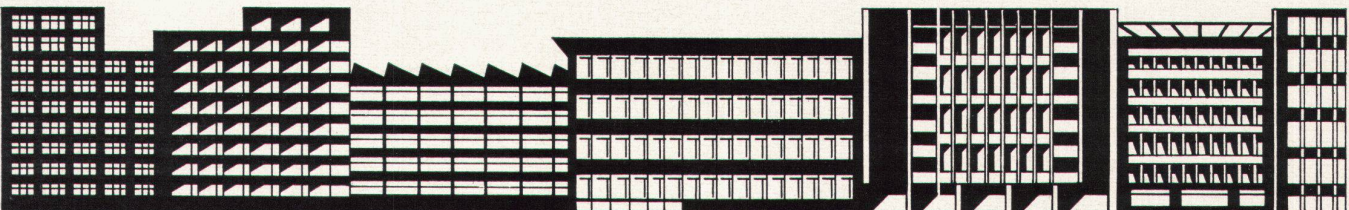



# Unser Profil-Blech für Hochbau ist formschön

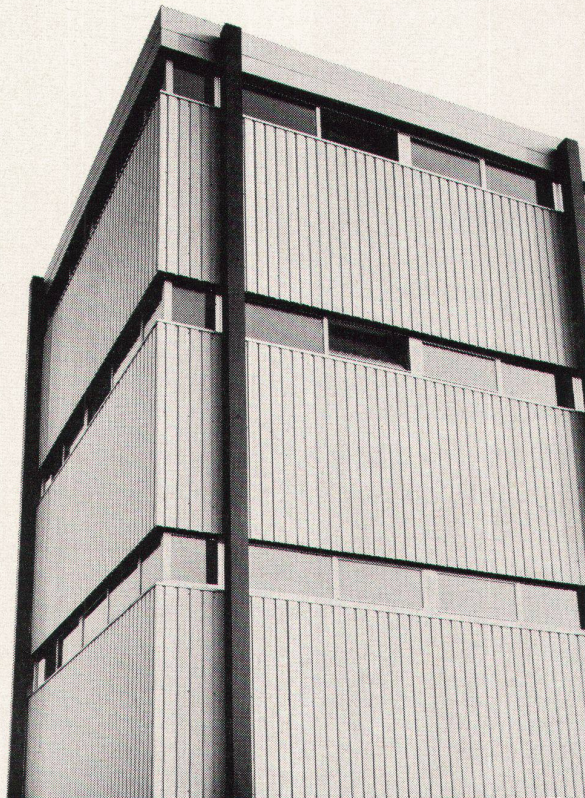

Diese grossflächigen, klarlinigen Bauelemente sind ein ideales Fassadenmaterial für Bauten aller Art, insbesondere Industrie-, Gewerbe-, Hallen- und landwirtschaftliche Bauten.

Die Vielfalt der Profilformen und die individuelle Kunststoffbeschichtung erlauben eine dem Bauwerk angepasste Gestaltung der Fassaden.

Gleichartige Profilbleche sind auch für Decken- und Dachkonstruktionen erhältlich.

Unsere Abt. Hochbau-Blech informiert Sie gerne über Einzelheiten.

## **KOENIG**

Dr. Ing. Koenig AG, 8953 Dietikon, Tel. 051 / 88 26 61, Abt. Hochbau-Blech



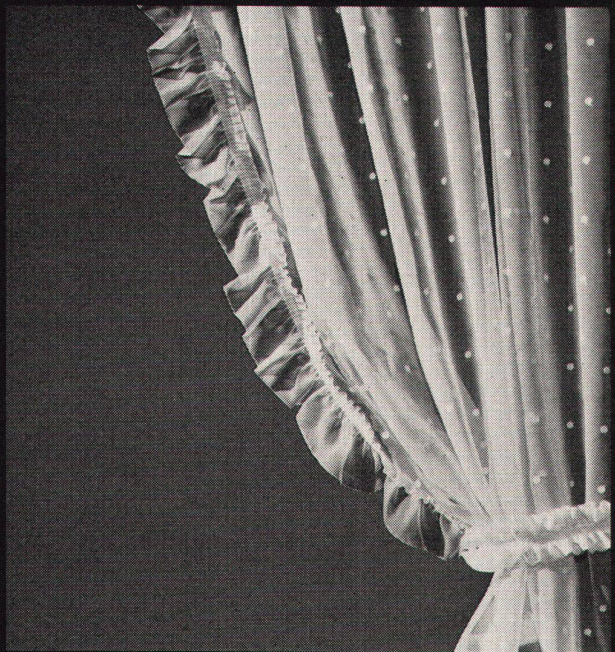

Art. 08833

# Voilages romantiques

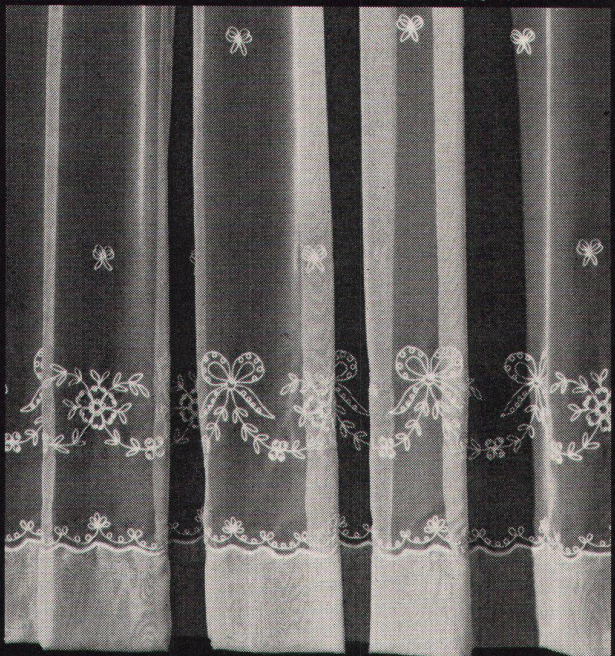

Art. 08661

100 JAHRE  
**Schoop**

Engros Schauräume in  
Zürich Basel Bern Lugano  
Lausanne. Erhältlich in  
guten Fachgeschäften.

für Büros mit grosser Tatkraft

plant und gestaltet

Witzig

im Hochhaus zur Palme

Zürich

plant und gestaltet

für Büros mit grosser Ordnung

plant und gestaltet

Witzig

im Hochhaus zur Palme

Zürich

plant und gestaltet

für Büros mit grossem Erfolg

plant und gestaltet

Witzig

im Hochhaus zur Palme

Zürich

plant und gestaltet

für Büros mit grossem Flair

plant und gestaltet

Witzig

im Hochhaus zur Palme

Zürich

plant und gestaltet

für Büros mit grossen Chefs

plant und gestaltet

Witzig

im Hochhaus zur Palme

Zürich

plant und gestaltet

für Büros mit grosser Arbeit



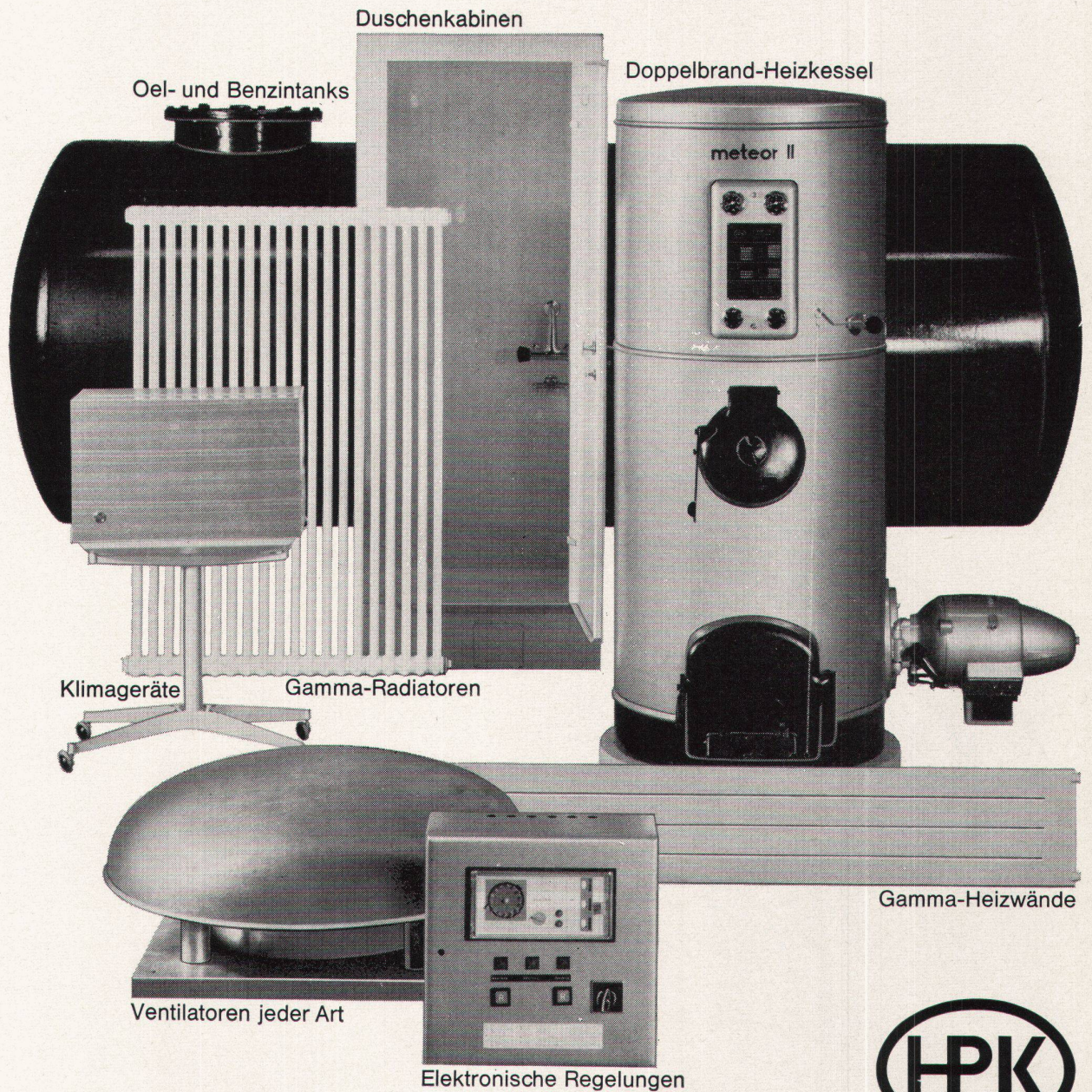

## In jedem HPK-Apparat steckt eine ganze Menge Behaglichkeit

... denn wir wissen, dass sich mit Behaglichkeit besser leben lässt.

Deshalb bauen wir unsere Heizkessel, Oeltanks, Boiler, Radiatoren, Duschenkabinen, Lüftungs- und Klima-Apparate für höchste Ansprüche.

Ob Sie in Ihrem Wohnhaus die automatisch gesteuerte Heizung einrichten, oder im Ferienhaus die Dusche nicht missen möchten, oder fürs Geschäftshaus eine Klima- und Lüftungs-Anlage planen, HPK-Apparate sichern Ihnen Komfort,

Wirtschaftlichkeit und beste Schweizer Qualität.

Herm. Pieren, 3510 Konolfingen  
Apparate-, Kessel- und  
Boilerfabrik  
Telefon 031 68 44 34 - 35 - 36

Unsere Vertreter beraten Sie jederzeit gerne.

Bern  
Werner Pieren Tel. 031 68 46 49

Basel  
Georg Bechtel Tel. 061 41 15 77  
Zürich  
Eduard Sigrist Tel. 051 98 63 62  
Lausanne  
Alfred Spaltenstein Tel. 021 32 08 00

Biel  
Fritz Kneubühl Tel. 031 68 16 43  
Wallis  
Marcel Délitroz Tel. 026 6 25 98  
Luzern  
Robert Richenberger Tel. 041 41 93 17



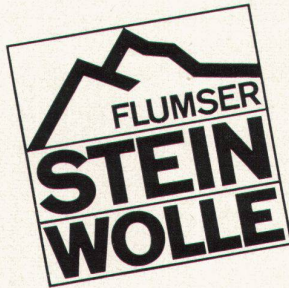

Von Bausisolierungen verlangt man, dass sie nach Jahrzehnten noch wirksam sind. Gehen Sie daher sicher. Lassen Sie mit Rollfilz aus Flumser Steinwolle isolieren. Noch besser: Lassen Sie mit Rollfilz DS isolieren. DS heisst Dampfsperre und ist einseitig aufgeklebtes Bitumenpapier. Diese Dampfsperre verhindert das Eindringen der Luftfeuchtigkeit von der warmen Seite her und verunmöglicht

so ein Beschlagen der Isolation auf der kalten Seite. Ausserdem hat der Rollfilz DS aus Flumser Steinwolle eine niedrige Wärmeleitfähigkeit. Und die Flumser Steinwolle ist feuerhemmend, alterungs- und volumenbeständig. Ist fäulnisfest und anorganisch (weil aus Stein erschmolzen). Gehen Sie sicher. Schreiben Sie den vielseitigen Flumser Rollfilz DS vor! Für Isolationen ohne Belastung.

In Schrägdächern und Blindböden. In Holzwänden und Elementen. Als Abdichtung von Spalten. Oder auch als Luftschallsolation.  
Technische Daten:  
Wärmedurchlasswiderstand unbelastet  $\frac{d}{\lambda} = 1,43$

Schmelzwerk Spoerry AG  
8890 Flums  
Telefon 085 - 311 48

Wärmeleitfähigkeit  $\lambda = 0,035$  bei  $20^\circ\text{C}$   
Wärmedurchgangszahl  $k = 0,7$   
Stärke ca. 5–6 cm Länge: 5 m  
(andere Längen auf Bestellung)  
Breiten: 100, 75, 65, 50 cm  
Temperaturgrenzen:  
Steinwolle:  $700^\circ\text{C}$  unbrennbar  
Papier: max.  $120^\circ\text{C}$

## Rollfilz DS





## Wandklosett PARA

Werk-Nr. 101096  
für WC-Sitz oder  
mit eingelassenen  
Kunststoffsitzbacken



## Wandbidet PLAZA

Werk-Nr. 105017  
Patent angemeldet



Kera-Werke AG / 4335 Laufenburg AG



## Grössere Sicherheit gegen Stossbruch

bieten unsere  
neuen wandhängenden  
Modelle

Während ein Apparat aus  
Sanitär-Porzellan eine ruhende  
Belastung von beispielsweise  
mehr als 800 Kg ertragen kann,  
ist die zulässige senkrechte  
Stossbelastung wegen der  
dem Porzellan  
eigenen Festigkeitseigenschaften  
weit geringer.

Durch besondere konstruktive  
Mittel (Patent angemeldet) haben  
wir die Bruchfestigkeit gegen  
Stoss bei unsern wandhängen-  
den Apparaten um mehr als  
das Doppelte erhöht.

Daher bieten Ihnen das  
Wandklosett PARA und das  
Wandbidet PLAZA mehr  
Sicherheit zum gleichen Preis.

Eine durch unzählige Betriebs-  
versuche entwickelte hervor-  
ragende Spülung sowie die wohl-  
gelungene Formgebung sind  
weitere Merkmale dieser  
Neuschöpfungen.

Lieferbar in weiss, in verschie-  
denen Unifarben und auch  
zweifarbig.

Verkauf durch den  
Sanitär-Fachhandel.

*Alle unsere sanitären Apparate, wie Klosette,  
Zweistückanlagen POLARIS, Urinale, Bidets,  
Waschtische, Wandbecken etc. tragen das  
eingebrennte Signet unserer Fabrikmarke.*





## spezialauskleidung seit 40 jahren erprobt

Ausführung nach den neuesten Vorschriften des Eidg. Amtes für Gewässerschutz, Bern

tankbau

otto schneider zürich



frohburgstr. 188 zürich 6

telefon 051-26 35 05



Verkauf durch Elektro-Material AG und andere Grossisten



Schulhaus Obfelden ZH

**BIESSER  
FENSTER**

Mailhofstr. 95 Luzern Tel. 041-6 35 35

### Hebe-Schiebetüren, Hebe-Schiebefenster

besonders geeignet für Einfamilienhäuser, Hotels, Sanatorien, Schulhäuser usw.

Neuartige Lösung für großflächige Fenster und Türen. Durch **einfache Hebedrehung** hebt sich der bewegliche Flügel aus der niederen Laufschiene am Boden und gleitet **mühe**los auf die Seite. (Schwellen sind leicht befahrbar.)

Durch das **Absenken** wird **absolute Dichtigkeit** gegen Schlagregen und Zugluft erreicht, zudem sind die Flügel in jeder Zwischenlage feststellbar.

Auch **mehrflügelige Anlagen** in gestaffelter Anordnung sind sehr leicht zu bedienen. Ausführung für **Einfach- oder Doppelverglasung** oder auch für den Einsatz von **Isolier-Verbundglas**.



# kellpax

## Metallfassaden

KELLPAX-Metallfassaden finden überall dort Anwendung, wo in Bezug auf Aesthetik und Dauerhaftigkeit hohe Ansprüche gestellt werden.

Die neuzeitlichen, unterhaltsfreien KELLPAX-Panels oder die erprobten KELLPAX-Fassadenverkleidungsplatten garantieren eine schnelle, einwandfreie Montage.

KELLPAX-Panels und KELLPAX-Fassadenverkleidungsplatten sind:

- dauerhaft und wartungsfrei
- wetterfest (auch stirnseitig)
- und absolut plan
- widerstandsfähig gegen Beanspruchung des Gefüges und frei von Dehn- und Schwundgeräuschen
- biegestark und übernehmen jegliche Beanspruchung durch Windlasten.

KELLPAX-Panels und KELLPAX-Fassadenverkleidungsplatten sind in allen verarbeitbaren Grössen sowie in folgenden Materialien erhältlich:

Aluminium: mattiert und eloxiert, industrieeloxiert, geschliffen und gefärbt, emailliert und einbrennlackiert usw.



KELLPAX wird auch in Deutschland hergestellt durch:  
Keller & Co. GmbH 6707 Schifferstadt (Pfalz)

Für Auskünfte betreffend Anwendungs- und Konstruktionsprobleme steht Ihnen der kostenlose KELLPAX-Beratungsdienst zur Verfügung.

KELLPAX-Metallfassaden ein Produkt der

**Keller+CoAG Klingnau** 056 5 11 77



**Carl Kaufmann,  
Innenarchitekt VSI/SWB  
zum Thema Jagospan:**

Wie Sie sehen, gestalte ich hier einen Messestand mit grossen Wandflächen. Auf der Suche nach einer geeigneten Holzspanplatte fiel meine Wahl auf Jagospan. Das Grossformat von 187 x 526 cm erwies sich als derart vorteilhaft, dass ich die Jagospan-Platte ohne jeden Material-

verlust verwenden kann. Darüber hinaus schätze ich die guten, für den Fachmann wichtigen Eigenschaften dieser Schweizer Holzspanplatte: Porenarme, leicht zu bearbeitende Oberfläche mit dickengenauem Schliff, gleichmässige, schöne Struktur, hohes Stehvermögen.

# Innenarchitekt



**Jago-Werke  
Jacques Goldinger AG**

Tischler- und Spanplattenfabrik  
8272 Ermatingen TG  
Tel. 072 896 58

Bezug durch den Fachhandel



# Was geschieht mit

# FOAMGLAS<sup>®</sup>

DEM TROCKENBLEIBENDEN DÄMMSTOFF

- bei Dampfeinwirkung ?
- bei Unterwasserlagerung ?
- bei Druckbelastung ?
- bei Feuer ?
- bei Säureeinwirkung ?

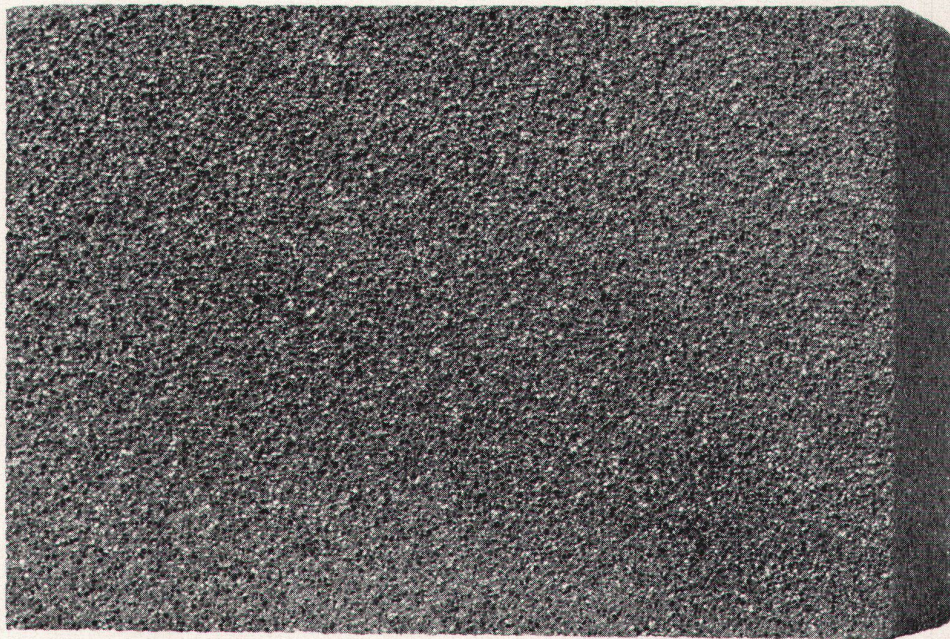

## NICHTS !

Der Grund ist einfach : FOAMGLAS besteht ausschliesslich aus Glas.

Es setzt sich aus Millionen hermetisch geschlossener Zellen zusammen und verhindert deshalb jede Aufnahme von Wasser oder Wasserdampf. Und weil FOAMGLAS anorganisch ist, brennt es nicht. Ein wesentlicher Sicherheitsfaktor für alle Konstruktionen !

Und seine Druckfestigkeit ? Das

spezifisch leichte FOAMGLAS hält einer durchschnittlichen Belastung von  $7\text{kp/cm}^2$  stand. Dabei ist es einfach zu bearbeiten. Es lässt sich mit normalen Werkzeugen schneiden und in jede gewünschte Form bringen.

Wollen Sie näheres über FOAMGLAS erfahren ? Haben Sie Isolierprobleme ? Bitte schreiben Sie uns ! Unsere anwendungstechnischen Abteilungen freuen sich auf Ihre Zuschrift.

GLASFASERN AG, 1001 Lausanne,  
3, Chemin de Mornex. T. (021) 22 42 92

® Eingetragenes Warenzeichen in den Vereinigten Staaten und anderen Ländern.

**PITTSBURGH**  **CORNING**  
DE BELGIQUE S.A.

## GLASFASERN AG



# Wohl wie ein Fisch im Wasser mit der **ZENT FRENGER** Deckenstrahlungsheizung

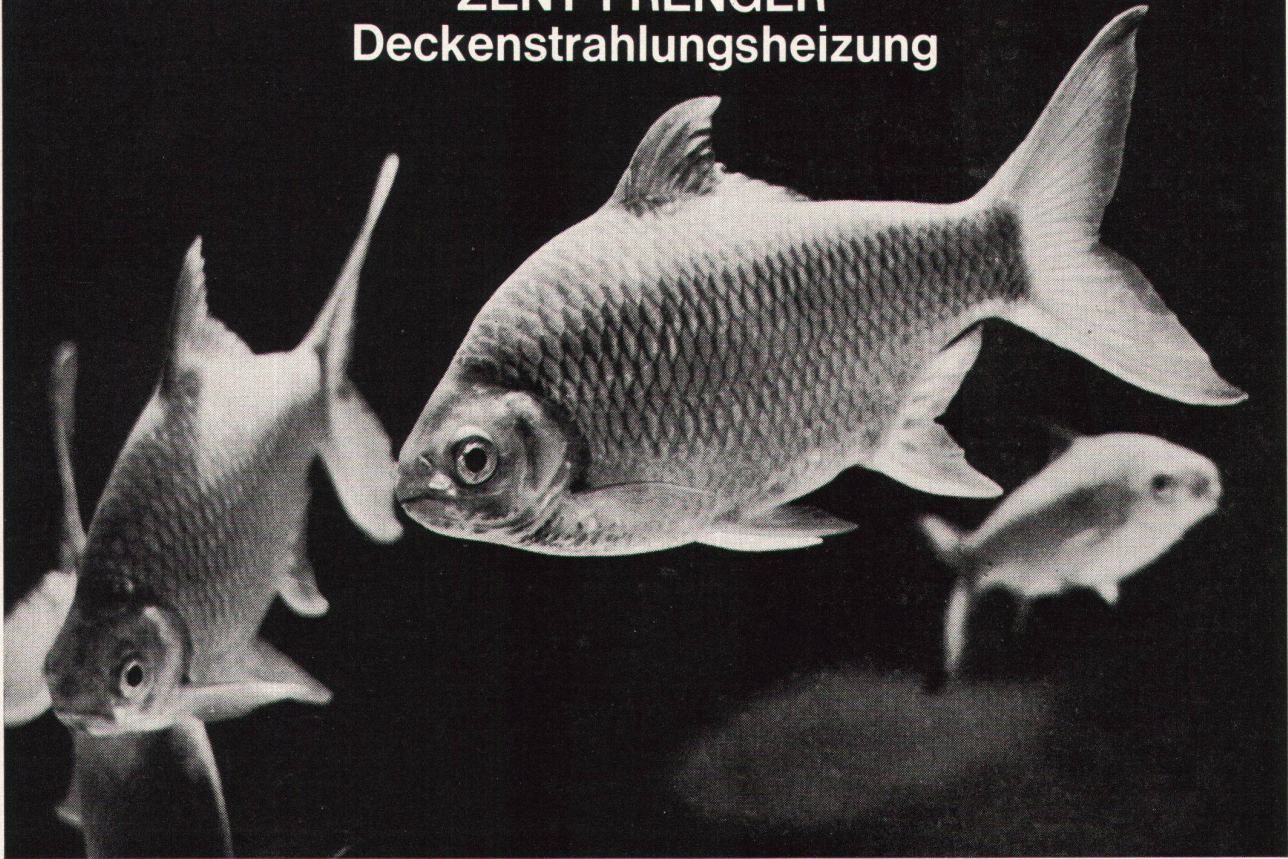

Wohlige Wärme durchflutet gleichmässig den Raum. Dosierte Wärmestrahlung — gleichmässige Wärmeverteilung durch die ZENT FRENGER

Deckenstrahlungsheizung — so fühlt man sich wohl!  
Aber nur eine gute Strahlungsheizung vermittelt dieses Wohlbehagen. Leicht treten sonst Kopfschmerzen und andere Beschwerden auf.

Die ZENT FRENGER Deckenstrahlungsheizung hat folgende Vorteile:

1. Schnell aufgeheizt und schnell regulierbar.
2. Wie in der Praxis bewiesen, lassen sich aufgrund ihrer Anpassungsfähigkeit die Betriebskosten um ca. 15% senken.
3. Heizen, lüften, kühlen, das kann die ZENT FRENGER Decke, sie lässt sich aber auch zur Komfortklima-Anlage ausbauen — zum FRENGAIR-System.

4. Die ZENT FRENGER Strahlungsheizung ist auch eine vollwertige Schallschluckdecke.

5. Keine sichtbaren Heizkörper verhindern die freie Gestaltung des Raumes.

Deshalb lohnt es sich, die ZENT FRENGER Deckenstrahlungsheizung näher kennen zu lernen. Eine ausführliche Dokumentation liegt für Sie bereit.

Die ZENT FRENGER Deckenstrahlungsheizung ist übrigens ein Weltpatent. Sie wird in mehr als 20 Ländern hergestellt und verkauft. Eine ausführliche Referenzliste steht zur Verfügung.

ZENT AG BERN,  
3072 Ostermundigen.

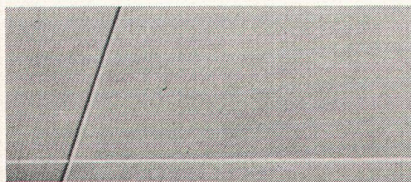
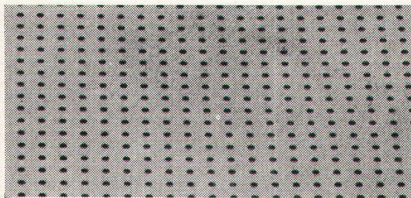



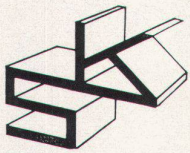

# Patent-Konsolen helfen Baukosten senken!

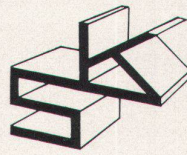
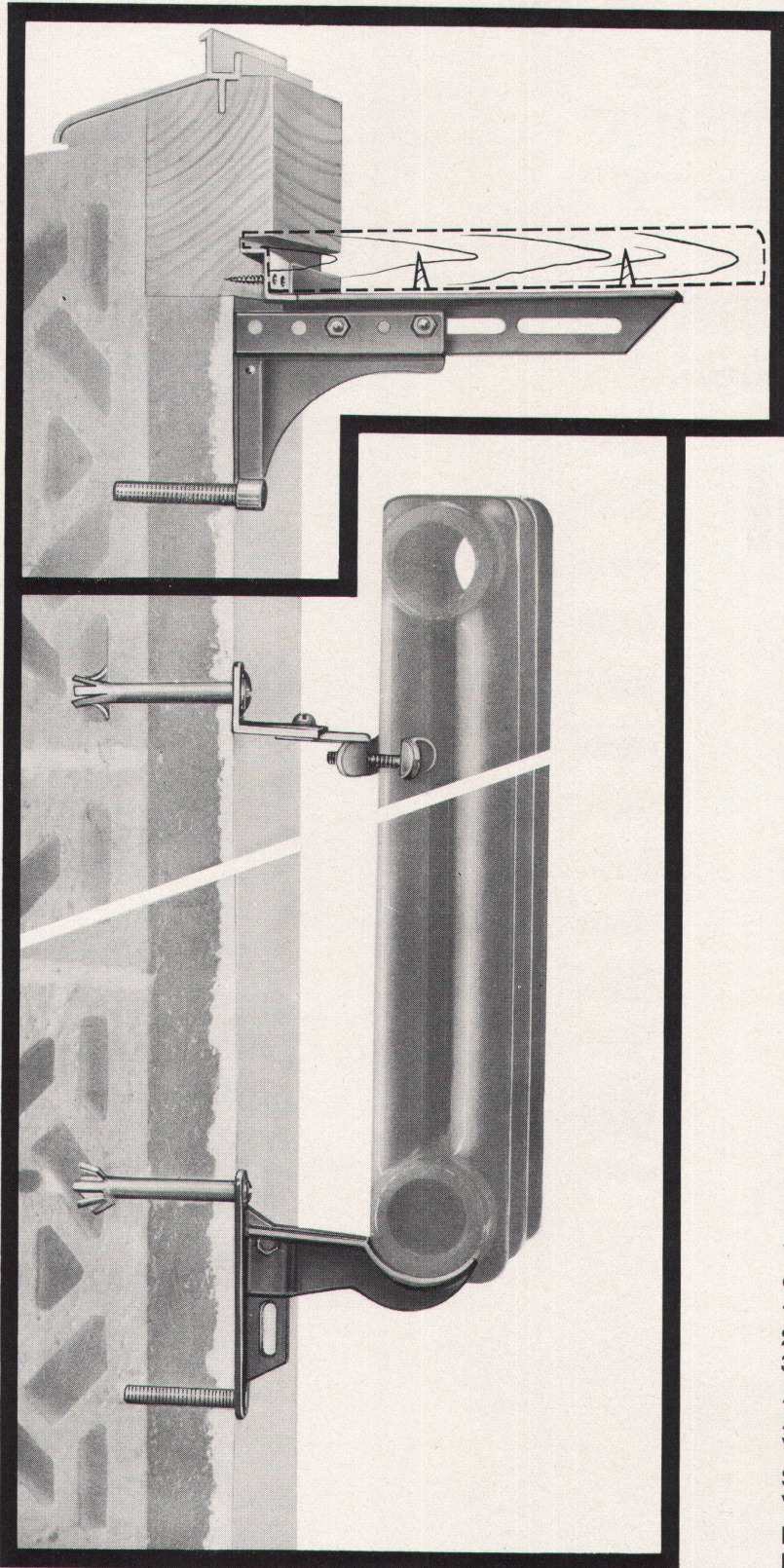

Patente im Inland und Ausland

## Sims-Konsolen

**werden nicht eingespitzt  
nicht einzementiert  
nicht grundiert, weil verzinkt**

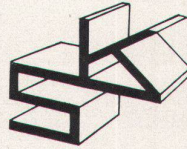

## Sims-Konsolen

sind in jedem Baustadium montierbar  
Pro Konsole 75-100 kg Tragfähigkeit

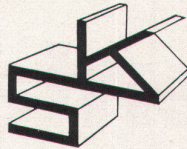

## Sims-Konsolen

sind in jedem Fall verstellbar abgestützt

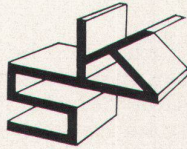

## Sims-Konsolen

sind für alle Konstruktionen:  
Nuten-, Falz- und Blockrahmen  
für Einlaßbänke und freitragende  
Anordnung lieferbar



## Radiatoren-Konsolen

**in jedes Mauerwerk  
in 3-5 Minuten montiert  
sofort belastbar  
verstellbar in der Höhe  
verstellbar in der Tiefe  
für alle Radiorentypen  
lieferbar**

↑  
Konsole vertikal  
verstellbar

Wenn Sie rechtzeitig mit S/K Konsolen disponieren,  
entfallen die Ausgaben für:

1. Die konventionelle Konsole
2. Zuputzarbeit
3. Das Grundieren der Konsole

Auf Wunsch stehen Ihnen unsere ausgebildeten  
Anschlägergruppen zur fachgerechten Montage zur  
Verfügung

Sie erzielen Zeiteinsparungen bis zu  $\frac{9}{10}$  des bisherigen  
Verfahrens

Bitte verlangen Sie spezifische Unterlagen von den  
Herstellern

**KONSOLEN HANDELS GmbH**

Kantonsstraße 2 Telefon 061 / 84 86 77 / 84 88 45

**4416 BUBENDORF**





# Vental®

Allwetter Breitlamellenstoren  
80 mm

Neu und doch schon bewährt!  
Weil hinter unserer Neu-  
konstruktion viele Jahre  
Erfahrung im Bau  
von Lamellenstoren stehen.  
Darum die Idee mit den  
80 mm breiten, gebördelten,  
thermolackierten, so starken  
und wetterfesten Lamellen.  
Darum kein kostspieliger  
Unterhalt, weil nur  
das allerbeste Material  
(langlebiges Leichtmetall)  
verwendet wird.  
Darum kein Klappern im Wind,  
weil die Lamellenführungen  
wirksame Dämpfungsprofile  
aufweisen.  
Darum Vental® Allwetter  
Breitlamellenstoren 80 mm.

## Baumann



Baumann + Co. 8810 Horgen 051 - 82 40 57

Verkaufs- und Montagestellen in Zürich, Luzern, Chur, St. Gallen, Basel, Bern, Olten, Lausanne, Genf, Lugano.



**Antik  
oder modern?**

**Geelhaar  
löst auch  
Ihr  
Teppichproblem**

Was es auch sei, mit einem gutgewählten Spannteppich wirken schöne Räume noch schöner.

Sie finden bei uns eine Auswahl, die ihresgleichen sucht.

Dürfen wir Ihnen vorweg unsern farbigen Spannteppich-Prospekt mit über 300 Referenzen aus der ganzen Schweiz zusenden, oder ist es Ihnen lieber, wenn wir Ihr Problem gleich an Ort und Stelle besprechen?

*Geelhaar*

Teppichhaus W. Geelhaar AG  
Thunstraße 7, 3000 Bern 6  
Telephon 031/43 11 44

Telephonieren Sie uns Ihre Wünsche, es lohnt sich.





# sanitas

## Küchen

planen, gestalten, bauen

Gemeinsam mit dem Architekten und Bauherrn bauen unsere Spezialisten die vorzüglichen und immer mehr beliebten Sanitas-Küchen. Die Ideen und Wünsche jedes Einzelnen werden zusammen mit den praktischsten, zweckdienlichsten und den technisch lösbaaren Mitteln auf den bestmöglichen Nenner gebracht. Durch diese vorzügliche Zusammenarbeit entstehen die modernsten und schönsten Sanitas-Küchen. Es lohnt sich wirklich, für den Bau von exklusiven Villenküchen, Serien- oder Umbauküchen die Sanitas-Spezialisten beizuziehen. Gerne stehen sie Ihnen für die Beratung zur Verfügung. Besichtigen Sie auch unverbindlich unsere Ausstellungen.

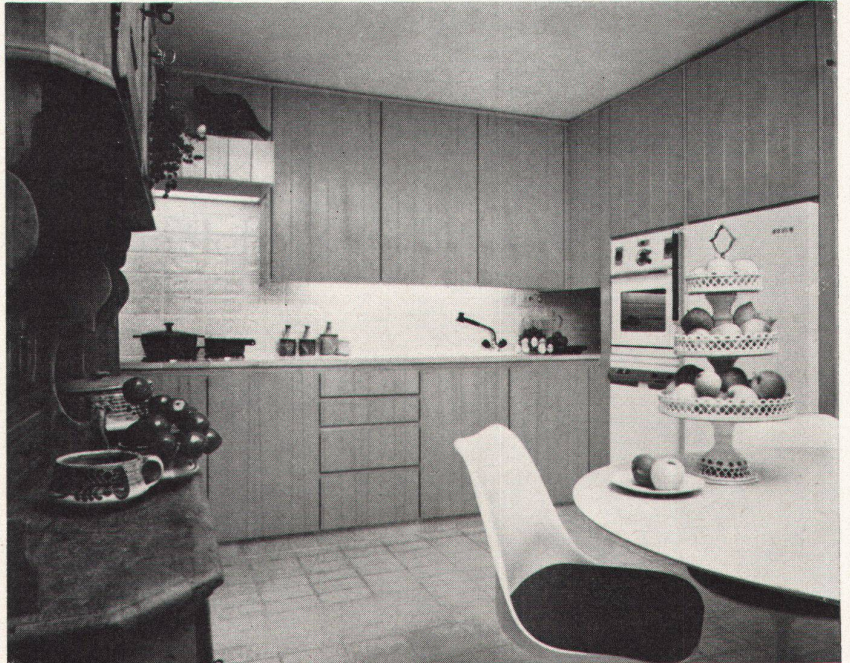

Sanitas AG  
Kücheneinrichtungen  
Sanitäre Apparate

8031 Zürich, Limmatplatz 7, T. 051-42 54 54  
3018 Bern, Bahnhofweg 82, T. 031-55 10 11  
9000 St. Gallen 3, Sternackerstr. 2, T. 071-22 40 05  
4000 Basel 12, Kannenfeldstr. 22, T. 061-43 55 50



Beratung durch Glasfasern AG und ihre Vertreter in der ganzen Schweiz.  
Verkauf durch den Baumaterialien-Handel und durch  
GLASFASERN AG, Verkaufsbüro Zürich, Nüscherstr. 30, Tel. 051-27 17 15



Wo  
Qualität  
verlangt wird..

Emil Schenker AG  
Storenfabrik  
5012 Schönenwerd SO  
Telephon 064 - 41 20 31

Wo Storen beansprucht werden und wo beste Qualität verlangt wird, werden Schenker-Storen eingesetzt. Es lohnt sich, die Vorteile, welche Sie bei den Schenker-Lamellen-Rollstoren SOLFLEX finden, zu studieren. Bei Hand- und Motorantrieb stellen sich manche Probleme, welche sorgfältig geprüft sein wollen.

Schenker hat als Pionier im Storenbau die besten Erfahrungen gesammelt. Auch in Spezialfällen sind wir gerne bereit, für Ihren Bau die besten Lösungen zu suchen. Unsere Fachleute stehen Ihnen für die Projektierung zur Verfügung. Filialen in Bern, Basel, Genf, Lausanne, Lugano, Luzern, Neuenburg, St. Gallen, Solothurn, Winterthur und Zürich.

*Schenker* Storen





**Schenker** Storen

Schenker-Lamellen-Rollstoren SOLFLEX verbinden in idealer Weise die Vorteile der Lamellenstoren (Lichtregulierung) mit denjenigen der Rolläden (Wetterstoren). Die sturmsicher gebauten SOLFLEX-Storen mit den einbrennlackierten Leichtmetall-Lamellen sind korrosionsbeständig und halten jeder Witterung stand.

SOLFLEX-Rollstoren sind praktisch geräuschlos dank Spezialhalteklammern ①, Beflockung der Lamellenunterkanten und Zugbänder ②, ③ sowie federnden Kunststoffeinlagen in den seitlichen Führungen ④. Geräuschanalysen von der EMPA und vom Zentralschweizerischen Technikum in Luzern stehen Ihnen zur Einsicht zur Verfügung.

Emil Schenker AG  
Storenfabrik  
5012 Schönenwerd SO  
Telephon 064 - 41 20 31

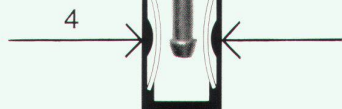
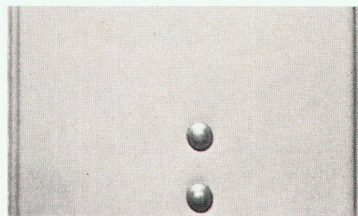
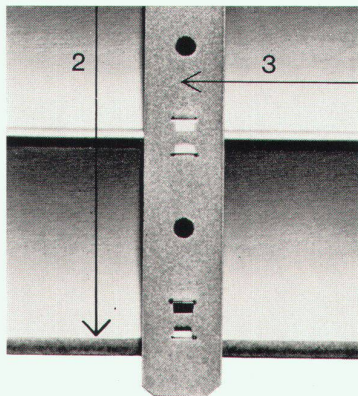
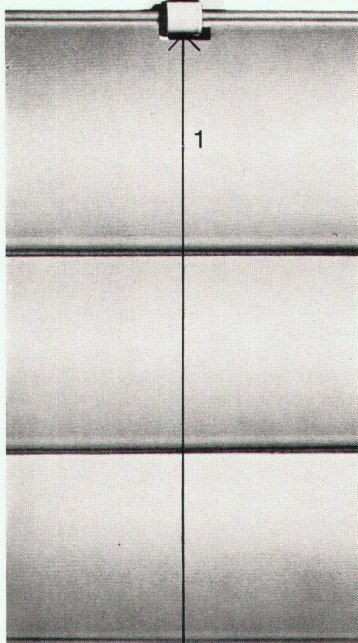
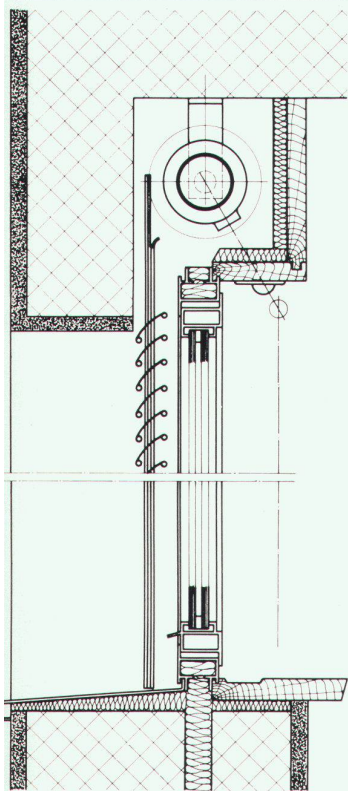

Weitere Vorteile:

- Chromnickelstahlbänder
- Spezialwippsystem (⊕ Patent), kein Auf- und Zuklappen unter Windeinfluss
- Wartungsfreies, vollständig geschlossenes Getriebe
- Ruckloses Gleiten der Storen, kein Stocken
- Lamellen einzeln auswechselbar (⊕ Patent)
- Betriebsinterne elektrotechnische Abteilung
- Grosses Filialnetz mit geschulten Spezialisten. Vertretungen in Basel, Bern, Genf, Lausanne, Lugano, Luzern, Neuenburg, St. Gallen, Solothurn, Winterthur und Zürich