

Zeitschrift: Das Werk : Architektur und Kunst = L'oeuvre : architecture et art
Band: 56 (1969)
Heft: 9: Autobahnen - Bauten der Infrastruktur

Werbung

Nutzungsbedingungen

Die ETH-Bibliothek ist die Anbieterin der digitalisierten Zeitschriften. Sie besitzt keine Urheberrechte an den Zeitschriften und ist nicht verantwortlich für deren Inhalte. Die Rechte liegen in der Regel bei den Herausgebern beziehungsweise den externen Rechteinhabern. [Siehe Rechtliche Hinweise.](#)

Conditions d'utilisation

L'ETH Library est le fournisseur des revues numérisées. Elle ne détient aucun droit d'auteur sur les revues et n'est pas responsable de leur contenu. En règle générale, les droits sont détenus par les éditeurs ou les détenteurs de droits externes. [Voir Informations légales.](#)

Terms of use

The ETH Library is the provider of the digitised journals. It does not own any copyrights to the journals and is not responsible for their content. The rights usually lie with the publishers or the external rights holders. [See Legal notice.](#)

Download PDF: 26.12.2024

ETH-Bibliothek Zürich, E-Periodica, <https://www.e-periodica.ch>

wohnen mit zingg-lamprecht

Wir sind überzeugt,
dass sich auf die Dauer nur das Echte bewährt.
Ob dieses Echte nun Holz, Wolle, Glas, Leder
oder (echter) Kunststoff heisst, spielt keine Rolle.
Wichtig aber ist bei der Wahl eines Materials,
dass es der Formgebung,
dem Verwendungszweck und dem Rahmen,
in den der Gegenstand passen soll, gerecht wird.
Unsere Einrichtungsarchitekten wissen,
wie verschiedene Materialien
am schönsten miteinander kombiniert werden.
In den Schaufenstern und Ausstellungen
am Stampfenbachplatz und an der Claridenstrasse 41
haben sie für Sie einige Variationen zum Thema
»wohnen mit Zingg-Lamprecht« dargestellt.

Zingg-Lamprecht AG
Skandinavisch Wohnen
Zürich am Stampfenbachplatz
und Claridenstrasse 41 Tel. 051 28 36 52
Lausanne, 19, Villamont

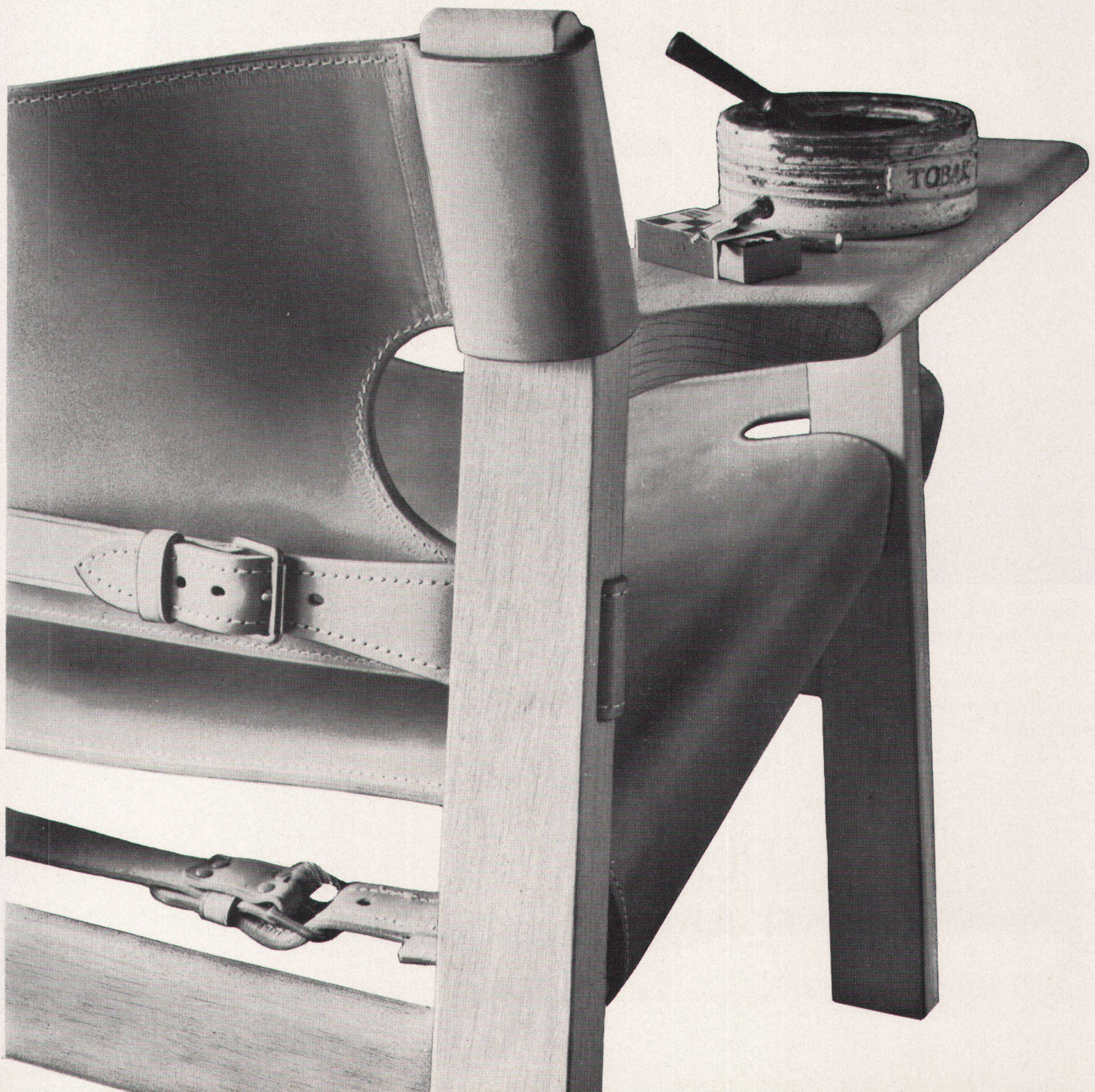

PLANTA



der elegante Waschtisch mit dem besonders geräumigen Becken.

Verkauf über den Sanitär-Grosshandel.

Lavabo élégant avec bassin profond.

Vente par l'intermédiaire des grossistes sanitaires.

Lavabo elegante con bacinella particolarmente spaziosa.

Vendita tramite i grossisti di apparecchi sanitari.

PLANTA LAUFENBURG

Nr. 106 086 - 106 088



Kera-Werke AG 4335 Laufenburg Tel. 064-641227

VILLAGYR®

Heizungsregelung für Einfamilienhäuser –
Komfortabel und wirtschaftlich

Was bietet VILLAGYR dem Bauherrn?

- Behagliches und gesundes Wohnen durch gleichmäßig angenehme Raumtemperatur bei jedem Wetter.
- Vollautomatischer, problemloser und sparsamer Heizbetrieb während der ganzen Heizsaison.
- Vier Heizprogramme ... blitzschnell gewählt: Automatischer Tag/Nacht-Heizbetrieb – Tag und Nacht normale Heizung (für frohe Feste) – Sparheizung – Heizung aus.
- Eine elegante (genaue) elektrische Uhr und ein ebenso elegantes Raumthermometer – das ist alles, was Sie von Ihrem Steuergerät sehen.

VILLAGYR – interessant für den Architekten!

- VILLAGYR: Kein «Schaltkasten» im Wohnraum, statt dessen eine Uhr und ein Raumthermometer, harmonisch vereint in einem ultraflachen Gehäuse.
- VILLAGYR-Design: Sachlich, zeitlos, ein dezenter Akzent in jedem Interieur.
- Der VILLAGYR-Witterungsfühler: Flach, rund und absolut korrosionssicher, auf hellen Fassaden kaum sichtbar.

LANDIS & GYR



VILLAGYR®

VILLAGYR – aus der Sicht des Heizungsfachmannes:

- VILLAGYR ist ein stetiger PI-Regler, d. h. konstante Raumtemperatur, unabhängig von der Heizlast.
- Das VILLAGYR-Regelsystem kann in Verbindung mit allen gebräuchlichen hydraulischen Schaltungen angewendet werden. Bevorzugte Anwendung: Beimischschaltungen.
- Dank der Verwendung elektronischer Bauelemente und Schutzgaskontakte (Reed-switches) gewährleisten VILLAGYR-Regelanlagen einen störungsfreien, d. h. wartungsfreien Betrieb. Die elektrische Installation ist einfach und übersichtlich.
- Bei VILLAGYR-Regelanlagen kann die Umwälzpumpe vom Heizprogramm-Schalter mitgesteuert werden.
- VILLAGYR-Regelanlagen erfordern keine komplizierte Inbetriebsetzung: Anschlüsse überprüfen, eventuell Steilheit einstellen, Regelung einschalten – fertig!
- VILLAGYR-Regelanlagen für das komfortable Einfamilienhaus: Repräsentativ zu einem vernünftigen Preis.

VILLAGYR RVK4(1)
Stetige Raumtemperaturregelung

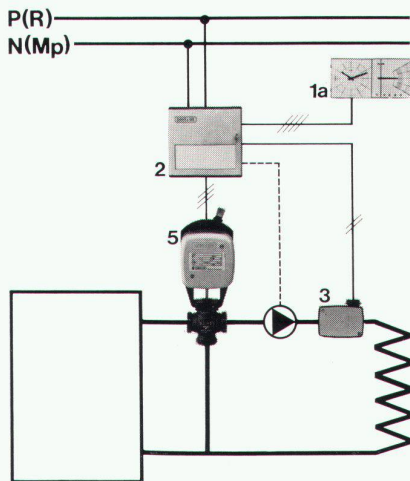

VILLAGYR RVK4(2)
Stetige Raumtemperaturregelung,
witterungskompensiert

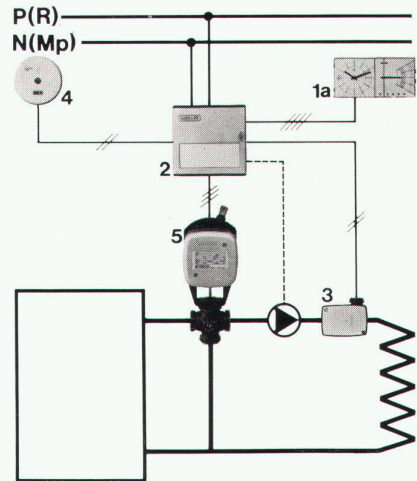

DIE APPARATE DES VILLAGYR-REGELSYSTEMS

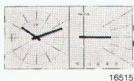

1a Feininstellgerät QAA6nx mit Fühler Tag- und Nachttemperatur unabhängig voneinander einstellbar, Synchronschaltuhr für Tag/Nachtprogramm und Wahlschalter für 4 Heizprogramme.



3 Vorlauftemperatur-Anlegefühler QAD2 mit Spannband. Verwendung von Wärmeleitpaste nicht mehr nötig. Zweileiter-Kleinspannungsanschluß.



5 Motormischer
SQH1X3ir 1/2" ... 1 1/2", Dreiwegeventil, Gewindeanschluß
SQH1B3g 1/2" ... 1 1/4", Dreiwegehahn, Gewindeanschluß
SQH1B3f NW 40 und 50 mm, Dreiwegehahn, Flanschanschluß
SQH1C1g 3/4" ... 1 1/4", Vierwegehahn, Gewindeanschluß
SQH1C1f NW 40 und 50 mm, Vierwegehahn, Flanschanschluß



2 Zentralgerät RVK4
Elektronischer PI-Regler mit steckbarem Regeleinsatz im Aufbau/Einbau-Metallgehäuse 144 x 144 mm, abschließbar.



4 Witterungsfühler QAC4
Korrosionssichere Ausführung. Leichte Montage und Verdrahtung. Kleinspannungs-Zweileiteranschluß.

LANDIS & GYR AG
ZUG SCHWEIZ



Elektrizitätszähler
Fernwirktechnik
Rundsteuerung
Wärmetechnik
Kernphysik



Undividualisten?

Und ob! Denn dieses «Sanitär-Team» (darum der Name) bedeutet ja nicht den Zusammenschluss unserer sechs Unternehmen. Im Gegenteil. Dazu sind wir zu sehr Individualisten. Und Konkurrenten.

(Wieso sollten wir uns den Spass nehmen lassen, uns gegenseitig in unseren Leistungen zu überbieten?)

Unsere Zusammenarbeit hat einen wichtigen Kundendienst zum Ziel: die Herausgabe des Sanitär-Team-Kataloges als Anfang einer umfassenden Informationsreihe.

Um Übersicht zu schaffen. Um System in einen Markt zu bringen, an dem wir schliesslich mit unseren 18 Niederlassungen in der ganzen Schweiz zu mehr als 60 Prozent beteiligt sind.

Das verpflichtet.

Um so mehr bleiben wir Individualisten. Weil auch unsere Kunden – wie wir längst wissen – individuell bedient werden wollen. Sie werden also weiterhin Ihre wichtigen Probleme mit Herrn Dr. Bosshard persönlich besprechen können. Oder mit Herrn Siebenmann. Herrn Merker. Herrn Ringgenberg. Mit Herrn Bossard. Oder mit einem der Herren Jordi.

Genau wie bisher.

Das, finden wir, ist fast so viel wert, als würden Sie mit zu diesem Team gehören. In gewissem Sinne ist das ja auch der Fall. Vergessen wir doch nicht, dass es ein viel wichtigeres Teamwork gibt: dasjenige mit unseren Kunden.

Mit unseren Kunden, deren Ansprüche uns immer wieder zu besseren Leistungen anspornen. Und zu aktueller Information.

Denn informierte Kunden sind anspruchsvolle Kunden.

'team

Hans U. Bosshard AG und
Sanitär-Kuhn AG und
Sanitas AG und
Troesch & Co. AG und
Sanitär Material AG und
Sabag & Baumaterial AG

Pesavento Clichés

R. Pesavento Söhne
Bluntschliweg 1
8027 Zürich
Tel. 051 23 76 50



Ellbogenfreiheit, die wir meinen!

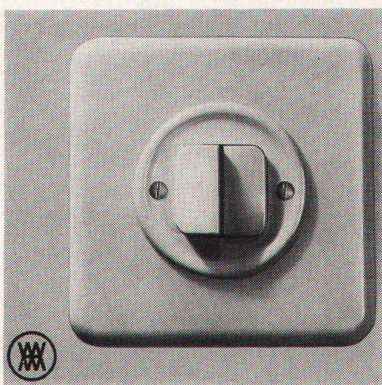

Haben Sie oft alle Hände voll ?
Dann kann Ihnen ein freier Ellbogen und ein XAMAX-Druckknopfschalter wie gerufen kommen! Nur ein leichter Druck... schon brennt das Licht!
Und wie elegant er aussieht, der XAMAX-Druckknopfschalter! In Weiss, Crème oder in Schwarz erhältlich!
Für Unterputz- oder Aufputzmontage. Dank seiner kinderleichten Bedienung bleiben Wände und Tapeten sauber!
Auch sieht man ihm an, ob er ein- oder ausgeschaltet ist, je nach Stellung des Druckknopfes!
XAMAX-Druckknopfschalter funktionieren jahraus jahrein absolut zuverlässig

und sicher! Spezial-Silberlegierungen verhindern ein Kleben der Kontakte, selbst beim Auftreten extremer Schaltströme. So besticht auch die äusserst präzise Druckknopfführung. Das ist XAMAX-Qualität! Auch in kleinen Dingen! Eine Qualität, die man spürt, bei jedem Druck!

Mit XAMAX-Druckknopfschaltern tappen Sie nie mehr im Dunkeln!

xamax

XAMAX AG, 8050 Zürich, Birchstr. 210

Wichtige Mitteilung

MEXAFLO forte

ist der neue Typ des modernen Nadelfilz-Bodenbelages:
wohnlich, anspruchslos, dauerhaft und preisgünstig.

Denn das sind die Anforderungen, die an einen modernen Bodenbelag gestellt werden.
Sei es in Ladengeschäften, Warenhäusern, Verwaltungsgebäuden - sei es in Schulen,
Spitälern, Hotels, Restaurants, oder in Einfamilienhäusern und Mietwohnungen. Darum
wird Mexaflor-forte nach diesen Gesichtspunkten hergestellt:

- 1. Extreme Strapazierfähigkeit** - 70 % Grilon-Spezialfaser, 30 % Grilene, 6-fach vernadelt, voll imprägniert!
Das bedeutet: höchste Beanspruchbarkeit in bezug auf Abnutzung, Beschmutzung, Belastung und Einwirkung von Feuchtigkeit und Nässe
- 2. Unempfindlich gegen Beschmutzung, leicht zum Reinigen** - voll imprägniert und mit einer antistatischen Wollschicht versehen. Das bedeutet: Staub und normaler Schmutz werden fast vollständig abgestossen, allfällige Flecken lassen sich mühelos entfernen.
- 3. Hohe Schall- und Wärme-Isolation**
Das bedeutet: in hohem Masse wärmeisolierend, äusserst trittelastisch und trittschalldämpfend, allgemein schallabsorbierend.
- 4. Interessante Oberflächenstruktur** - dank dem völlig neuen Fasertyp schalldämpfend, allgemein schallabsorbierend.
Das bedeutet: neue Gestaltungsmöglichkeiten für den Innenausbau und die Innenarchitektur.
- 5. 6 verschiedene Farben** - gold, rot, grün, braun, grau, beige
- 6. Einfaches Verlegen** - Die Platten von 50 x 50 cm können ohne Klebstoff lose, oder mit Mexaflor-spray verlegt werden. Sie sind leicht auszuwechseln.
Die Bahnen von 200 cm Breite können vollflächig auf jede saubere, glatte Unterlage, auch direkt auf Beton, verklebt werden. Sie sind leicht und ohne die Gefahr des Ausfransens zu schneiden.

Fachtechnische Qualifikationen:

Gewicht:

Dicke:

Trittschallschutzmass:

Wärmeschutzprädikat:

Farben:

Preise:

Platten (50x50)

ca. 2700 gm²

ca. 10,5 mm

Dezibel + 31

"vorzüglich"

3 Ton mel.

Fr. 43.-- pro m²

(bitte verlangen Sie für Objekte unsere Spezialofferte)

Bahnen (200 cm Breite)

ca. 1300 gm²

ca. 5,7 mm

Dezibel + 22,5

"vorzüglich"

3 Ton mel.

Fr. 35.-- pro m²

(bitte verlangen Sie für Objekte unsere Spezialofferte)

Meyer-Müller & Co. AG
Stampfenbachstrasse 6
Hauptgasse 35
Bubenberplatz 10

8001 Zürich
4500 Solothurn
3000 Bern

Tel. 051 / 34 90 80
Tel. 065 / 2 85 15
Tel. 031 / 22 33 11

Meyer-Müller

liefert ab Lager

**Es ist ein Unterschied,
ob Sie für die Fabrikmarke oder für die
Kunststoffplatte bezahlen müssen...**



a) Wenn die Qualität Sie enttäuscht, ist Ihnen keine Fabrikmarke ein Trost und kein Ursprungszeichen eine Freude.

b) ARGOLITE-Platten haben Ursprungszeichen und Fabrikgarantie. Aber die sind kostenlos.

c) Sie bezahlen Qualität und Wertarbeit. Und nichts anderes. ARGOLITE – die Kunststoffplatte mit Qualität, Qualität, Qualität.

Argolite

Argolite Kunststoffplattenwerk, 6130 Willisau LU
Telephon 045 / 6 19 12

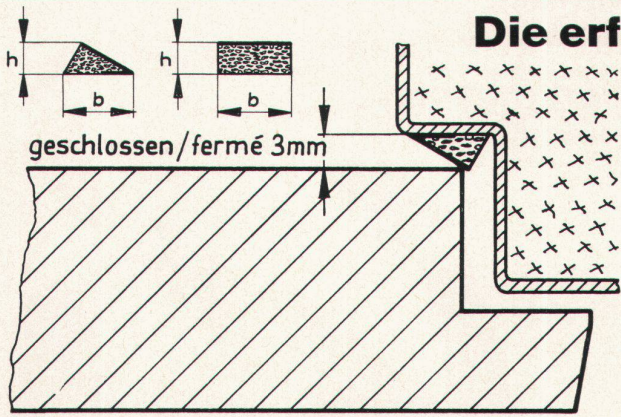

Die erfolgreichsten Türenhersteller arbeiten mit Sedur

der selbstklebenden Zeldichtung für Türen, Fenster und Apparate. Verlangen auch Sie Muster und Unterlagen.

Gummi Maag ³⁶

Postfach, 8051 Zürich, 051/401100; Bern, 031/258031;
St. Gallen, 071/252520; Lausanne-Renens, 021/346922;
Lugano, 091/515941; Zerne, 082/81191



Leistungsfähige Küchenfabrikanten bieten Gewähr für einen tadellosen Service. Über 20000 Wohnungen der Schweiz sind mit **BP** Küchen ausgestattet. Jährlich kommen aus unserem modernen Fabrikationsbetrieb weitere 4000 dazu.



Bruno Piatti
Bauelemente

8305 Dietlikon
Telefon 051 93 16 11

<p>Schalungssteine</p>	<p>Hohlblock-Kombisteine</p>	<p>Sickerplatten</p>	
<p>Decorit</p>	<p>Zwischenwand-Platten</p>	<p>Decken</p>	

Baustein- und
Betonwarenfabrik AG
8957 Spreitenbach
Tel. 051 88 84 78

WALO

N13 Bernhardintunnel
Asphaltbeton-Belag

Walo Bertschinger AG.SA

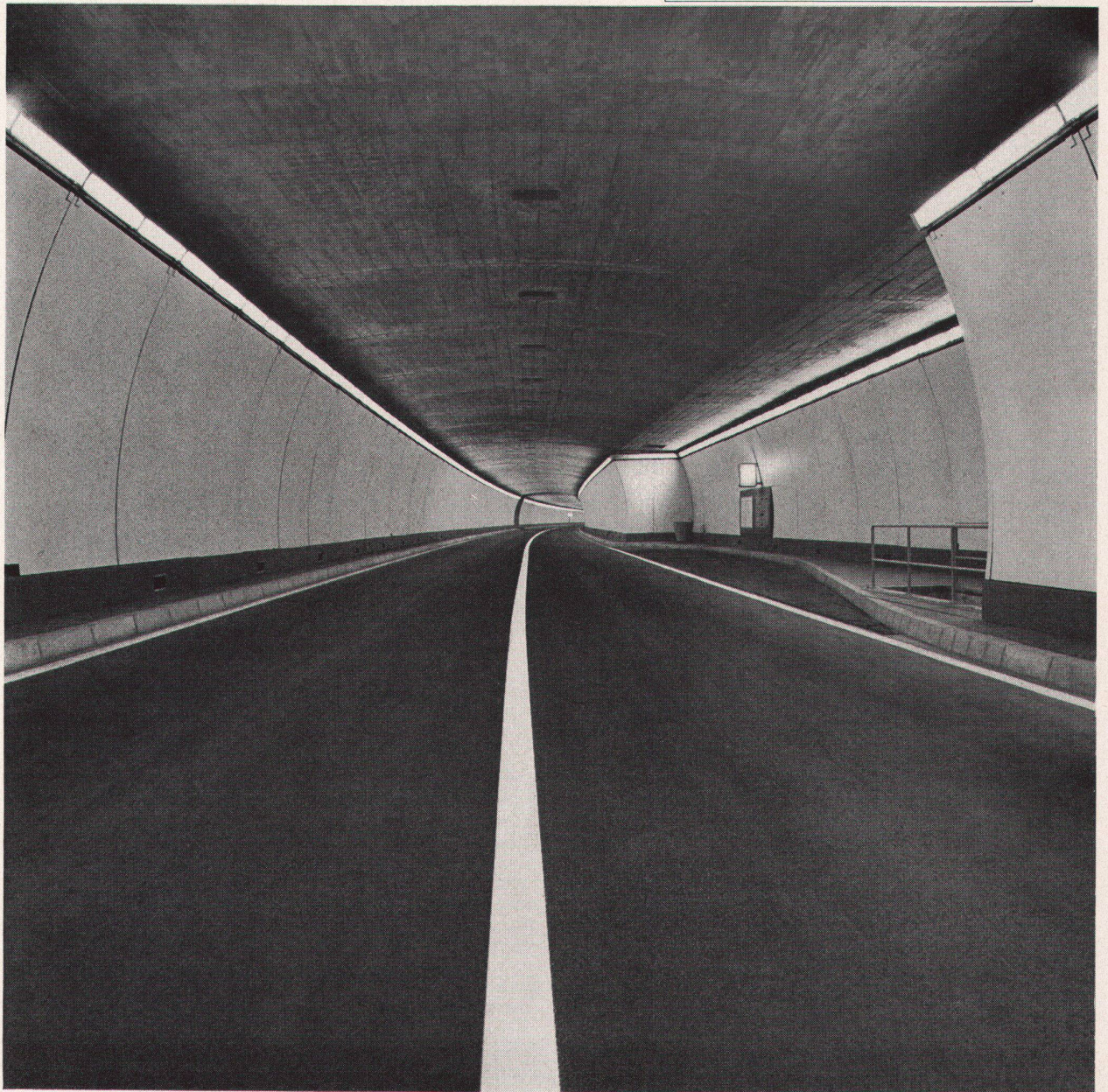

Griesser geht mit der modernen Architektur



GRIESSER

GRIESSER AG,
8355 AADORF

FILIALEN IN:
BASEL, BERN, GENÈVE,
LA CHAUX-DE-FONDS,
LAUSANNE, LUGANO,
LUZERN, OBERWIL/BL,
ST. GALLEN,
VENTHONNE/VS,
ZÜRICH

Solomatic® Roll-Lamellenstoren entsprechen höchsten Anforderungen und eignen sich deshalb besonders für Hochhäuser. Ihre solide Konstruktion hält dem erhöhten Winddruck stand und auch grosse Storen sind noch leicht zu bedienen.

Widerstandsfähig und geräuscharm bei Wind und Wetter – durch einen Griff licht- und wärmeregulierend bei Sonneneinstrahlung – bilden sie den idealen Fensterverschluss für moderne Bauten. Denn Griesser geht mit der Zeit.

Büro-Hochhaus Sulzer, Winterthur, 1408 Roll-Lamellenstoren Solomatic

Eignet sich Roofmate für Flachdach-Isolierungen nicht?

Doch! $3\frac{1}{2}$ Millionen Quadratmeter Roofmate*-Platten, bis heute in Schweizer Dächer verlegt, erbringen den Beweis. Jeder Quadratmeter Roofmate hat die an das Material gestellten hohen Anforderungen erfüllt. Bei fachgerechter Verlegung bietet Roofmate dem Bauherrn und dem Flachdach-Unternehmer Gewähr für eine wirtschaftliche, problemlose Dachisolierung- auf Jahrzehnte hinaus.

Ein gutes Isoliermaterial macht noch lange kein gutes Flachdach, aber:

Roofmate hat einen besonders guten, dauerhaften Isolierwert ($\lambda=0,026 \text{ kcal/m h } ^\circ\text{C}$).

Roofmate ist praktisch gegen Wasser- und Feuchtigkeitseinwirkungen unempfindlich.

Roofmate hat eine hohe Druck- und Trittfestigkeit.

Roofmate hält alle im Flachdach auftretenden Temperaturen schadlos aus.

Roofmate ist volumenbeständig, verrottungsfest und bei Feuer selbstlöschend.

Roofmate eignet sich für konventionelle Dächer wie auch zur Verlegung unter Kunststoff-Dachfolien.

Übrigens, Roofmate-Platten werden von Facharbeitern gerne verlegt; sie sind leicht, sauber und staubfrei.



**Eingetragenes Warenzeichen The Dow Chemical Company*



Schneider + Co. AG,
Isolierungen und Industriebedarf
Scheideggstrasse 2, 8401 Winterthur
Telefon 052 29 13 21

schneidegger

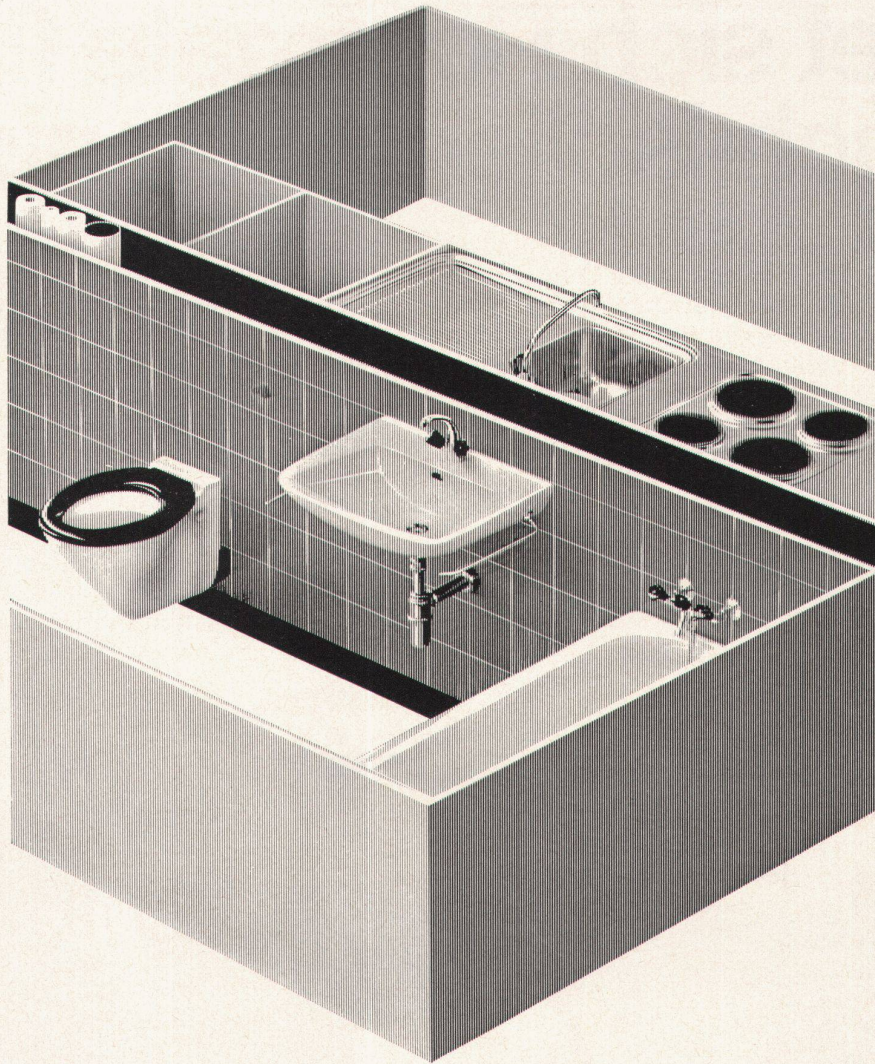

Sanfit verbilligt den Wohnungsbau durch Rationalisierung.

Konsequent rationell durchdacht, erlaubt die Sanfit-Montagemethode den Einbau der kompletten Bad- und Kücheneinrichtung in die fertigerstellten Räume am Ende der Bauzeit. Lieferung, Montage und Inbetriebnahme einer Wohnungseinheit erfolgen in einer einzigen, fortlaufenden Arbeitsphase von wenigen Stunden. Die Sanitär-Fertiginstallation Sanfit ist im vorgefertigten Elementbau wie auch bei der konventionellen Bauweise anwendbar. Diese Vorteile und noch viele weitere lassen sich Bauherren und Architekten an einer Musteranlage beim Regionalvertreter zeigen.

Beratung, Verkauf und Einbau erfolgen durch bestausgewiesene Sanitär-Installationsfirmen in der ganzen Schweiz: **Aarau:** Ernst Ammann AG, Milchgasse 7, Tel. 064 22 29 66. **Basel:** L. + H. Rosenmund, Riehentorstrasse 17, Tel. 061 33 98 10. **Bern:** Schmid-Bill AG, Haldenstrasse 16, Tel. 031 42 12 86. Arnold Baumann AG, Seftigenstrasse 41, Tel. 031 46 22 77. **Biel:** Pärli + Cie, Renferstrasse 4-6, Tel. 032 4 88 22. **Chur:** Dipl. Ing. E. Willi AG, Ottostrasse 25, Tel. 081 22 86 22. **Liestal:** L. + H. Rosenmund, Gestadeckplatz 6, Tel. 061 84 18 21. **Luzern:** Kramit AG, Fluhmattweg 6, Tel. 041 6 48 03. **Schaffhausen:** Alfred Scherrer AG, Grubenstrasse 106, Tel. 053 5 46 44. **Solothurn:** Urs Arm, Bielstrasse 111, Tel. 065 2 32 97. **St. Gallen:** Heinrich Kreis, Moosstrasse 52, Tel. 071 27 23 11. **Thun:** Arnold Baumann AG, Florastrasse 2, Tel. 033 2 23 76. **Vaduz FL:** Gustav Ospelt, Installationen, Tel. 075 2 11 55. **Zug:** Wickart AG, St.-Antons-Gasse 5, Tel. 042 21 83 33. **Zürich:** Rothmayr + Co. AG, Hallwylstrasse 71, Tel. 051 27 01 92.

Bezugsquellennachweis für alle Regionen der Schweiz durch die Sanfit AG, Frauenfelderstrasse, 8475 Ossingen ZH



hille

Ein Werbeentwurf
der Hille
Design Unit London

'Audley'-Tisch und 'Nimbus'-Stühle. Zeitlose Eleganz.

Der 'Audley'-Tisch hat eine Platte aus Rosenholz, die auf einer schwarzen Säule mit verchromtem kreuzförmigem Fuss ruht. Je nach der gewünschten Länge der Tischplatte ist dieser graziöse Tisch auch mit zwei oder drei Sockeln erhältlich.

Durch seine elegante Form passt der 'Nimbus'-Stuhl besonders gut zum 'Audley'-Tisch. Diese Stühle sind leicht und stark und dabei grosszügig

bemessen. Sie sind mit hoher oder niedriger Rückenlehne erhältlich, mit Leder, Kunstleder oder

Hille-Textilmaterial bezogen und entweder mit kreuzförmigem Fuss oder mit vier Beinen lieferbar. 'Audley' und 'Nimbus' schaffen eine Atmosphäre der Vornehmheit und des geschmackvollen Luxus im Sitzungszimmer, Konferenzraum oder Speisezimmer. Weitere

Informationen erteilen die folgenden Hille S. A. Genf, Ausstellräume:

Hille S. A. Genf, 4/6 Grand-Rue, Genf
Vertretung für die Ostschweiz:
Abita AG, Rämistrasse 50, 8000 Zürich,
(051) 47 98 44.

Vertretung für die Kantone Basel-Stadt und Basel-Land:

Ideal Heim AG, Gerbergasse 24, Basel,
(061) 23 38 24.

RESOPAL®

3 Jahrzehnte
Qualitäts-Kunststoffplatte

Oberflächen: matt+glanz, naturmatt, Hammerschlag
Porenstruktur, Relief-Textil und -Streifen

Formate mm: 2120×1020/915 – 2800×1250 – 1750×800

Stärken mm: 1,3 und 0,9 Sonderausführung auf Anfrage

O. SOMMER 4900 Langenthal — Telefon 063 2 07 14

Glocken- und Kunstgießerei

H. Rüetschi AG Aarau

Die bewährte Firma
für alle Glockenfragen
sowie für Bild-, Statuen-
und Reliefguß

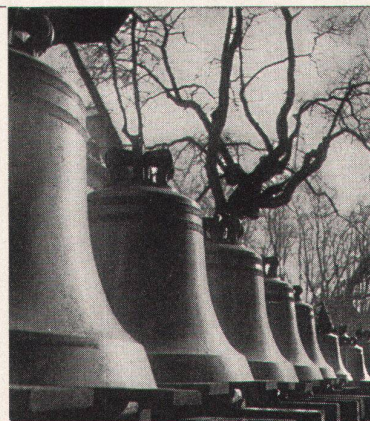

L'Université de Genève

cherche

professeur de construction
architecte diplômé

un professeur de construction
architecte ou ingénieur diplômé

un professeur d'histoire de l'architecture
architecte

un professeur design de base

un professeur de communication design
à l'Ecole d'architecture

Il s'agit de postes à charge partielle

Entrée en fonction: année universitaire 1969-70

Le cahier des charges est à la disposition des candidats à l'Ecole d'architecture

Les offres, avec curriculum vitae et, éventuellement, références doivent être adressées à l'Ecole d'architecture, 9, bd Helvétique, 1205 Genève

RWD Zeichnen
RWD Schulmöbel
RWD Büromöbel
RWD Innenausbau

Wir sind ein größeres Unternehmen der Holz, Metall und Kunststoff verarbeitenden Industrie. Auf dem Gebiet moderner Innenarchitektur haben wir ein Programm für Bauelemente entwickelt. Darüber hinaus fabrizieren wir nach ästhetischen Grundsätzen Büromöbelserien.

Wir haben interessante und anspruchsvolle Projekte.

Für diese Aufgabe suchen wir für sofort oder nach Vereinbarung einen

Innenarchitekten (Innenarchitektin)

der neben guten beruflichen Voraussetzungen die Fähigkeit besitzt, mit unseren Kunden umzugehen.

Wenn Sie Freude an diesem Posten haben und Wert auf ein sympathisches Arbeitsklima legen, telefonieren Sie oder schreiben Sie uns.

Reppisch Werke AG, 8953 Dietikon ZH
051 88 68 22

Das Spezialunternehmen für Planung und Fabrikation von

Buffetanlagen Kantinen- und
Barbuffets Kucheneinrichtungen
Kühlschränke Kühlraumisolierungen
Kühlvitrienen Ladeneinrichtungen

Imber

gegr. 1863

AG. KÜHLSCHRANKFABRIK
8045 Zürich, Haldenstr. 27, Tel. 051 - 33 13 17

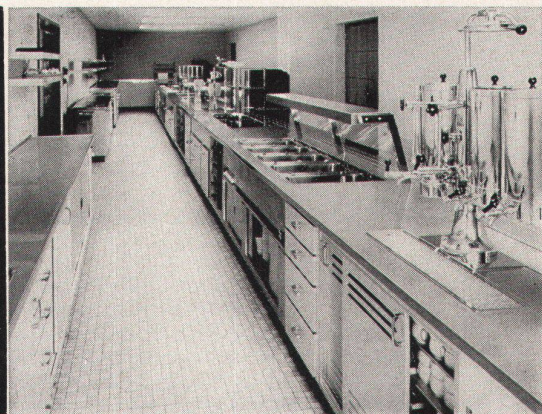

was wiegt wohl mehr?



... die Geräte, die wir Ihnen unter Umständen verkaufen oder der Nutzen, welcher Ihnen aus unserer jahrzehntelangen Erfahrung heraus sozusagen gratis mitgeliefert wird?

Eines sei vorweggenommen: SSS ist seit Jahrzehnten auf Fördertechnik eingespielt – auf innerbetriebliches Transportwesen, wenn Ihnen das mehr sagt. Wir handeln nicht einfach mit Transport- und Fließbändern, Elevatoren und Rollenbahnen. Schliesslich sind wir eine Maschinenfabrik. Und als solche müssen wir gut fabrizieren.

Wir sind darauf angewiesen, unsere Kunden aufs sorgfältigste zu beraten. SSS unterhält seine Konstruktionsbüros, damit Sie nicht auf gut Glück ab der Stange investieren müssen. Wir konstruieren zwar, damit der Betrieb läuft, aber zugleich sind alle unsere Techniker auch ihre verantwortlichen Berater. Vielleicht schon morgen?

Suter-Strickler Sohn AG Maschinenfabrik 8810 Horgen

051-82 26 24

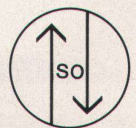
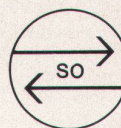

A



**Internationale Fachmesse
Hotel- und Gastwirtschaftsgewerbe
13. — 19. November 1969**

Sektoren: Nahrungsmittel und Getränke, Grossküche, Speiseraum und -verteilung, Hotelraum, Restaurant, Gästezimmer, Haustechnik, Reinigung und Unterhalt, Wäscherei und Lingerie, Betriebsorganisation und Administration, Planung und Architektur, Hallenbad- und Schwimmbäderbau

Auskunft: Tel. 061/32 38 50. Telex 62 685 fairs ch
Messe-Sekretariat, CH - 4000 Basel 21 / Schweiz

Profil Blech für Hochbau

Hochbau-Blech

- für Dächer Dachdeckungen mit/ohne Isolation
Dachschalungen für Flachdächer
- für Wände Verkleidungen
isolierte Fassaden
- für Decken Beton-Verbunddecken

KOENIG
Dr. Ing. Koenig AG Tel. 051 / 88 26 61
8953 Dietikon
Abt. Metallbauelemente

Modernes Bauen beginnt mit
FILON, der
Fiberglasplatte mit
Garantie

Jac. Huber + Bühler
Fiberglasplatten
Plaques stratifiées
Telefon 032-2 32 11
2500 Biel-Bienne

Wir beraten Sie jederzeit gerne und stellen Ihnen auf Wunsch unsere Muster-Kollektion zu. Verlangen Sie bitte unverbindlichen Vertreterbesuch und Zustellung der orientierenden Dokumentation.



Jac. Huber + Bühler

farbecht
lichtecht
preisgünstig

witterungs-
beständig
stabil

FILON



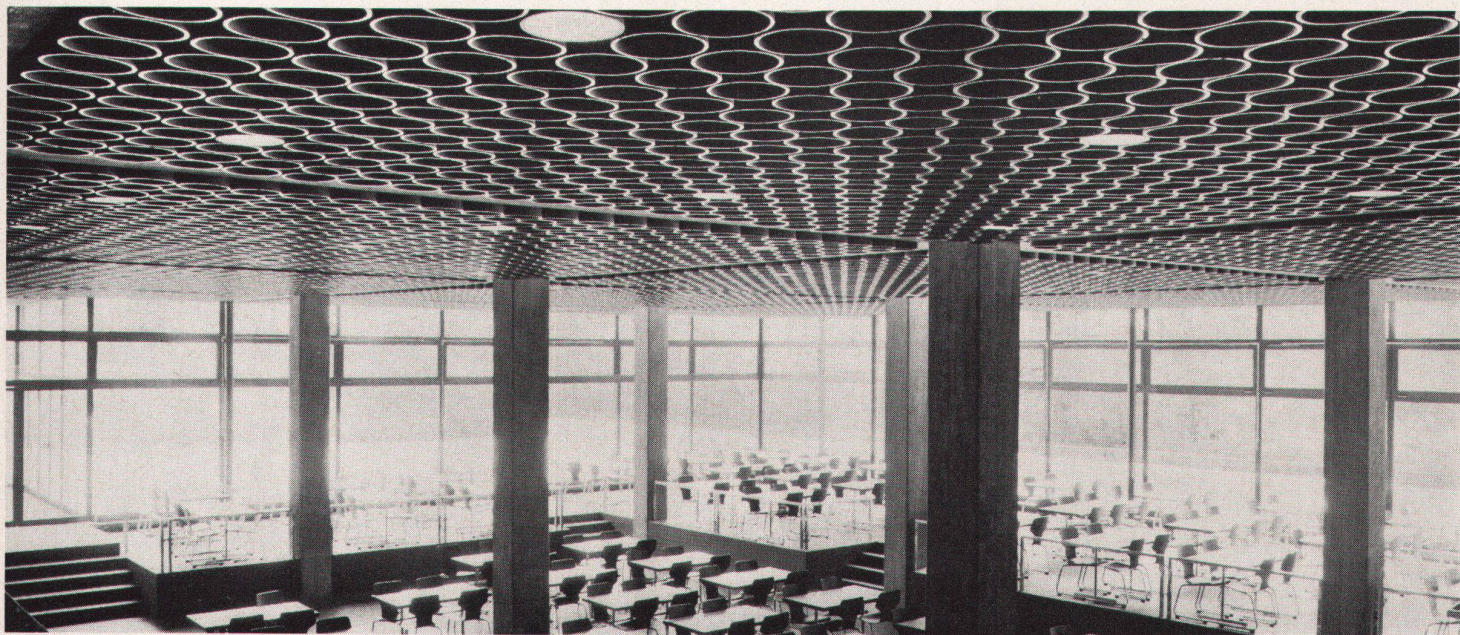

Die Decke in der Mensa der Zürcher Uni war ein Problem. Architekt und Isolag haben es gelöst: diesmal mit Eternit.

Problem: Die Mensa musste mit einer tiefergehängten Decke versehen werden. Man wollte damit eine bessere optische Wirkung erzielen. Vorschriften der Wirtschaftspolizei liessen jedoch eine geschlossene Einheit nicht zu.

Akustik- und Ventilationsanlagen sowie die Beleuchtungskörper waren in die Decke einzubauen. Trotzdem musste der Deckenhohlraum voll zugänglich bleiben, damit die Ventile der Lüftungsanlage und die Lichtanschlüsse kontrolliert werden können.

Aus architektonischen Gründen kam eine Holz- oder Metallrasterdecke nicht in Frage.

Lösung: Dieses spezielle Problem erforderte auch eine spezielle Lösung. Wir haben uns für Eternit entschlossen. Genauer gesagt: für eine Rasterdecke aus Eternit-Rohrstücken, \varnothing 20 cm, zirka 12 cm hoch. Die Rohrstücke wurden mit Gummidilatationsringen verbunden und zu Elementen in der Grösse 205 x 205 cm zusammengefügt. Diese Elemente befestigten wir stufenlos verstellbar an PVC-beschichteten Rundeisenstäben, \varnothing 8 mm.

Mineralfaserplatten, 20 mm stark, direkt auf die Rohdecke geklebt, sorgen für Schallabsorption.

Entlang den Fensterfronten haben wir über der Rasterdecke eine Ventilations- und Akustikdecke montiert.

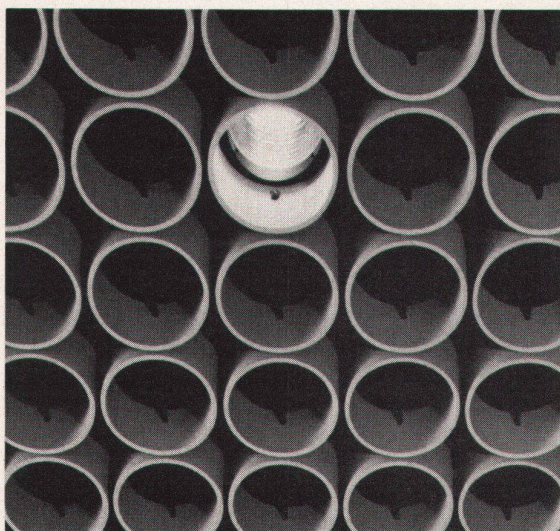

Die Beleuchtungskörper, \varnothing zirka 18 cm, wurden direkt im Diagonalschnittspunkt der Rasterfelder in die Rohrstücke eingebaut.

Seitlich verschiebbare Rohrhülsen unterbrechen die Rundeisenkonstruktion und gestatten jederzeit eine einfache Demontage der Elemente.

Zusätzliche Vorteile der Eternit-Raster

Sie können wählen zwischen verschiedenen Rohrdurchmessern, verschiedenen Rohrlängen, quadratischen, drei-, fünf- oder sechseckigen Elementen, ohne die Unterkonstruktion ändern zu müssen. Alle Eternit-Elemente können durchgefärbt geliefert werden.

Aber nicht jedes Deckenproblem kann mit dem gleichen Material optimal gelöst werden.

Darum bauen wir auch Decken aus: Holz, Gips und Metall.

Besprechen Sie Ihr Deckenproblem mit den Fachleuten der Isolag!

isolag

Isolag, AG für Decken und Isolierungen
Seestrasse 355, 8038 Zürich,
Telefon 051/45 44 43

Spitzenklasse!



Thiokol- Fugendichtungsmassen

Thiokol®

Thiokol-Gesellschaft mbH
68 Mannheim-Waldhof
Sandhofer Straße 96-106



Vertreter für die Schweiz:

Wer hier arbeitet, muß Spitzenklasse sein. Genau wie die Fugendichtungsmasse!

Seit über einem Jahrzent sind Thiokol-Fugendichtungsmassen die unbestrittenen Spitzenreiter. In anderen Ländern, z. B. in den USA, haben sie sich noch länger bewährt. Und Bewährung in der Praxis bedeutet Sicherheit. Das verlangen Architekten und Unternehmer von jedem hochwertigen Baumaterial. Darum bedeutet jede Kartusche, die

Sie verarbeiten, Sicherheit und – Spitzenklasse!

Ob Metall, Glas, Beton, Holz oder andere Werkstoffe: Thiokol-Massen haften einwandfrei, bleiben dauerelastisch und alterungsbeständig. Achten Sie darum auf den Namen Thiokol, wenn es um Fugenabdichtungen geht.

Herstellerfirmen, die den flüssigen Polysulfidkautschuk Thiokol LP für die verschiedenen Anwendungen in der Praxis weiterverarbeiten, weisen wir Ihnen gerne nach.

Chem. Fabrik Schweizerhall,

Postfach 4000 Basel 13

Tel. 061 43 88 90

CUPOLUX

eurodome

+eurobase

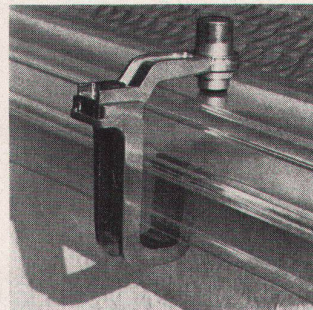
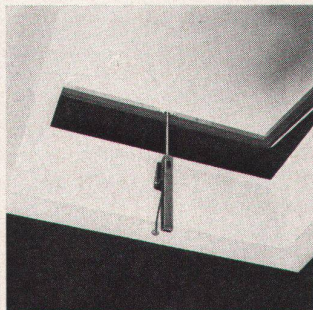
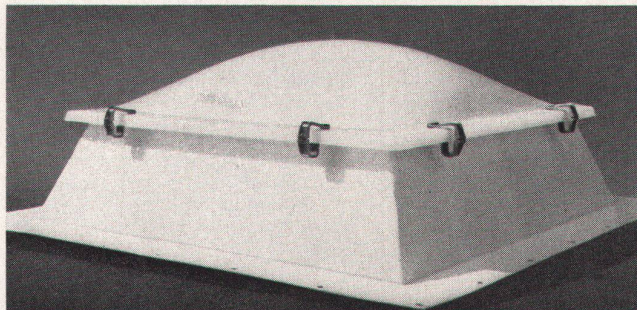

Als Konstruktionsfirma mit Oberlicht-Erfahrung seit 1907 haben wir bereits 1963 zu Cupolux und eurodome zeitsparende, vorfabrizierte eurobase-Zargenrahmen entwickelt. Unsere Lichtkuppeln, auf Wunsch mit Lüftungöffner, Dachausstieg und individuellem Bedienungszubehör lieferbar, lassen sich aber ebenso gut auf jeden bauseits erstellten Aufsatzkranz (Beton, Holz, Metall) montieren. Es lohnt sich, uns anzufragen.

Jakob Scherrer Söhne
Allmendstrasse 7
8059 Zürich 2
Tel. 051 / 25 79 80

**anpassungsfähig
bis ins
letzte Detail**



Lichtkuppeln Glasdachwerk
Spenglerei Bleipresswerk

Das freut Ihren Bauführer: Hm Schränke vom Band haben nur einen Kontrolltermin, den der Fertigmontage

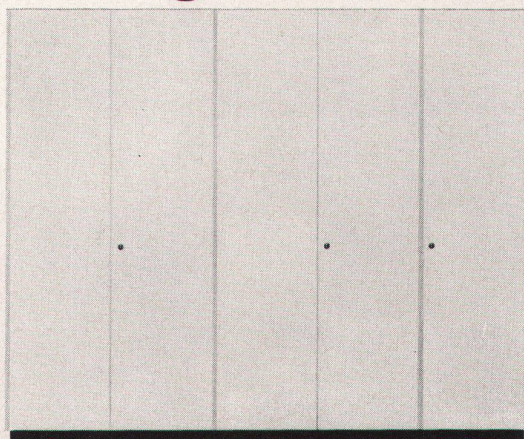
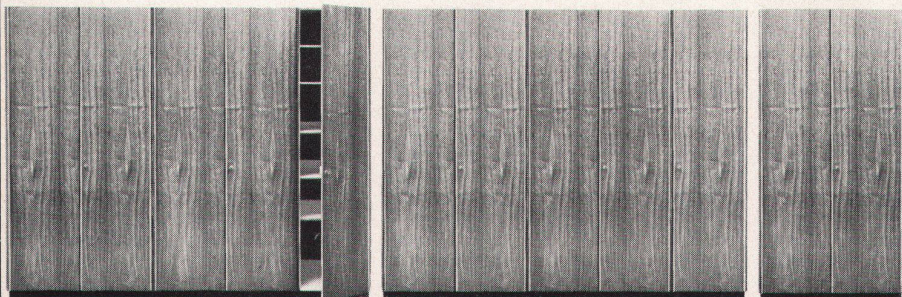

Das speziell geschulte Hm Montageteam stellt die Schränke termingemäss (meistens kurz vor der Ankunft der Putzbrigade) in den sonst fertigen Bau.

Durch die vollständige Vorfabrikation und die überlegte Montagemethode fällt jede Bearbeitung auf dem Bau – und damit Schmutz und Beschädigungen – weg.



Unterlagen durch
Häusermann AG
Möbelfabrik
5707 Seengen AG
064 5417 88

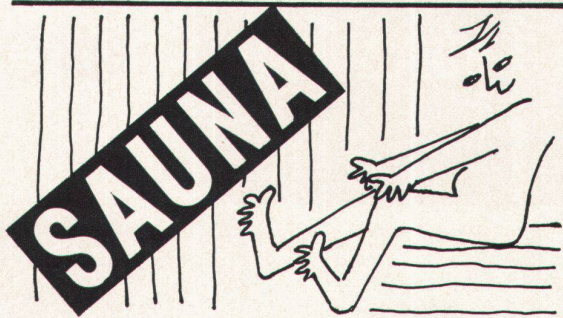

Private und öffentliche Saunas, finnische Blockhäuser, Keramiköfen, Zubehöre und Saunaliteratur
SAUNA-BAU AG, BIEL Telephon (032) 21440

Aufzüge

mit elektrischem Antrieb

Aufzüge

mit hydraulischem Antrieb

Aufzüge

mit Handantrieb

LERCH ZÜRICH
AUFZÜGEFABRIK
Oetenbachgasse 5-9
Telefon 051/233000

Schwitter AG Offset/Clichés

4000 Basel 9
Allschwilerstrasse 90
Telefon 061 38 88 50

8052 Zürich
Thurgauerstrasse 121
Telefon 051 83 99 55

1000 Bureau Lausanne
44, avenue de la Gare
Telefon 021 22 86 75

Ausgewählte Themen aus Architektur und Baugeschichte in Einzeldarstellungen

Monica Hennig-Schefold/Inge Schaefer

werk-Buch 1

Frühe Moderne in Berlin

92 Seiten, 108 Photos, 22 Planskizzen, broschiert
Fr./DM 14.-

Trotz der Zerstörungen im Krieg bietet sich die Berliner Architektur der ersten dreißig Jahre unseres Jahrhunderts noch heute erstaunlich vollständig und vielfältig dar.

Enzo Frateili

werk-Buch 2

Architektur und Komfort

72 Seiten, 109 Zeichnungen, 18 Photos und 9 Planskizzen, broschiert
Fr./DM 12.50

Der Entdeckung der motorischen Kräfte folgte der allgemeine Prozeß der Mechanisierung; er veränderte die verschiedenen Bereiche der menschlichen Tätigkeit. Im Bauwesen brachte er die technischen Installationen und schuf die Bedingungen für ihre weitere Entwicklung.

werk-Buch 3

Terrassenhäuser

herausgegeben von Lucius Burckhardt und Urs Beutler

100 Seiten, 114 Photos, 74 Planskizzen, 27 Modelle, broschiert Fr./DM 14.-

Terrassenhäuser, Terrassensiedlungen, Stufenhäuser, Wohnstaffeln, Haldenstädte tauchen auf in Satz und Aufsatz fachlicher Publikationen. Bis zum Krieg hatte die moderne Architekturbewegung einzelne Aspekte des Terrassenbaues da und dort in Prototypen aufgenommen. In der Nachkriegszeit lag das Thema plötzlich in der Luft. Irgendetwas mußte sich ereignet haben, das die ganze Kette von Projekten auslöste. Dieser «Durchbruch des Terrassenhauses» hat verschiedene Gründe. Oft wird das Argument der Möglichkeit konzentrierter Nutzung von bisher kaum oder schlecht bebaubaren Steilhängen in meist ausgezeichneten Wohnlage genannt. Auch bei der Sanierung bestehender Städte kommt dem Terrassenhaus entscheidende Bedeutung zu. Eine Sanierung soll nicht als komplette Ersetzung des Gebäudestandes durchgeführt werden. Vielmehr müssen sich die noch wertbeständige alte und neue Bebauung in sinnvoller Weise durchdringen.

Die Reihe wird fortgesetzt

Verlag werk, 8401 Winterthur



Höchste Zeit... auch an die zukünftige Haus- telephonanlage zu denken!

Eine Haustelesonanlage, die den Anforderungen des Betriebes gewachsen ist, vermeidet viel Leerlauf, Zeitverlust und Spesen.

Bauherren und Architekten widmen daher dem internen Nachrichtenwesen mit Vorteil schon im ersten Planungsstadium eines Bauvorhabens ihre besondere Aufmerksamkeit:

Wie viele Amtslinien und interne Telefonanschlüsse werden benötigt, unter Berücksichtigung der zukünftigen Entwicklung? Wo und wie gross ist ein eventueller Zentralenraum zu planen?

Welche leitenden Angestellten sollen Chefstationen erhalten, mit Direktverbindung unter sich und mit ihren engsten Mitarbeitern?

Wie viele interne Anschlüsse werden amtsberechtigt sein?

Ist das Hausteleson mit einer drahtlosen Personensuchanlage zu kombinieren?

Je nach den Anforderungen des Betriebes sind vielleicht auch in der öffentlichen Telephonzentrale Erweiterungen nötig, die heute lange Bauzeiten erfordern. Setzen Sie sich daher frühzeitig mit Ihrer Kreistelesondirektion in Verbindung und geben Sie Ihre Wünsche bekannt.

Die Hasler-Werke bauen automatische Haustelesonzentralen in verschiedenen Grössen und für alle Bedürfnisse. Sie sind ausnahmslos auch mit drahtlosen Hasler-Personensuchanlagen kombinierbar.

Lassen Sie sich von Ihrer Kreistelesondirektion unverbindlich beraten oder verlangen Sie unsere ausführliche Dokumentation.

Hasler

Hasler AG, 3000 Bern 14
Belpstrasse 23 Telephon 031/65 2111



fabromont^{AG}

ist revolutionär

Syntolan, unübertroffen, leitete die Teppichboden-
Revolution ein.

Syntolan Quick-Step. Der erste textile Treppenbelag
mit eingearbeitetem Kantenschutz. Revolutionär!

Flortac. In der Flortac-Ausführung sind *Syntolan*
und *Fabrolan* mit einem selbsthaftenden Rücken
ausgerüstet. Tac! Und schon haften beide. Revolutionär!

Fabrosol heisst die Sensation dieses Jahres.
Mehr verrät Ihnen Ihr Teppich-Spezialist!
Revolutionär!

Revolutionäre Pionierleistungen mit internationalem Erfolg
kommen von *Fabromont*.

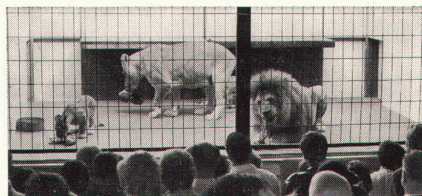

Zwei Monate lang lebten vier Löwen
im Raubtierhaus des Basler Zoo auf
Syntolan.

Dazu Dr. E. M. Lang, Zoo-Direktor: «Ich
bin überrascht, wie gut *Syntolan* all
die Strapazen überstanden hat. Ich
war diesem Versuch gegenüber skeptisch,
doch nach 2 Monaten waren dem
Teppich keine Spuren anzusehen.

Syntolan behagt offensichtlich auch
den Löwen.»
Ein richtiges Schweizer Qualitätsprodukt!

Syntolan — löwenstark und schön.

Auf Biegen und Brechen wurde *Syntolan*
auch von Materialprüfungsanstalten
in fünf Ländern, anspruchsvollen Kunden
und Panzern getestet.



10 harmonische Farben.

weich und wohnlich · pflegeleicht · flek-
kenunempfindlich · wasserunempfindlich
· schallschluckend · abriebfest ·
druckunempfindlich · chemikalienfest ·
motten- und käfersicher · warm · luft-
durchlässig · hygienisch · permanent
antistatisch · SIH-geprüft 



syntolan **flortac**

syntolan quick
-step

fabrolan **fabrosol**

Schweizer Qualitätsprodukte,
revolutionär, international erfolgreich.

fabromont^{AG}

Fabrik textiler Bodenbeläge,
3185 Schmitten
Telefon 037 36 15 55, Telex 36 162