

**Zeitschrift:** Das Werk : Architektur und Kunst = L'oeuvre : architecture et art  
**Band:** 62 (1975)  
**Heft:** 12: Reihenhäuser = Maisons en ordre contigu

## Werbung

### Nutzungsbedingungen

Die ETH-Bibliothek ist die Anbieterin der digitalisierten Zeitschriften. Sie besitzt keine Urheberrechte an den Zeitschriften und ist nicht verantwortlich für deren Inhalte. Die Rechte liegen in der Regel bei den Herausgebern beziehungsweise den externen Rechteinhabern. [Siehe Rechtliche Hinweise.](#)

### Conditions d'utilisation

L'ETH Library est le fournisseur des revues numérisées. Elle ne détient aucun droit d'auteur sur les revues et n'est pas responsable de leur contenu. En règle générale, les droits sont détenus par les éditeurs ou les détenteurs de droits externes. [Voir Informations légales.](#)

### Terms of use

The ETH Library is the provider of the digitised journals. It does not own any copyrights to the journals and is not responsible for their content. The rights usually lie with the publishers or the external rights holders. [See Legal notice.](#)

**Download PDF:** 18.10.2024

**ETH-Bibliothek Zürich, E-Periodica, <https://www.e-periodica.ch>**

VILLE DE  GENÈVE

Jugement du concours de projets organisé par la Ville de Genève en vue de l'aménagement artistique de la zone promenade-terrasse des immeubles construits par la Ville de Genève au quai du Seujet

Le jury a procédé, le 29 octobre 1975, au jugement de ce concours, dont les résultats sont les suivants:

**1er prix**

de Fr. 16 000.-: Projet No 12, « LUNE »  
M. Bao Tri Nguyen Phuoc (Viet-Nam)  
domicilié à Genève  
(avec la collaboration de Messieurs  
Gérald Sieber et Bernard Buschi)

**2ème prix**

de Fr. 12 000.-: Projet No 2, « AINSI DANS B »  
M. Philippe Deléglise (Valais)  
domicilié à Genève

**3ème prix**

de Fr. 10 000.-: Projet No 6, « FILIGRANE »  
M. Edouard Delieutraz (Genève)

**4ème prix** ex aequo

indemnité  
de Fr. 5 000.-: Projet No 1, « SUITES »  
Mme Patricia Thelin-Plattner (Vaud)  
domiciliée à Genève

indemnité  
de Fr. 5 000.-: Projet No 15, « THALASSA »  
Mme Florence Claude Vandenbeusch (Berne)  
domiciliée à Genève

**6ème prix** ex aequo

indemnité  
de Fr. 1 000.-: Projet No 7, « THÉODORA »  
M. Blaise Perret (Genève)

indemnité  
de Fr. 1 000.-: Projet No 8, « POÈMES »  
Mme Claude Passet (Fribourg)  
domiciliée à Genève

Le Conseiller administratif  
délégué  
Claude Ketterer

Bitte senden Sie mir den neuesten  
ZÜCO-BM-COLLECTION-Katalog.

Adresse: \_\_\_\_\_

\_\_\_\_\_

\_\_\_\_\_

W

**BON**  

BM COLLECTION  
**ZÜCO**

Formvollendet, aus besten Materialien und  
perfekt in der Verarbeitung; das sind Stühle, in die  
man sich gerne setzt. Das sind Stühle von ZÜCO-  
ZÜCO-Qualität.



Anatomisch richtiges Sitzen garantiert  
die patentierte ZÜCO-Rückenstütze  
mit der stufenlosen Anpassung an  
Ihre Wirbelsäule.

Bezugsquellennachweis:  
Karl Zünd + Co. AG, Polstermöbelfabrik,  
9445 Rebstein SG  
Verkauf über das Fachgeschäft.



## Stahlpundwand eingedrückt.

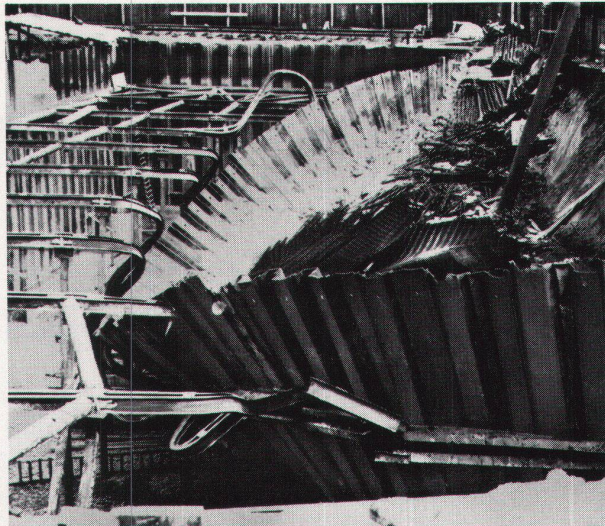

Unsere  
Zahlung:  
Fr. 250 000.-

### **Wollen Sie solche Risiken selber tragen?**

Tagtäglich ereignen sich auf Baustellen kleinere oder grössere Schäden. Längst nicht alle sind auf höhere Gewalt zurückzuführen. Oft ist menschliches Versagen die Ursache. Bauschäden sind deshalb trotz aller erdenklichen Vorsicht nie auszuschliessen.

### **Unsere Bauwesenversicherung deckt Sachschäden auf Ihrer Baustelle. Lückenlos!**

Die «Zürich» übernimmt sämtliche Kosten der Wiederinstandstellung. Egal, ob der Schaden entstanden ist durch Konstruktionsfehler, Materialfehler, Fahrlässigkeit beim Bau oder sogar Böswilligkeit. Aber auch bei Grundwassereinbrüchen oder höherer Gewalt wie Erdbeben, Überschwemmung, Sturm, Lawinen usw. (Ihre Haftpflichtversicherung übernimmt solche Schäden nicht.)

### **Sichern Sie Ihr investiertes Kapital mit einer «Zürich» Bauwesenversicherung!**

Vertretungen  
in allen grösseren  
Ortschaften

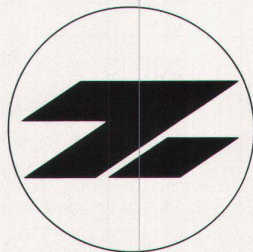

ZÜRICH  
VERSICHERUNGEN

**Wir sind Spezialisten  
auf dem Gebiet der Bauwesenversicherung.**



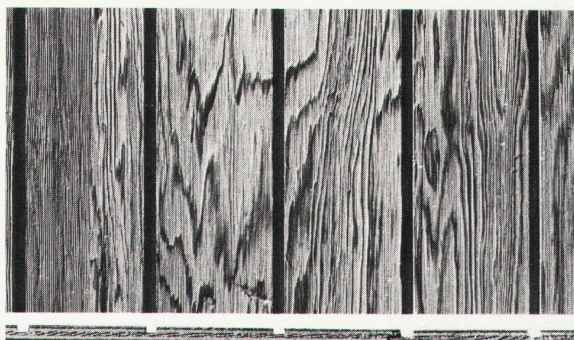

## Dekorativ-Sperrholz

wasser- und kochfest verleimt  
für Aussen- und Innenverwendung

**Douglas-Fir**

**Western-Red-Cedar**

13 mm/16 mm

244/275 x 122 cm

Nutenabstand 92 und 184 mm

**Rud. Haas-Suter, 4705 Walliswil** bei Wangen, **(065) 9 53 42**

Die Geilinger-Gruppe:  
Vier Unternehmen,  
die sich mit Metallbau,  
Stahlbau und Feinisen-  
bau beschäftigen.  
Hier ein Produkt der  
Firma Geilinger AG,  
Metallbau, Winterthur.

## Das Holz-Metall-Fenster: Nicht teurer als das Holz-Fenster?

Auf den ersten Blick nimmt sich das Holz-Metall-Fenster neben dem traditionellen Holz-Fenster vergleichsweise teuer aus. Kalkuliert man aber den beim Holz-Fenster notwendigen 1. Anstrich (und die nach 5 bis 10 Jahren notwendige Erneuerung dieses Anstriches) ein, setzt man dann noch die beim Holz-Metall-Fenster günstigen Anschlagverhältnisse in Rechnung, so steht das wartungsfreie und wertbeständige Holz-Metall-Fenster mit einem Male plötzlich sehr viel besser da.

Wir meinen: Wem es mit dem wirtschaftlichen Bauen wirklich ernst ist, wird sich die Sache mit dem vielseitigen Holz-Metall-Fenster überlegen.

**Kapazität, mit der man rechnen kann.**

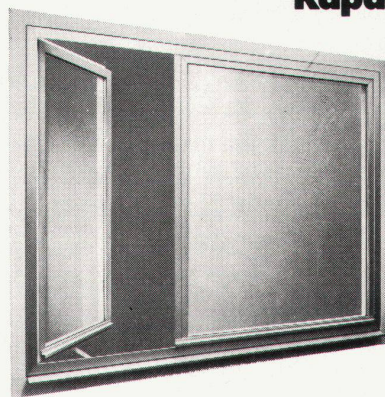

Die wichtigsten Vorzüge in  
Stichworten:

- geschweisste Metall-Rahmen
- imprägnierte Holzteile
- kräftige Beschläge

G 72.116

Weitere Informationen: Siehe  
die Schweiz. Bau-Dokumentation unter  
(31) 111-748 sowie unseren ausführ-  
lichen Spezial-Prospekt.

**GEILINGER**

GEILINGER AG, METALLBAU, 8401 WINTERTHUR  
052 84 61 61

egger



## Dätwyler-Elektroheizsysteme **confotherm**<sup>®</sup> Wärmekabel im *Franchising-System*

- halten Rampen, Strassen, Parkplätze, Brücken, Gehwege, Terrassen, Treppen usw. eis- und schneefrei,
- verhindern das Einfrieren von Dachrinnen, Abläufen, Rohrleitungen usw.,
- als Raumheizung bedeuten grösste Behaglichkeit und optimales Raumklima mit fusswarmen Böden.

Unser Programm: Fussboden-Speicherheizung, ESWA-Flächenheizung, Metall- und Kachelspeicher, Blockspeicher, Klimageräte und -truhen, Direktheizgeräte, Steuergeräte usw. Profitieren Sie von unserer langjährigen Erfahrung. Verlangen Sie Prospekte oder unverbindliche Offerten.

**electric**  
AG Brugg

**Klima- und  
Elektroheizungen**

**5200 Brugg  
Telefon 056/4147 22**



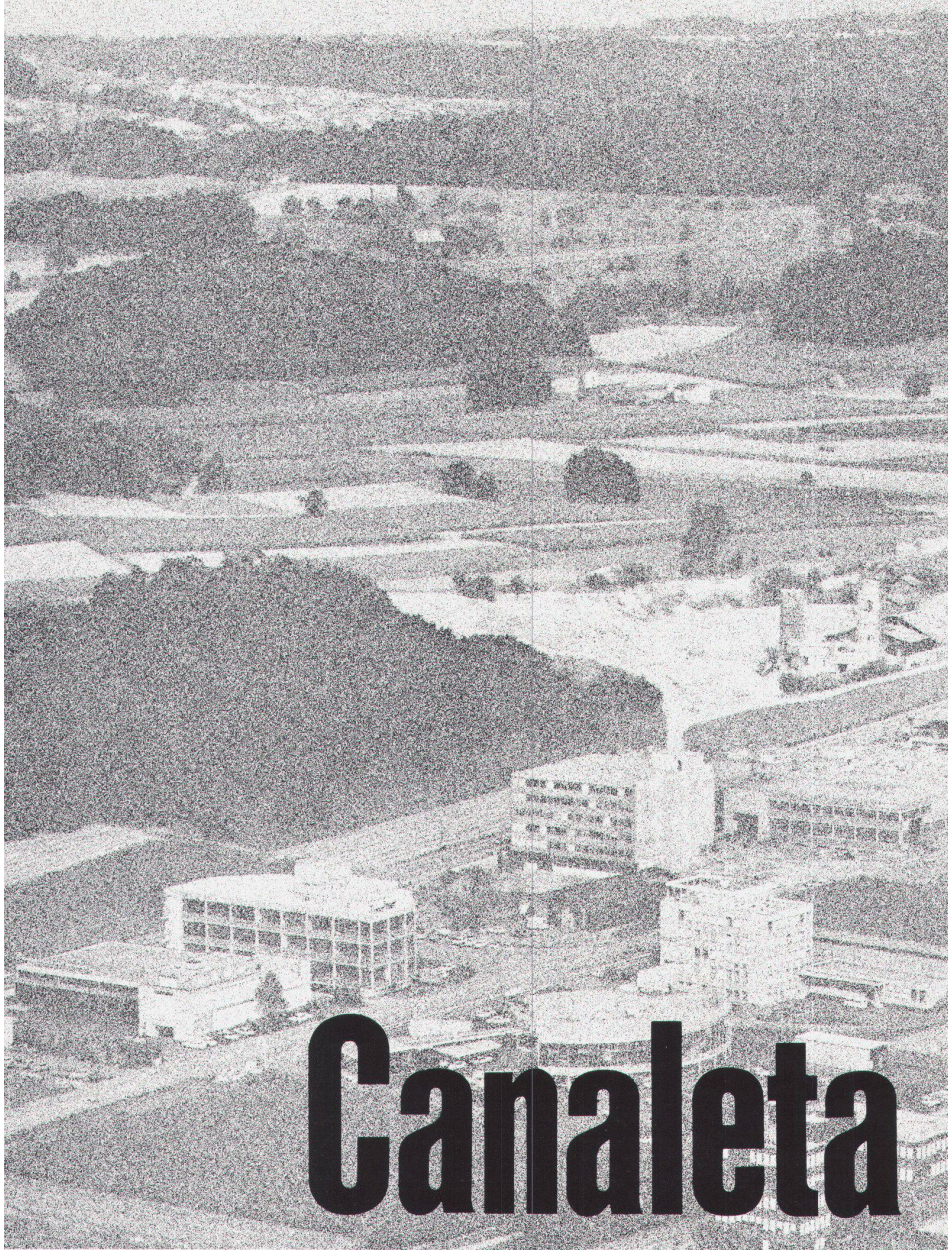

# Canaleta

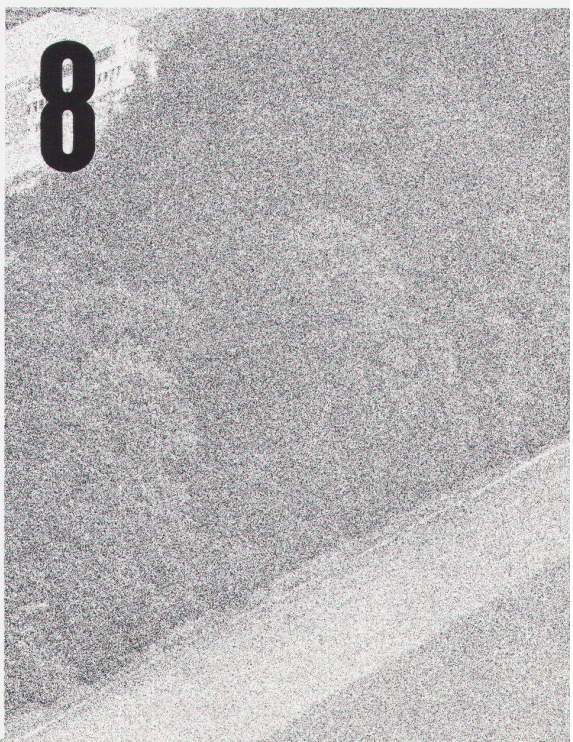
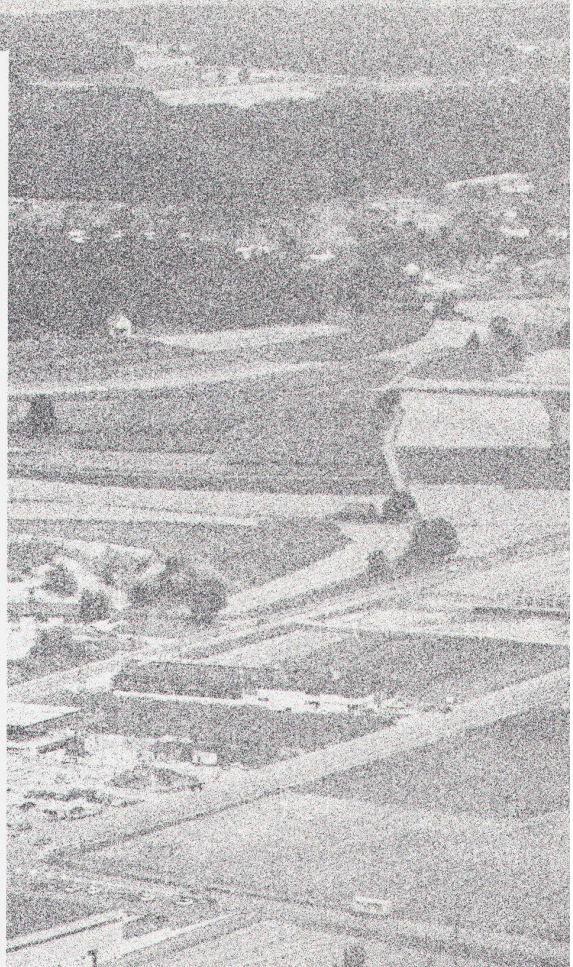



...wo *Qualität und  
Wirtschaftlichkeit  
entscheiden*  
...là où *la qualité et  
l'économie  
décident*

## CANALETA Fassaden

CANALETA-Elemente eignen sich für die Verkleidung von grossflächigen Fassaden. Dank ihrer Länge lassen sich auch hohe Werk- oder Lagerhallen, Hochregallager, Silotürme usw., verkleiden.

Die CANALETA-Elemente können konkav, konvex, vertikal oder horizontal verlegt werden.

### Technische Daten

Fabrikationslängen

7500 mm 4000 mm

Nutzfläche pro Element ca.

6,75 m<sup>2</sup> 3,60 m<sup>2</sup>

Masslängen

6000 mm 5000 mm

Nutzfläche pro Element ca.

5,40 m<sup>2</sup> 4,50 m<sup>2</sup>

Profilbreite

1010 mm

Baubreite

900-920 mm

Profilhöhe

244 mm

Materialstärke

8 mm

Gewicht

ca. 19,0 kg/m

Unterkonstruktion

Holz, Mauerwerk,  
Stahl, Beton

## CANALETA Façades

Grâce à leur longueur, les éléments CANALETA sont particulièrement indiqués pour le revêtement de façades à grande surface telles celles d'usines, dépôts, entrepôts élevés de stockage sur niveaux, tours d'ensilage, etc.

Les éléments CANALETA peuvent être montés concaves, convexes, horizontalement ou verticalement.

### Données techniques

Longueurs de fabrication

7500 mm 4000 mm

Surface utile par élément env.

6,75 m<sup>2</sup> 3,60 m<sup>2</sup>

Longueurs sur mesure

6000 mm 5000 mm

Surface utile par élément env.

5,40 m<sup>2</sup> 4,50 m<sup>2</sup>

Largeur du profil 1010 mm

Largeur utile 900-920 mm

Hauteur du profil 244 mm

Épaisseur

du matériau 8 mm

Poids

env. 19,0 kg/m

Sous-construction

Bois, maçonnerie,  
acier, béton

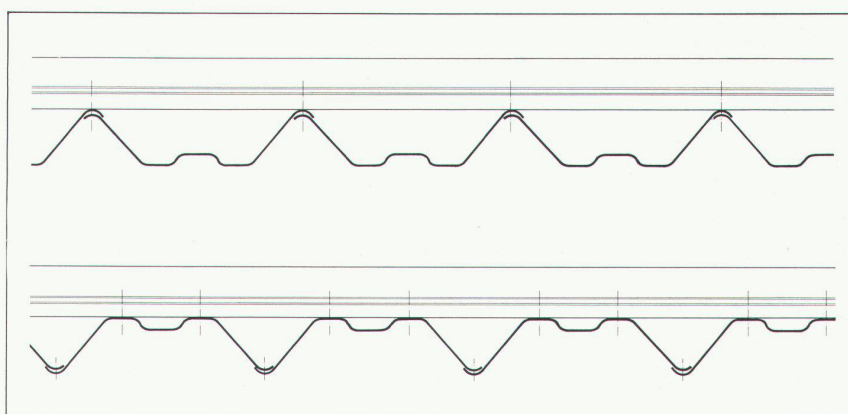
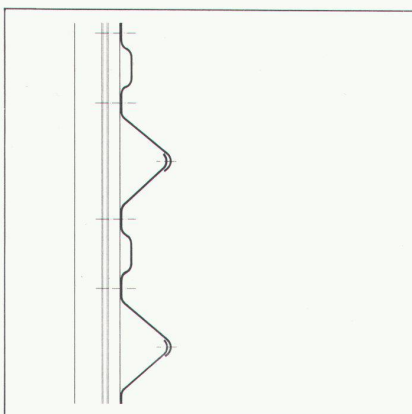

Verlangen Sie den  
technischen Dienst Hochbau

Demandez le service  
technique bâtiment

058 23 11 11

Eternit AG 8867 Niederurnen

Eternit AG 8867 Niederurnen 058 23 11 11  
Eternit SA 1530 Payerne 037 61 11 71

# Eternit®

...wo *Qualität und  
Wirtschaftlichkeit  
entscheiden*  
...là où *la qualité et  
l'économie  
décident*



# DERBIGUM<sup>®</sup>

aller guten Dinge  
waren drei

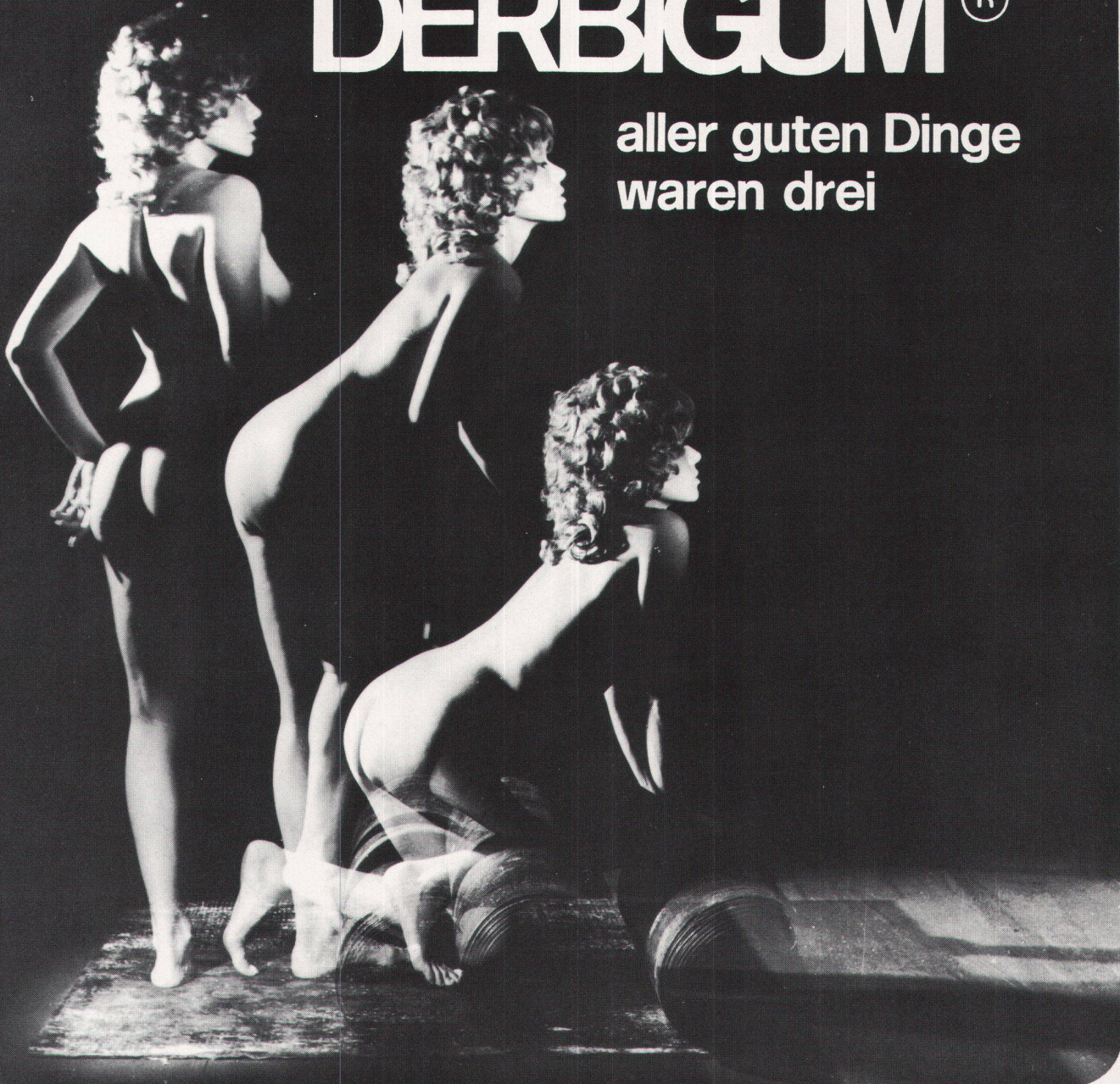

**OBWOHL EINE LAGE ALLEIN DREI**  
TRADITIONELLE ERSETZT, WURDEN ÜBER  
**40.000.000 m<sup>2</sup> DERBIGUM**  
DICHTUNGSBAHNEN  
IN ALLER WELT VERARBEITET.  
**DERBIGUM** IST DIE ERSTE BITUMINÖSE  
DICHTUNGSBAHN, DIE **OFFIZIELL \***  
**FÜR DIE EINLAGIGE VERWENDUNG**  
ZUGELASSEN WURDE.

\* C.S.T.B., Paris, No. 5/74-68  
EMPA, Dübendorf, No. 22.056/1  
und No. 22.056/2, sowie No. 102.285

Vertreter für die Schweiz:

**ISOBIT AG**

Ferrachstrasse 11  
8630 RÜTI/ZH  
Tel. (055) 3158 65, Telex 75 377 ISOB CH



Hersteller:

**DERBIT SPA.**

I-40055 Castenaso-Bologna  
Via Tosarelli 182-184





# CASTELLI COLLECTION

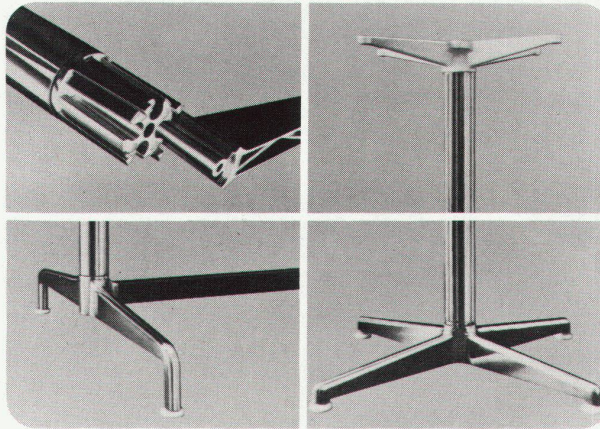

106 Stuhlsystem

Tischsystem SBC

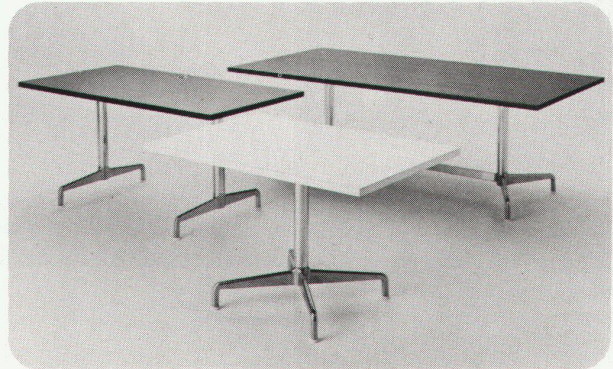

## PLANUNG

Ist eine Castelli Collection nicht gerade in Ihrer Nähe, genügt ein Anruf bei Castelli S.C.S. S.A., und schon ist der Planungsstab zur Stelle. Seine Experten sind mit den vielfältigen Möglichkeiten jedes einzelnen Produktes aus der Castelli Collection vertraut, die sich Architekten für die Schaffung von Gemeinschaftseinrichtungen aller Art bieten.

Die Castelli Collection enthält eine Vielfalt praktischer, farbenfroher, komfortabler und hervorragend konzipierter Anregungen für die Lösung Ihrer Raumgestaltungsprobleme.

## AUSFÜHRUNG

Hinter der Castelli Collection steht stets ein umfassender technischer Service mit den erforderlichen Qualifikationen für die Ausführung jeder erdenklichen Design-Idee. Die einzelnen Teams arbeiten immer unter direkter Aufsicht von Castelli S.C.S. S.A. oder der lokalen Castelli Collection.

Sehen Sie sich einmal das vielseitige Angebot der Castelli Collection näher an, wenn Sie auf der Suche nach einer für Sie passenden Lösung sind. Ein Team steht jederzeit zur Verfügung. Anruf genügt.

**AARAU** O. Mathys AG, Strebel Möbel

**BAAR** Atelier Hilfiger

**BADEN** Form & Wohnen

**BASEL** Hofstetter AG, Castelli Collection,

Wohnbedarf AG

**BELLINZONA** Abitare, Aurelio Guidice

**BERN** Teo Jakob, Castelli Collection,

Form + Raum,

**BIEL** Kramer Möbel International

**CHUR** O. Schoepf

**DERENDINGEN** H. Zaugg

**DIESSENHOFEN** E. & U. Roesch

**HORGEN** Ralph Hiestand

**LOCARNO** Mobilli Rossi

**LUZERN** P. & A. Marghitola AG

**MUTTENZ** Hersberger AG

**OLTEN** M. Voegeli AG

**SCHAAN** M. Thoeny

**ST. GALLEN** H. Spaeti

**WINTERTHUR** Büro Schoch AG

**ZÜRICH** OMC AG Castelli Collection,

Büro-Fürrer, Neumarkt 17, Wohnbedarf AG,

Zingg-Lamprecht AG

**GENÈVE** Baumann-Jeanerret SA, Arform SA,

Teo Jakob

**LAUSANNE** Baumann-Jeanerret SA, Gavillet SA

**CRISSIER/LAUSANNE** H. Pernet

**FRIBOURG** Forme & Confort SA

**LA CHAUX-DE-FONDS** Juvet Intérieur

**NEUCHÂTEL** R. Bolomey

## CASTELLI SCS S.A.

29, RUE DE LA RÔTISSERIE  
1204 GENÈVE  
TEL. 022/21 87 77 TÈLEX 28 446 CASTE CH





Poggenpohl 2000 CH, palmgrün

## Wir sagen nicht nur, daß die Poggenpohl eine besonders gute Küche ist, sondern auch warum.

Jeder Küchenhersteller möchte Ihnen gern das Gefühl geben, daß sein Programm besonders ausgereift, hochwertig, funktionell und schön ist. Das ist verständlich. Aber es gibt Unterschiede. Lesen Sie, worauf Sie achten müssen, wenn Sie einen besonders hohen Gegenwert für Ihr Geld haben wollen: Im Design, in der Ausstattung, in der Qualität.

Die besten Architekten der Welt bauen von innen nach außen. Funktion bestimmt die Form bis ins Detail. Trotzdem kann eine Küche durchaus repräsentativ, wohnlich und ästhetisch sein. Poggenpohl zum Beispiel erhielt nicht nur die Goldmedaille für rationale Küchen, sondern auch das begehrte Prädikat „Gute Form“.

Unsere Experten haben festgestellt, daß die physiologisch richtige Arbeitshöhe (bei mittlerer Körpergröße) 90 cm beträgt. Die meisten Küchen sind 85 cm hoch. Abweichende Höhen werden oft nur gegen Mehrpreis geliefert.

Die Normalhöhe bei Poggenpohl ist 90 cm. Geringere Arbeitshöhen können Sie ohne Aufpreis bestellen.

Der Sockel der Küche sollte nicht zu niedrig sein. Geschirr und Töpfe, die 10 cm über dem Fußboden stehen, sind nur mühsam zu erreichen. Bei Poggenpohl liegt das unterste Fach 23 cm über dem Boden. Außerdem ist die Sockelblende durchgehend und abnehmbar. Die Vorteile: Schmutzcken werden vermieden, und Sie haben Raum für selten benötigte Utensilien. Damit Sie beim Arbeiten genügend Fußfreiheit haben, ist ein Sockelrücksprung von 12 cm zweckmäßig. Geben Sie sich nicht mit weniger zufrieden.

Poggenpohl möchte Ihnen das Leben so leicht wie möglich machen. Deshalb finden Sie in jeder Poggenpohl viele außergewöhnliche, aber sinnvolle Details. (Fordern Sie die Poggenpohl-Checkliste an, dann vergessen Sie kein Detail.)

Eine Küche ist eine Anschaffung für sehr lange Zeit. Je höher die Qualität, desto länger haben Sie Freude an Ihrer Küche. Ein wesentliches Fundament der Qualität ist der Kunstharzanteil in den Spanplatten. Poggenpohl stellt in einem Spezialwerk Spanplatten mit einem besonders hohen Kunstharzanteil her.

Jedes Element ist innen und außen kunststoffbeschichtet. Sogar die Rückwände haben außen als Feuchtigkeitsschutz einen Kunstharzbelag.

Die Lochreihen, mit denen Sie die Inneneinrichtung Ihrer Schränke ganz individuell gestalten können, sind verschlossen. Das ist hygienischer.

Alle Schubkästen, Auszüge und Schieber laufen in Teleskop-Schienen auf Kunststoff- oder Metallrollen.

Auch dort, wo es niemand sieht, ist die Qualität hundertprozentig. Die 40 mm starken Arbeitsplatten sind nicht gedoppelt (wie sonst häufig), sondern massiv und von unten gegen Feuchtigkeit geschützt.

Fragen Sie, wie lange ein Küchenprogramm nachgeliefert wird. Drei oder vier Jahre genügen nicht, wenn Sie nach sieben Jahren umziehen und die Küche ergänzen müssen.

Poggenpohl liefert heute noch Ergän-

zungsteile für Küchen, die mehr als 20 Jahre im Gebrauch sind. Häufiger und kurzfristiger Modellwechsel beweist außerdem, daß ein Programm nicht ausgereift ist. Gutes kann man nicht jedes Jahr verbessern.

Poggenpohl in der Schweiz:  
Voellmy + Co., Kumo AG, 4058 Basel  
Poggenpohl-Design, 3011 Bern  
EXPONORM AG, 1000 Lausanne  
Heinz Hugli, 2543 Lengnau  
Küchenstudio, 6003 Luzern  
Peter Brühwiler, 5415 Nussbaumen b. Baden  
AG für Wohnelemente, 8400 Winterthur  
AG für elektr. Unternehmungen  
Mermod und Kaiser, 8034 Zürich 8

Poggenpohl Schweiz  
Postfach 9, 3303 Jegenstorf  
Tel. 031/96 06 00

**Coupon** Schicken Sie mir Ihre kostenlose Informationsmappe und die Checkliste zur Küchenplanung. Außerdem wünsche ich folgende zusätzliche Information:

- Bauherren-Information
- Die Küche für die junge Familie
- Küchenerneuerung/Altbaurenovierung

**poggenpohl**  
**küchendesign**



**Eine Testfrage:**

Würden auch SIE unseren U-Formstein wegen der Wirkung des klassisch schönen Linienrasters im Belag bevorzugen, wie viele Architekten, Gartengestalter und Bauherren, die durch Erfahrung gelernt haben?

Viele behaupten sogar:

**«UF-Pflasterstein-Beläge sind die schönsten!»**

Das Verlegen ist höchst einfach – der Belag rutschfest, unverwüsthch, dauerhaft schön – und nicht teuer.



**Herbag**

Herstellung von Baustoffen AG  
 8640 Rapperswil 055-27 64 54 9230 Flawil 071-83 13 75  
 8716 Schmerikon 055-86 29 86 8052 Zürich 01-50 35 40

**FISCHBACH-Lüftungsgerät**

hoher Lüftungskomfort durch automatische Volumenstromanpassung – auch bei sich ändernden atmosphärischen Verhältnissen  
 korrosionsfrei durch Aluminium-Flachbauart  
 problemlos für elektrischen Anschluss und Wartung durch aufklappbare Dachhaube und Gebläseebene  
 Tag- und Nachtbetrieb durch integrierte elektrische Steuereinheit

TRION AG 8032 ZÜRICH

**TRION**  
*airtechnic*

**OTTOMAR BESIMAG**

**SYSTEMKREIS**

**DER ARCHITECT PLANT**

**DER BAUHERR RECHNET MIT KOLB'S SPINDELNORM EISENTRITTE**

**8306 BRÜTTISELLEN TEL. (01) 833 11 19**

INT. MUSTERSCHUTZ  
 INL./AUSL. PATENTE  
 DESIGN O. KOLB ARCH

A-TYP 60/95 NORM  
 Kern Ø 60/115 Bohrlöcher sofort begehbar  
 B-TYP 60/115  
 C-TYP 60/125  
 D-TYP 45/95 keine Provokation  
 E-TYP 45/90 Pumpsparend kostensparend  
 G1-TYP 11/90 auch Spezialanfertigung  
 G2-TYP 11/75  
 G3-TYP 11/60  
 H-TYP NEU  
 KOMBINATIONEN  
 KØ 45/115 / KØ 45/125  
 LÖSUNG: BEI ALLEN KORBEN DIE DIE STEIGERHÖHE ÜBERTRIFFT MIT DURCHDRINGUNG

Für Wohn- und Bürobauteilen, Umbauteilen und Einfamilienhäuser. Lieferung sämtlicher Spindeltritte in den Überbauten <Wylar> in Embrach und <Probstei> in Zürich-Schwamendingen.





Ganzmetall-Raffstoren  
Lamellen-Raffstoren  
Lamellen-Rollstoren  
Vertikallamellenstoren  
Markisenanlagen  
Normmarkisen  
Senkrechtstoren  
Ausstellstoren  
Verdunkelungsanlagen  
Zentralsteuerung  
Gross-Schirmanlagen  
Leichtbedachungsanlagen



Vertretungen: Basel,  
Bern, Biel, Camorino, Chur,  
Fribourg, Genève,  
Luzern, Lausanne, Neuchâtel,  
St. Gallen, Sion,  
Solothurn, Tavannes,  
Winterthur, Zürich



Baumgartner SA, Crissier

Produkt:  
Senkrecht-Screenglass-Storen  
motorisiert

Architekt:  
F. Brugger, Arch. FAS/SIA  
Lausanne

Foto:  
J. Stieger, Kaiserstuhl

Emil Schenker AG  
Storenfabrik  
5012 Schönenwerd  
Tel. 064/4143 43  
Telex 68526







Ganzmetall-Raffstoren  
Lamellen-Raffstoren  
Lamellen-Rollstoren  
Vertikallamellenstoren  
Markisenanlagen  
Normmarkisen  
Senkrechtstoren  
Ausstellstoren  
Verdunkelungsanlagen  
Zentralsteuerung  
Gross-Schirmanlagen  
Leichtbedachungsanlagen

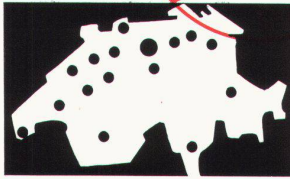

Vertretungen: Basel,  
Bern, Biel, Camorino, Chur,  
Fribourg, Genève,  
Luzern, Lausanne, Neuchâtel,  
St. Gallen, Sion,  
Solothurn, Tavannes,  
Winterthur, Zürich



Emil Schenker AG  
Storenfabrik  
5012 Schönenwerd  
Tel. 064/4143 43  
Telex 68526

~~Ich~~/Wir bitte(n) um:

- Ausführung von Reparaturarbeiten an Lamellenstoren/Rolläden/Stoffstoren/Markisen (Zutreffendes unterstreichen)
- Kontrolle der Storenanlage im Werk III
- Unverbindliche und kostenlose Besprechung und Beratung
- Telefonische Voranmeldung erwünscht, Telefon: 01 94 23 86

~~Frau~~/Fr./Herrn Rhiner verlangen

Bemerkungen: Wir erwarten wie gewohnt eine prompte Erledigung. Schicken Sie bitte wieder den Monteur Pfister.

Datum

Unterschrift

5.6.78

*Dürr*

Genauere Adresse auf Vorderseite



Kontaktieren Sie unsere Service-Zentralen unter folgenden Telefon-Nummern:

**Wir schreiben Service gross – ob Sie telefonieren, uns eine Rückantwortkarte wie oben abgebildet senden oder einen Wartungsvertrag abschliessen – wir bedienen Sie stets prompt und fachkundig.**

4000 Basel 12	Friedensgasse 50	061 439910
3000 Bern 6	Thunstrasse 43a	031 447718
2500 Biel	Hartmann+CO AG	032 420142
6528 Camorino, Ticino	Casella postale 8	092 271233
1225 Chêne-Bourg Genève	Case postale 51	022 485555
2035 Corcelles Neuchâtel	Grand-Rue 4	038 314453
7000 Chur	Belmontstrasse 6	081 246464
4552 Derendingen Solothurn	Biberiststrasse 16	065 424237
1700 Fribourg	Place de la Gare 34	037 227059
1052 Le Mont Lausanne	Rue de Lausanne	021 329457
6000 Luzern	Moosstrasse 15	041 223324
9008 St. Gallen	Farbgutstrasse 2	071 245654
1950 Sion	Case postale 285	027 311560
2710 Tavannes	Postfach	032 913527
8408 Winterthur	Riedhofstrasse 45	052 255621
8033 Zürich	Turnerstrasse 25	01 280035