

Objektyp: **Advertising**

Zeitschrift: **Werk, Bauen + Wohnen**

Band (Jahr): **73 (1986)**

Heft 7/8: **Studio Per : eine Architektengemeinschaft in Barcelona = Une communauté d'architectes à Barcelone = A group of architects in Barcelona**

PDF erstellt am: **08.08.2024**

Nutzungsbedingungen

Die ETH-Bibliothek ist Anbieterin der digitalisierten Zeitschriften. Sie besitzt keine Urheberrechte an den Inhalten der Zeitschriften. Die Rechte liegen in der Regel bei den Herausgebern. Die auf der Plattform e-periodica veröffentlichten Dokumente stehen für nicht-kommerzielle Zwecke in Lehre und Forschung sowie für die private Nutzung frei zur Verfügung. Einzelne Dateien oder Ausdrucke aus diesem Angebot können zusammen mit diesen Nutzungsbedingungen und den korrekten Herkunftsbezeichnungen weitergegeben werden. Das Veröffentlichen von Bildern in Print- und Online-Publikationen ist nur mit vorheriger Genehmigung der Rechteinhaber erlaubt. Die systematische Speicherung von Teilen des elektronischen Angebots auf anderen Servern bedarf ebenfalls des schriftlichen Einverständnisses der Rechteinhaber.

Haftungsausschluss

Alle Angaben erfolgen ohne Gewähr für Vollständigkeit oder Richtigkeit. Es wird keine Haftung übernommen für Schäden durch die Verwendung von Informationen aus diesem Online-Angebot oder durch das Fehlen von Informationen. Dies gilt auch für Inhalte Dritter, die über dieses Angebot zugänglich sind.

z. B.: Gruppenbüros...



Die Zukunft planen, ohne sie zu verbauen. USM HALLER. Ein Möbel-Bau-system mit fast unbegrenzten Möglichkeiten. Von Prof. Fritz Haller vor 20 Jahren entwickelt. Von USM realisiert. Ein rundum faszinierendes System. Praktisch und ästhetisch schön. Ideal für Büros, Praxen, Banken, Wohnungen und... Ideal, wo man unbegrenzt flexibel bleiben will. Wo man maßgenau einrichten, aber später vielleicht doch wieder ändern und ergänzen möchte. Wer weiß schon, was übermorgen richtig ist? Wenn Sie also auf Nummer sicher gehen wollen: Im USM HALLER Möbel-Bausystem ist die Zukunft eingebaut.

USM HALLER

U. Schärer Söhne AG
CH-3110 Münsingen
Telefon (031) 92 56 56
Telex 911 633 usm ch

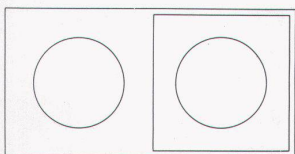
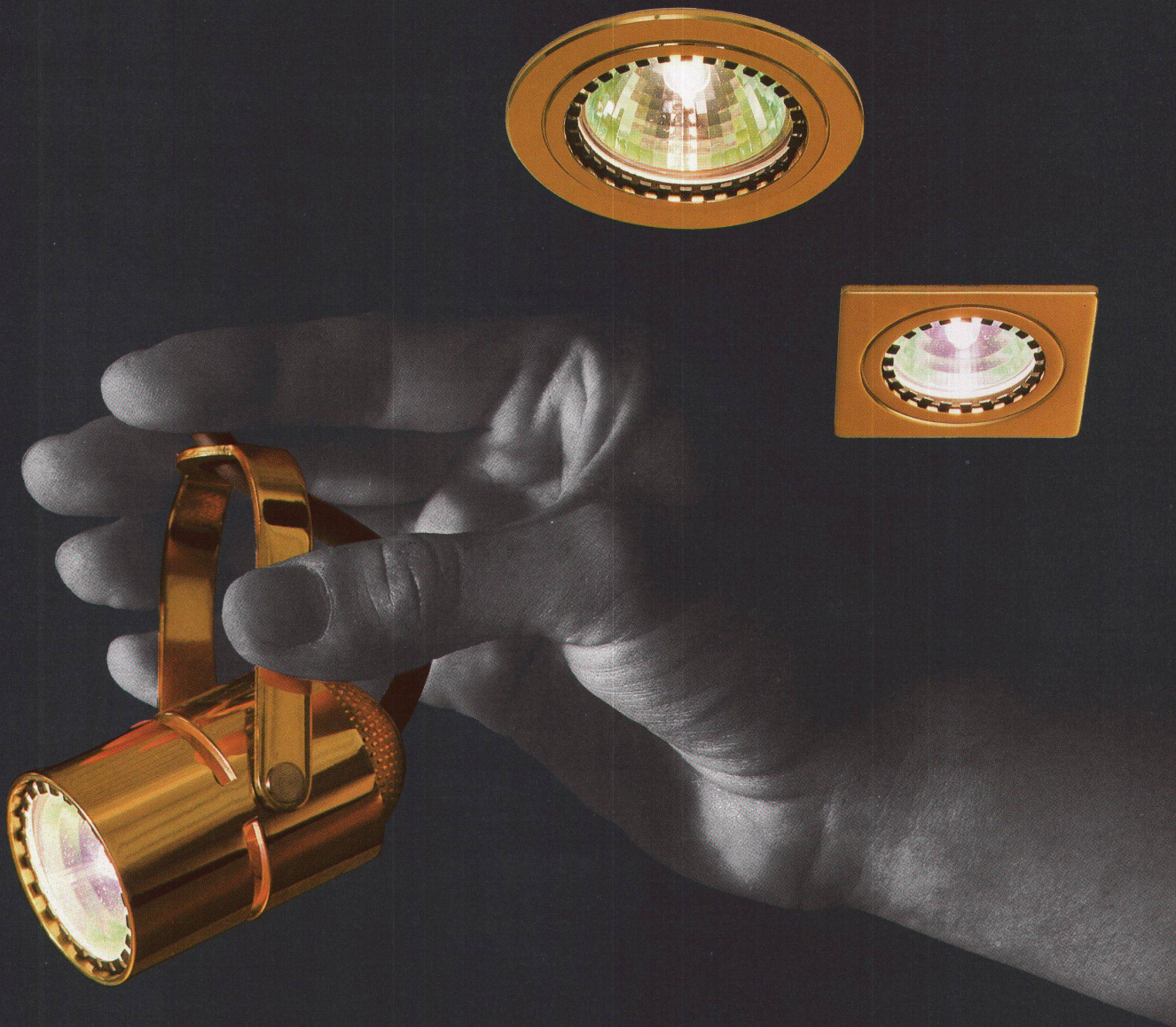

Ihr Spezialist für Leuchten
und Beleuchtungs-Systeme
in Halogen-Niedervolttechnik.
Wir senden Ihnen gerne kostenlos
unseren Spezialkatalog.

Regent
Beleuchtungskörper AG
Dornacherstrasse 390
4018 Basel
Telefon 061/51 71 11

Coupon Regent Reggiani

Firma _____
Name _____
Strasse _____
PLZ/Ort _____

Regent Reggiani

Halogen-Niedervoltleuchten – Luminaires halogène basse tension

✓ Wasserunempfindlich
daher konstant hohe Isolier-
werte (auch in der kalten
Jahreszeit)

✓ hochelastisch
daher hervorragende Luft-
schallisolations eigenschaften

✓ einfache und haut-
freundliche Verlegung
daher hohe Verlegeleistung
ohne Jucken und Stechen

✓ dimensionsstabil
daher keine Kältebrücken-
probleme - eine Isolation
für Jahrzehnte

✓ vielfach ohne Dampfsperre
verlegbar
daher erhebliche Kosten-
einsparungen

Können Sie sich das leisten,
an diesen Vorteilen
vorbei zu gehen?

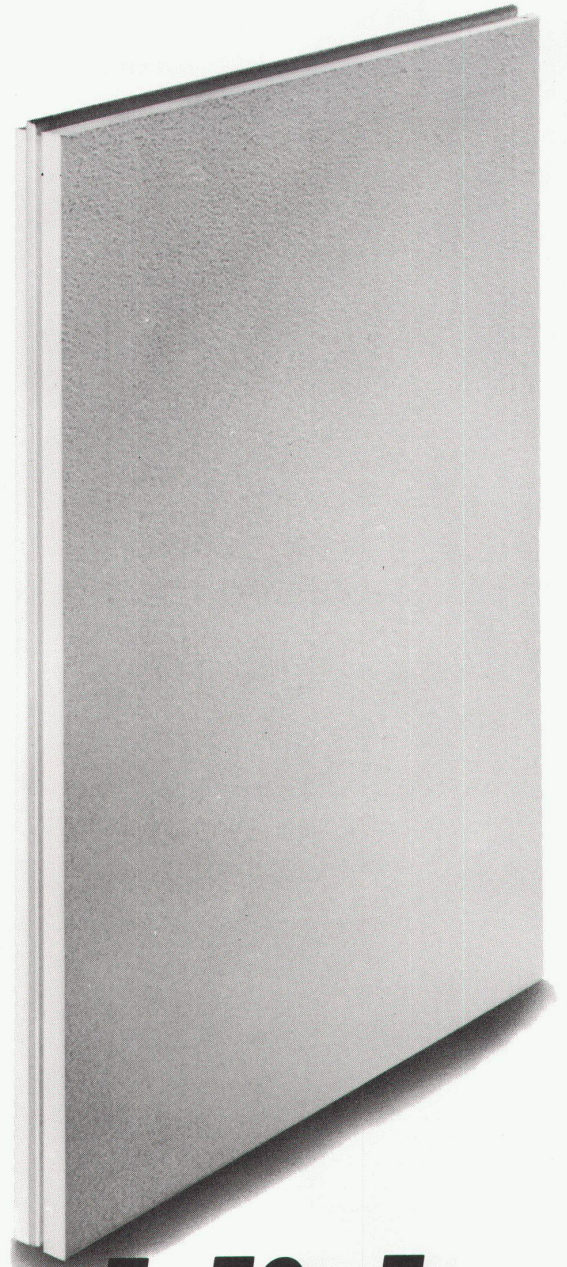

Unglaublich - goduo[®] zu diesem

**LANGZEIT
ISOLATION** 

geduo

Jumbo Format (140 x 98 cm)

mit oder ohne Hinterlüftungs-Distanzhalter

Isolation für
Zweischalen-Mauerwerk

geduo

Compact Format (98 x 48 cm)

ohne Hinterlüftungs-Distanzhalter

Neu

Rufen Sie uns an.
Wir informieren Sie gerne
über alle weiteren
Vorteile.

welche Vorteile Preis bietet.

gonon

Kunststoffwerk AG
CH-8226 Schleithem SH
Telefon 053/647 21
Telex 76723 gonon-ch



Ich wünsche Ihre Spezialberatung
Senden Sie mir: Prospekte Preise Muster

Name: _____
Strasse: _____
Plz./Ort: _____
Telefon: _____

geduo 06

enderwerbung

**Es gibt einige perfekte Dinge auf der
Welt, die ganz individuelle Farben
tragen, sich beliebig erweitern lassen
und aus bestem Hause stammen.**

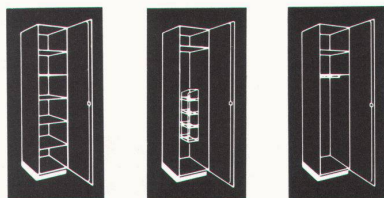

Piatti-Wandschränke,

ein neues Programm –

Harmonie im Raum.

Senden Sie mir bitte gratis:

- den Piatti-Wandschrank-Katalog
- den Piatti-Küchenkatalog
- den Piatti-Fensterkatalog
- die Adressliste der Piatti-Regionalvertretungen und Regionalausstellungen.

Name/Vorname: _____ WBW

Strasse/Nr.: _____

PLZ/Ort: _____

Bitte einsenden an: Bruno Piatti AG,
8305 Dietlikon, Riedmühlestrasse 16,
Telefon 01/833 16 11



Energiesparen mit HEGLAS OPTIMAL

Den Verbrauch an Heizwärme zu reduzieren, ist ein Gebot unserer Zeit. Weniger Heizung heisst weniger Schadstoffe an die Luft: ein wichtiger Beitrag zum Umweltschutz. Und auf behagliche Wärme muss man trotz Energiesparen nicht verzichten dank HEGLAS Silverstar von Trösch.

Bei den modernen HEGLAS-Kombinationen Silverstar von Trösch ist eine Scheibe mit einer unsichtbaren Silber-Wärmedämmschicht versehen. Dadurch wird die Wärme besser im Raum gehalten und es entsteht sogar eine Sonnenkollektor-Wirkung. Schon mit 2fach Verglasung werden k-Werte von $1,3 \text{ W/m}^2 \text{ K}$ erreicht. HEGLAS Silverstar ist der Spitzenenergiesparer.

Neu von Trösch: die OPTIMAL-Linie mit drei ausgewählten Typen aus dem bewährten HEGLAS-Programm, die den meisten Anforderungen genügen. Alle drei bestehen aus 2fach Isolierglas. OPTIMAL bietet neben maximaler Wärmeisolation auch Schallschutz und Einbruchschutz. Mit der Konzentration des Marketings auf OPTIMAL ist Trösch einmal mehr wegweisend. Trösch der zuverlässige Partner für alle Isolierglasprodukte samt Service, Montage und Beratung.

Verlangen Sie den OPTIMAL-Prospekt und die OPTIMAL-Beratung beim nächstgelegenen Unternehmen der Glas Trösch Gruppe:

Glas Trösch AG Bern, Isolierglasfabrik,
3065 Bolligen, Tel. 031/58 59 51
Glas Trösch AG, Isolierglasfabrik,
4133 Pratteln, Tel. 061/83 22 83
Glas Trösch AG, Isolierglasfabrik,
5727 Oberkulm, Tel. 064/46 22 22
Heglas AG, Isolierglasfabrik,
9014 St. Gallen, Tel. 071/28 24 26

Grambach AG, Isolierglasfabrik,
8052 Zürich, Tel. 01/301 32 90
Grambach AG, Glashandlung,
9006 St. Gallen, Tel. 071/26 41 61
Heglas Bulle SA, Isolierglasfabrik,
1630 Bulle, Tel. 029/2 51 51
Glas Trösch AG Malans, Isolierglasfabrik,
7208 Malans, Tel. 081/51 39 12

Glas Trösch AG, Isolierglasfabrik
4922 Bützberg
Telefon 063/42 11 55

glaströsch
glaströsch
glaströsch

Wir machen das Beste aus dem Tageslicht.

Objekt: Neubau der
Universität Zürich-Irchel,
2. Etappe
Planung: Architektengemeinschaft
J. Schilling, Zweifel &
Strickler & Partner,
8008 Zürich
Produkt: Kittlose Verglasungen
von Siegfried Keller AG

(Weitere Produkte: WEMA-Lichtkuppeln,
WEMA-Gitterroste, Fertigbauteile)



Siegfried Keller AG
Qualität auch im Detail

Metallbau · Bauelemente
Industriestrasse 45 · 8304 Wallisellen
Tel. 01/833 02 81

Zweigniederlassungen:
Bern: 031/42 62 62 · Lausanne: 021/35 07 12

Eine Informationsreihe über die Zuverlässigkeit der Produkte von Sarna.

Dr. Juchli 370 SK



Wie man ein Steildach mit SarnaPanels leicht und sicher renoviert.

Der Spittelhof in Zofingen ist eines jener wunderschönen Bauernhäuser, die einen Spaziergang durch manche Schweizer Gemeinde auch heute noch so reizvoll machen. Diesen über 200 Jahre alten Hof galt es denn auch in seiner prächtigen Substanz zu erhalten, als sich der Gemeinderat entschloss, das freistehende Gebäude für Freizeitwecke zu nutzen. Dass dies auf besonders harmonische Weise gelang, ist ganz sicher zuallererst einmal dem Feingefühl des Architekten zuzuschreiben. In zweiter Linie aber auch den modernen Materialien, wie den SarnaPanel-Unterdachelementen, welche für eine ästhetische und funktionelle Renovation von Steildächern früherer Tage wie geschaffen sind.

Beim SarnaPanel sind Unterdach, Wärmedämmung und Dampfsperre bereits verlegefertig vereint.

Jedes SarnaPanel ist eine durchdachte Kombination aus hochwertigen und erprobten Materialien. Sie sind selbst bei grösseren Sparrenabständen oder bei Dachflächen mit einzelnen zum Teil leicht durchhängenden oder im Querschnitt ungleichen Sparren, wie bei Renovationen oft der Fall, verlegbar. Denn SarnaPanels sind nicht nur grossflächig (max. 2,60/0,60 m). Sie zeichnen sich je nach Typ auch durch eine gute statische Eigenfestigkeit aus. Diese Vorteile bleiben natürlich nicht ohne Folgen für die Verlegearbeit. Im Falle der Sanierung des Spittelhofs beispielsweise war eine totale Verlegung inklusive Verschweissung der SarnaPanel-Unterdachelemente (auf einer Gesamtfläche von 1000 m²) in nur fünf Tagen möglich.

Die Sanierung des Steildaches wurde übrigens aus optischen Gründen mit dem SarnaPanel Deco S5 ausgeführt. Bei diesem Panel-Typ ist die Sichtseite weiss strukturiert, also speziell geeignet, um die schönen alten Sparren zur Geltung zu bringen – und durch indirekte Beleuchtung dem Dachstock eine behagliche Atmosphäre zu geben.

SarnaPanels sind zudem leicht und können direkt auf das bestehende Sparrendach montiert werden.

Sie wiegen je nach Typ nur etwa 5,5 kg/m² und eignen sich folglich besonders für eine Renovation in Leichtbauweise. Das ist deshalb wichtig, weil ältere Dachbalken oftmals zu klein dimensioniert sind. Dank dem leichten Gewicht der SarnaPanels kann

man sich statische Verstärkungen des Sparrendaches aber ersparen – was sich letzten Endes ebenfalls positiv auf die Gesamtrenovationskosten des Steildaches auswirkt.

Mit den SarnaPanels lässt sich jedes Steildach abdichten.

SarnaPanels gehören zur Gruppe der SarnaRoof-Unterdachsysteme. Sie ermöglichen es, jedes schuppenartig eingedeckte Dach sicher abzudichten, kostbare Wärme in den Innenräumen zu halten – und zusätzlich Wohnraum zu gewinnen.

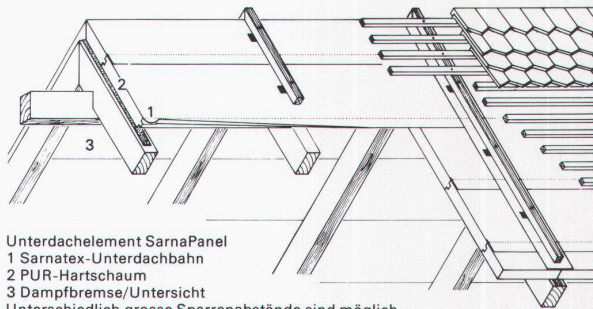

Unterdachelement SarnaPanel
1 Sarnatex-Unterdachbahn
2 PUR-Hartschaum
3 Dampfbremse/Untersicht
Unterschiedlich grosse Sparrenabstände sind möglich.

SarnaPanel in der Altbaurenovation.

Die Ausführung der Dachsanierung in Zofingen wurde übrigens, wie immer beim Einsatz der Sarna-Systeme, durch eine von Sarna geschulte Verlegerfirma übernommen. Möchten Sie die Vorteile der SarnaPanels bei einem eigenen Bauvorhaben kennenlernen, geben wir Ihnen gerne die Adresse einer Verlegerfirma in Ihrer Region bekannt.

Über alles weitere orientiert Sie die Sarna Kunststoff AG, 6060 Sarnen, Telefon 041-66 0111

SarnaPanel von  **Sarna**
Vo de Sarna. Das verhebet.



**Wir haben
kritisch geprüft, verglichen
und Bauknecht gewählt.**

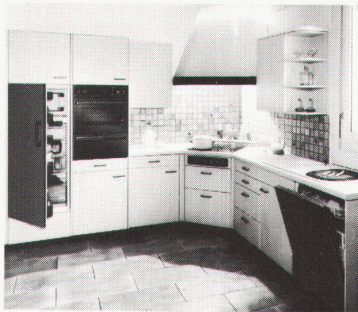

Aus folgenden Gründen:

1. Weil Bauknecht-Kühlschränke weniger Energie brauchen (das 230-Liter-Modell z. B. nur 0,95 kWh in 24 Stunden).
2. Weil Bauknecht-Geschirrspüler und Waschautomaten auch noch weniger Wasser brauchen (nur 1,5 kWh und 108 Liter Wasser bei voller Beladung von 4,5 kg Trockenwäsche bei 60°C mit Vorwäsche).
3. Weil Qualität und Technik bei Bauknecht schon immer überdurchschnittlich waren.
4. Weil uns das Design der neuen Einbauherde- und Backofenlinie gefällt.
5. Und weil wir den Bauknecht-Kundendienst bisher nur von seiner besten Seite kennengelernt haben.

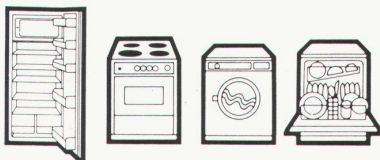

Bauknecht
Qualität ohne Kompromisse

Bauknecht AG, 5600 Lenzburg, Telefon 064 50 31 31



Tonangebend in Sachen Waschtisch- Armaturen

Tonangebend in bezug auf den phantastischen Bedienungskomfort. Dieser NEODOMO-Hebelmischer ist in der modernen Keramikscheiben-Technik konstruiert. Sparsam, leise und wartungsfrei. Tonangebend in bezug auf Design und perfekten Finish. Alle KWC-Armaturen können in verschiedenen Farben und Variationen bezogen werden. In Ihrem Fachgeschäft für Sanitär.

Aktiengesellschaft
Karrer, Weber & Cie
5726 Unterkulm/Schweiz



KWC
ARMATUREN 

ARTEMIDE. ITALIAN DESIGN LIGHTING UP THE WORLD

Vertretung für die Schweiz:
C. ARQUINT Vertretung
Loostrasse 13, 6430 Schwyz, Tel. 043 21 41 53, Telex 866051

Unsere Kunden sind:

Aarau 5000 - Strehel Wohnungseinrichtungen AG,
Rathausgasse 8, Tel. 064 22 34 13
Aarberg 3270 - Erich Dardel Möbel + Stoffe, Stadtplatz 38,
Tel. 052 82 18 44
Baar + Zug 6340 - Atcher Hiltiker, Sihlbruggstr. 114,
Tel. 042 31 56 56
Baden 5400 - Form + Wohnen, Rathausgasse 24,
Tel. 056 22 76 40
Baden 5400 - Wohnbedarf Projekt AG, Bahnhofstrasse 20,
Tel. 056 21 18 88
Basel 4051 - Aera AG, Steinenstrasse 11, Tel. 061 23 88 80
Basel 4010 - Alinea, Werner Abt AG, Aeschenvorstadt 41,
Tel. 061 23 67 67
Basel 4007 - Alinea, Werner Abt AG Zähringerstr. 14,
Tel. 061 32 79 00
Basel 4051 - Halter Interieur, Elisabethenstr. 42,
Tel. 061 23 13 58
Basel/Alschwil 4123 - Gottfrieds Loertscher AG,
Innenarchitekten, Binningerstrasse 152, Tel. 061 39 20 50
Basel 4010 - Wohnbedarf AG, Aeschenvorstadt 48,
Tel. 061 23 08 50
Bern 3007 - Form + Raum, Belpstrasse 14, Tel. 031 25 08 08
Bern 3011 - Teo Jakob AG Möbel und Innenarchitektur,
Genschtgässli 23 u. 36, Tel. 031 22 53 51
Biel/Nidau 2560 - Möbel Brechbühl Interieur, Hauptstrasse
52-58, Tel. 032 51 63 51
Biel 2502 - Raum Design K. H. Nethoefel Obergasse 22,
Tel. 032 23 13 93
Davos - Platz 7270 - Idea wohndesign Obere Strasse 9,
Tel. 083 3 81 27
Dreidingen 4552 - Hans Zaugg ZFG/SPG, Meisenweg,
Tel. 065 42 49 66
Diessenhofen 8253/Schaffhausen 8200 - Roesch Möbel
Handwerk, Grosshöfstrasse 6, Tel. 053 7 64 21
Flawil 9230 - Brenner Inneneinrichtungen, St. Gallerstrasse
39, Tel. 071 83 30 83
Frauenfeld 8500 - Alinea, Werner Abt AG, Zährichstrasse
167, Tel. 054 21 60 80
Fribourg 1700 - Form + Confort SA, Place de la Cathedrale,
Tel. 037 22 77 07
Genève 1204 - Teo Jakob Luminaires SA, Grand' rue, 23,
Tel. 022 28 09 63
Horgen 8810 - Ralph Hiestand WohnDesign Seestrasse 159,
Tel. 01 725 65 52
und Pläzliikon 8808, Seefeld-Center, Tel. 055 48 30 48
Kloster 7250 - abitare, M. Hurlmann AG Landstrasse,
Tel. 083 4 42 02
Langenthal 4900 - Max Bösiger Innenausbau, Mittelstrasse
13, Tel. 083 22 26 22
Locarno 6600 - Knecht Arredamenti interni, Lungo Lago
Motta, Tel. 093 31 13 55
Lugano 6900 - Sutor Habitat ex Supercinema, Via Marconi
3A, Tel. 091 23 34 81
Luzern 6004 - Buchwalder Linder AG, Am Mühlenplatz 2,
Tel. 041 51 25 51
Luzern 6004 - Casa Ambiente AG, St. Karli-Quai 7,
Tel. 041 51 17 17
Matten 4132 - Toni Müller Wohnparvillon, St. Jacobs-Strasse
148, Tel. 061 61 55 50
Olten 4600 - Max Vogeli AG, Hauptgasse 20,
Tel. 062 32 77 32
Sissach 4450 - Wohntip AG, Inneneinrichtungen,
Gelberkinderstrasse 28, Tel. 061 98 43 01
St. Gallen 9000 - Dornis Lampen + Möbel AG, Oberer
Graben 26, Tel. 071 22 51 55 56
St. Gallen 9000 - Ch. Keller, Industrial-Designer,
Rosenfeldweg 2, Tel. 071 28 31 11
Tenero 6598 - Idea Luce di L. Scolari, Via San Gottardo,
Tel. 093 67 27 45
Thun 3600 - Alinea, Werner Abt AG, Bernstrasse 16,
Tel. 033 22 22 81
Wernetschauen Hinwil 8340 - Kindlimann Wohngestaltung,
Tel. 01 937 35 44
Winterthur 8400 - Kraemer für's Wohnen, Marktgasse 23,
Tel. 052 22 24 21
Zofingen 4800 - Ueli Design, Gerbergasse 19,
Tel. 062 51 44 51
Zürich 8001 - Mobilana, Schützengasse 22,
Tel. 01 211 75 65
Zürich 8001 - Neumarkt 17 AG, Neumarkt 17,
Tel. 01 47 59 50 51
Zürich 8001 - Wohnbedarf AG, Talstrasse 11,
Tel. 01 211 59 30
Zürich 8032 - Wohnflex, Asylstrasse 68, Tel. 01 252 27 57
Zürich 8006 - Zingg-Lamprecht AG,
Am Stampfenbachplatz, Tel. 01 362 36 52
Zürich 8001 - ZONA Inneneinrichtungen Ursula Graf,
Stadelhoferstrasse 28c, Tel. 01 47 90 40
Zug 6300 - Othmar Zoll, Inneneinrichtungen GmbH, Unter
Altstadt 19, Tel. 042 21 05 43

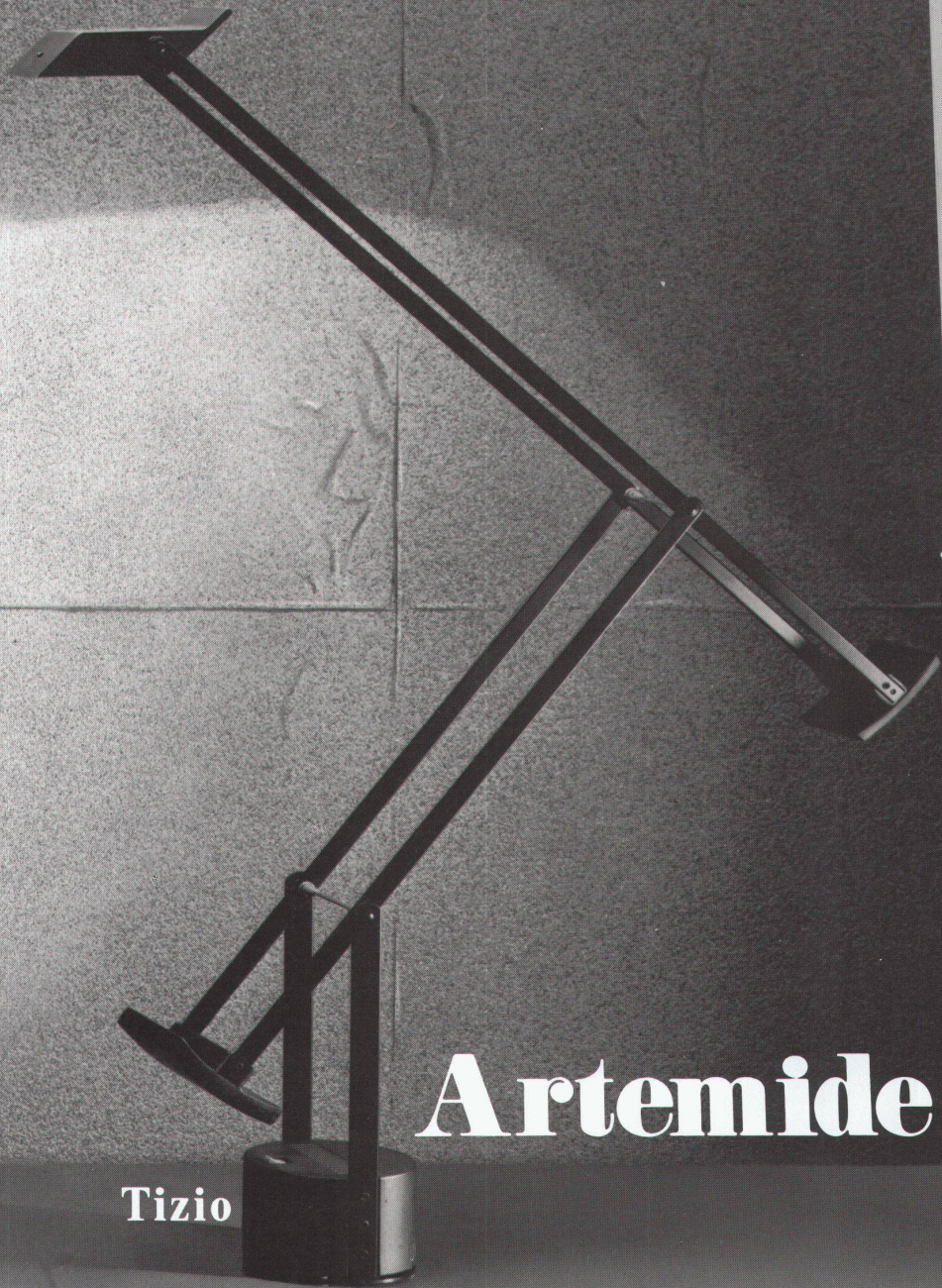

Artemide

Tizio

Die Artemide-Lampen werden in Italien hergestellt und in der ganzen Welt geschätzt. Tizio ist eine von Richard Sapper entworfene Tischlampe, in die eine Halogenbirne von 55 Watt eingesetzt wird. Sie ist in Schwarz und Weiss erhältlich. Die Sicherheit wird durch die Prüfung des SEV gewährleistet. Wenn Sie die anderen Artemide-Lampen kennenlernen möchten, so fragen Sie bei Ihrem Einzelhändler nach dem Katalog.



■ MIT ELAN SCALA ZUM ERFOLG!

■ «ELAN SCALA»-DESIGNER



■ «GRAND PRIX TRIOMPHE» FÜR DEN JOHANNES HOLENSTEIN

■ «ELAN SCALA», DAS PERFEKT DURCHDACHTE BÜROMÖBEL-PROGRAMM,

ist durch diesen «Oscar für Europäische Lebenskunst» über Nacht berühmt geworden.



Mr. J. Holenstein, Prinz Michael de Bourbon,
Mr. S. Veissiere, Président du comité de l'excellence européenne,
Gräfin de la Rochefoucault

Wie seine Vorgänger, beispielsweise «Rolls-Royce», «Cartier», «ELAN SCALA» dazu prädestiniert, die Botschaft anspruchsvoller Ästhetik und hoher technischer Qualität in alle Welt hinauszutragen. «ELAN SCALA» ist nicht zuletzt auch das Resultat langer, intensiver Zusammenarbeit zwischen Designer und Fabrikant. Darum sind auch wir stolz auf diese Auszeichnung, zu der wir Johannes Holenstein herzlich beglückwünschen.

ELAN scala
Möbelfabrik Menziken
Florian Weber AG
CH-5737 Menziken

Coupon für mehr ELAN:

Bitte senden Sie mir/uns mehr Informationen über das vollständig neue Büromöbelprogramm ELAN scala (zusammen mit einer Verkaufsstellen-Liste).

Name: _____
Firma: _____
Adresse: _____
Telefon: _____

Einsenden an:
Möbelfabrik Menziken
Florian Weber AG
Postfach
CH-5737 Menziken

Einziger Schweizer Isolierstoff-Hersteller
mit dem gesamten Produkte-Sortiment:
Saglan-Sagex-Durex-Protex-Styrofoam-Kork

SAGER

SAGER AG CH-5724 Dürrenäsch
Telefon 064-54 18 81
Telex 981 303

Sager hat einiges zu sagen in Sachen Isolation z. B. Steildächer isolieren . . .

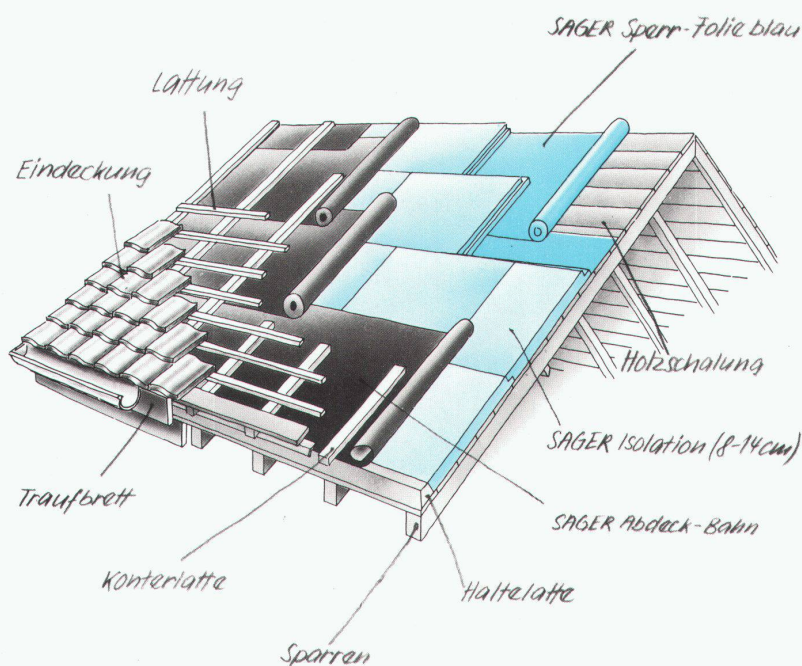

. . . denn Sager hat nicht nur einfach eine, sondern für jedes Isolierproblem **die** richtige Lösung:

- **DUREX-Hartschaumplatten**
- **Polyurethan-Hartschaumplatten**
- **Kork-Isolierplatten**
- **SAGLAN-Glaswolleplatten**

35 Jahre Sager Isolier-Erfahrung bürgen für kompetente Beratung.
Verlangen Sie die illustrierte 34-seitige Verlegeanleitung mit
Konstruktionszeichnungen, Tabellen und Devis der Sager Dämm-
systeme für Steildächer.

WARUM ARCHITEKTEN UND BAUHERREN BESSER SCHLAFEN KÖNNEN, WENN SIE AUF IHRER BAUSTELLE DIESE KÜBEL SEHEN.



Egal, ob die gelben STO-Kübel den Beginn der Montage eines Vollwärmeschutz-Systems oder einer hinterlüfteten Fassade-konstruktion signalisieren oder das Zeichen dafür sind, dass Ihr Bauwerk jetzt endlich seinen Fassaden-Deckputz, seinen Innenputz oder Anstrich bekommt: Es ist für Sie allemal das denkbar beste Vorzeichen für einen guten Abschluss Ihres Bauvorhabens.

Denn das STO-Zeichen hat sich von allem Anfang an als ein gutes Zeichen für konstruktive Zusammenarbeit und qualitativ einwandfreie Arbeit erwiesen. Denn schon in der Projektierungsphase unterstützt STO den Architekten bei k-Wert-Berech-

nungen und der Ausschreibung. Und für die Diskussion zwischen Bauherr und Architekt zur Frage der Farbgestaltung kann das STO-Farbstudio mit Entwürfen und Planungshilfen wertvolle Unterlagen liefern.

Wenn schliesslich die Handwerker mit den STO-Kübeln auf der Baustelle auftauchen, können Architekt und Bauherr auch im Hinblick auf die Qualität der Ausführung unbesorgt sein. Denn STO bemüht sich um die Instruktion der Verarbeiter seiner Produkte wie kaum ein anderer Hersteller. Durch ständige Kontakte mit Fachberatern und Vorführmeistern am Bau, Seminarien und Fachpublikationen.

Last but not least wäre jetzt natürlich auch noch einiges über den Inhalt der STO-Kübel zu sagen: über die Qualität der STO-Produkte, die alle für höchste schweizerische Ansprüche auf modernsten Produktionsanlagen im Werk Niederglatt/ZH hergestellt werden. Die Angebotspalette von STO für die Bauhaut des Baukörpers ist so gross, dass Sie sich die gewünschten Informationen darüber am besten gleich selbst mit dem Coupon dieses Inserates kommen lassen sollten.

Stotmeister AG
Südstrasse 14
8172 Niederglatt
01/850 37 65

COUPON

Interessant! Um noch genauer zu erfahren, wie ich in meinem Fall vom umfassenden STO-Programm profitieren kann, wünsche ich mir folgende Informations-Unterlagen:

- STO-Gesamtprogramm
- STO-Verputze
- STO-Farben
- STO-Vollwärmeschutz-Systeme
- STO-Hinterlüftete Fassadenkonstruktionen
- STO-Betonsanierungs-Systeme
- STO-Akustik-Systeme

Ich erwarte den Besuch eines STO-Fachberaters und bitte um seinen Anruf.

Firma _____

Zuständig _____

Adresse _____

PLZ/Ort _____

Telefon _____

Datum _____

Unterschrift _____

WB1

Das unsichtbare Geheimnis perfekt isolierter Fassaden

B. B. W. H.

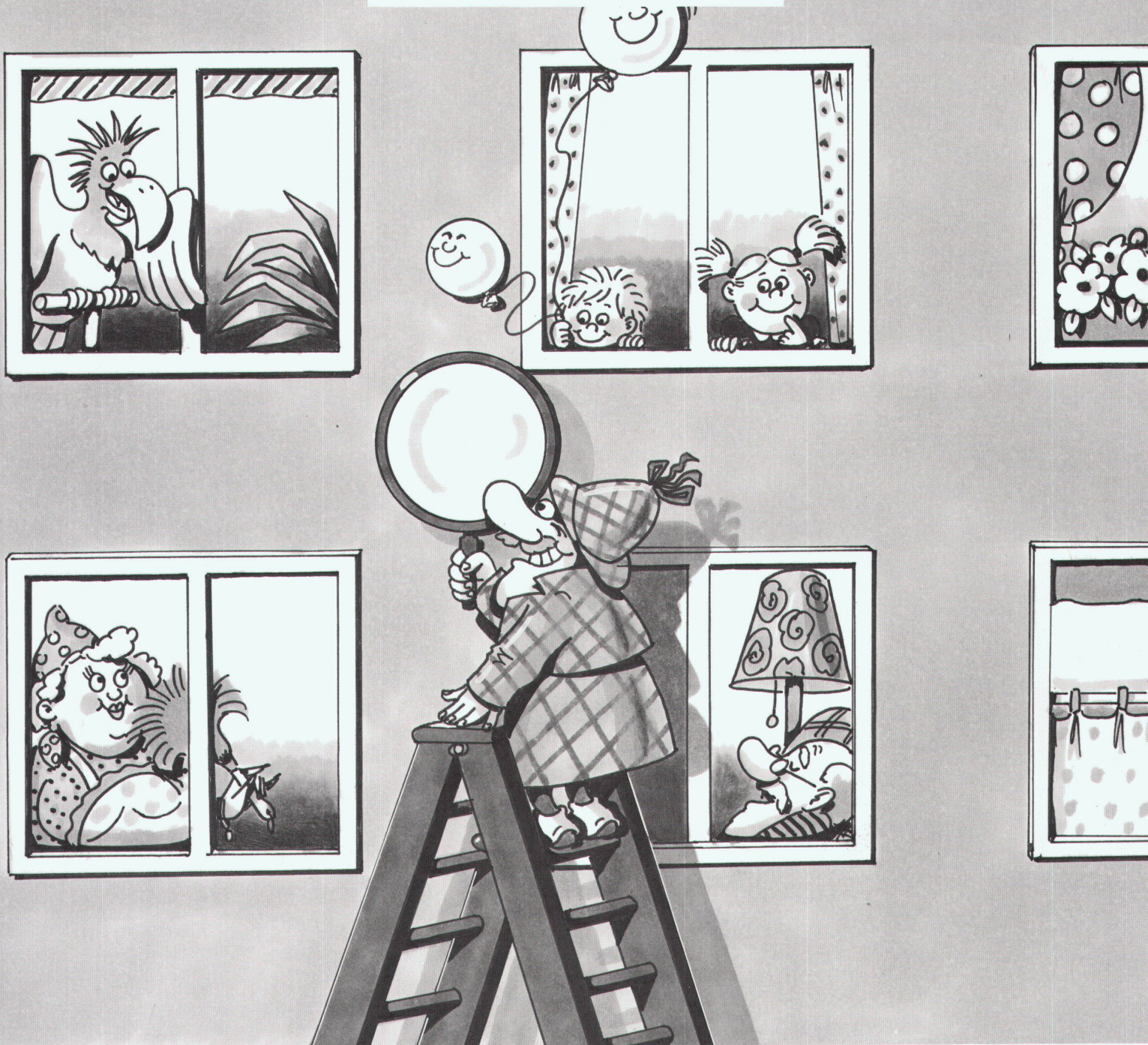

Es gibt viele Arten von Aussendämmungen. Aber nur eine, welche die Fassade perfekt isoliert, gleichzeitig den Gebäudecharakter bewahrt und in der ganzen Schweiz bis 8 Stockwerke zugelassen ist: Das patentierte FAMISOL Aussendämm-System von Wancor. Das Geheimnis liegt unter der Oberfläche verborgen: FAMISOL ist die hinterlüftete Aussendämmung mit fugenlosem Verputz. Das gewährleistet nicht

nur ein sicheres Isolieren mit beträchtlichen Energieeinsparungen, sondern auch eine ästhetische Fassadengestaltung ohne störende Fugen. Diese entscheidenden Vorteile können Sie schon bei Ihren nächsten Neubauten oder Renovationen nutzen: Unsere Isolier-Spezialisten weihen Sie gerne in das Geheimnis dieses einzigartigen Aussendämm-Systems ein.

Für sicheres Isolieren am Bau

wancor

Die Wancor-Produktepalette:
Aussendämmsysteme Lamitherm und Famisol
Wancor Dachsysteme · Wärmedämm- und Schallschutzmaterialien
Befestigungstechnik · Diamantwerkzeuge und Maschinen

Wancor AG
Althardstrasse 5
8105 Regensdorf/ZH
Tel. 01/840 51 71

Zikadenweg 27
3006 Bern
Tel. 031/41 47 41

Falkensteinerstrasse
4132 MuttENZ/BL
Tel. 061/61 23 00

Statt wertvollen Kellerraum verschenken: Erdverlegte Heizöltanks von Hoval.

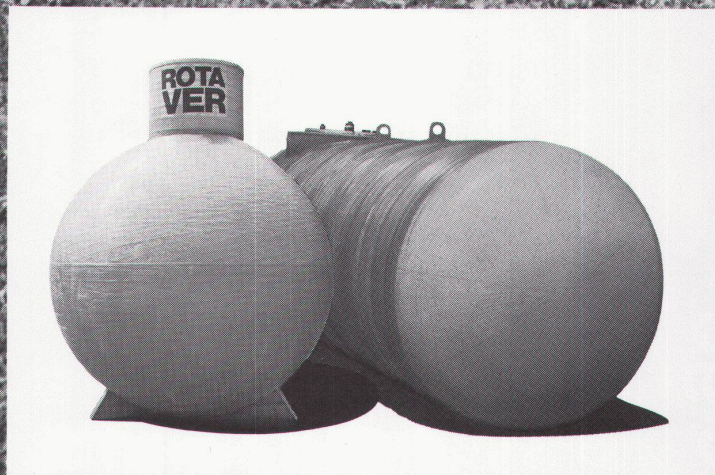

Für alle Zeiten immun gegen Rost.

Wenn Sie Ihren Heizöltank ins Erdreich versenken, gewinnen Sie wertvollen Raum im Kellergeschoss. Die Erfahrung zeigt, dass diese Lösung langfristig die grössten Vorteile bietet, sofern Sie einen Oeltank wählen, der absolut korrosions-sicher ist: Einen Hoval-Heizöltank aus glasfaserverstärktem Kunststoff mit oder ohne Betonmantel. Ein Hoval-Tank ist so sicher, dass Sie ihn ruhig ins Erdreich

versenken können. Dort stört er niemanden. Den Inhalt können Sie so bemessen, dass er für 2 Jahre oder länger ausreicht. Der Versorgungssicherheit zuliebe und damit Sie Preisschwankungen zu Ihrem Vorteil ausnützen können.

Verlangen Sie bitte nähere Unterlagen oder den Besuch unseres Fachberaters.

Hoval

Hoval-Heizungstechnik:
Verantwortung für Energie und Umwelt.

Hoval Herzog AG, 8706 Feldmeilen
Telefon 01 - 925 61 11
Bern, Reinach-Basel, Lausanne, Lugano

Coupon

Ja, ich interessiere mich für Ihre

- ausführlichen Unterlagen
- den angemeldeten Besuch Ihres Beraters

Name _____

Strasse _____

PLZ/Ort _____

Einsenden an
Hoval Herzog AG, 8706 Feldmeilen

TYP A&B
das neue Typenmöbel-
programm für den
Wohn- und Arbeits-
bereich

Design:
Silvio Schmed VSI

TYP A&B gibt Ihnen
funktionelle Elemente
für Bücher, Ordner,
Platten, Zeitschriften
usw., Schränke für
Kleider und Wäsche

TYP A&B ist beides:
Einzelmöbel und
Element Ihrer eigenen
Kombination für
den Raum oder für die
Wand

TYP A&B ist erhältlich
in Buche natur oder
Buche schwarz gebeizt

Verlangen Sie unsere
Prospekte und
besuchen Sie den Aus-
stellungsraum bei

Ph. Oswald
Schreinerei und
Innenausbau AG
CH-8154 Oberglatt ZH
Bahnhofstrass 54
Telefon 01-850 11 58

Oswald zeigt: TYP A&B

