

Objektyp: **Advertising**

Zeitschrift: **Werk, Bauen + Wohnen**

Band (Jahr): **75 (1988)**

Heft 5: **Ismen der Konstruktion = Ismes de la construction = Isms of the construction**

PDF erstellt am: **11.07.2024**

Nutzungsbedingungen

Die ETH-Bibliothek ist Anbieterin der digitalisierten Zeitschriften. Sie besitzt keine Urheberrechte an den Inhalten der Zeitschriften. Die Rechte liegen in der Regel bei den Herausgebern.

Die auf der Plattform e-periodica veröffentlichten Dokumente stehen für nicht-kommerzielle Zwecke in Lehre und Forschung sowie für die private Nutzung frei zur Verfügung. Einzelne Dateien oder Ausdrucke aus diesem Angebot können zusammen mit diesen Nutzungsbedingungen und den korrekten Herkunftsbezeichnungen weitergegeben werden.

Das Veröffentlichen von Bildern in Print- und Online-Publikationen ist nur mit vorheriger Genehmigung der Rechteinhaber erlaubt. Die systematische Speicherung von Teilen des elektronischen Angebots auf anderen Servern bedarf ebenfalls des schriftlichen Einverständnisses der Rechteinhaber.

Haftungsausschluss

Alle Angaben erfolgen ohne Gewähr für Vollständigkeit oder Richtigkeit. Es wird keine Haftung übernommen für Schäden durch die Verwendung von Informationen aus diesem Online-Angebot oder durch das Fehlen von Informationen. Dies gilt auch für Inhalte Dritter, die über dieses Angebot zugänglich sind.



Tonziegel – natürlich

Backsteine und Tondachziegel sind natürliche und gesunde Baustoffe, die eine dauerhafte Konstruktion garantieren. Sie weisen sämtliche Eigenschaften auf, die für ein gesundes und behagliches Wohnen notwendig sind.

Die natürlichen, erdhaften Farben der Tonziegel harmonieren mit der Farbpalette der Landschaft. Die verschiedenen Formen und Farben ermöglichen eine grosszügige Gestaltung und erfüllen alle technischen Anforderungen.

Schweizerische Ziegelindustrie, Postfach 217, 8035 Zürich

Warum regeln und steuern Sie

alle HLK-Anlagen mit POLYGYR®?

**«Weil ich mit der Zeit
gehe und mich
auf einen Partner
verlasse.»**

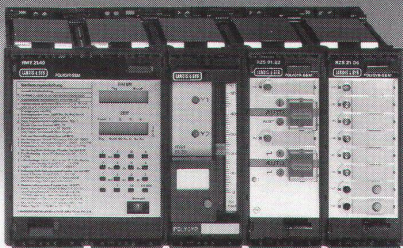

Alle POLYGYR®-Funktionen bieten dem Anwender einen hohen Nutzen.

Als Einzigartigkeit:

● kombinierte Regelung und Steuerung.

Weitere Anwendervorteile:

- einheitliche Bedienung und Signalisierung
- modernstes, mikroprozessorgesteuertes Digitalanzeigemodul; es erleichtert die Überwachung und Betriebsführung der HLK-Installationen
- neues, intelligentes POLYGYR®-Kesselsteuermodul; es sorgt für bedarfsgerechte, lastabhängige (somit energieoptimale) Zu- und Abschaltung des Folgekessels

POLYGYR® – komplett, überschaubar und von einem Partner.

Zukunftssichere HLK-Systeme von einem Partner

LGZ Landis & Gyr Zug AG
Leit- und Regeltechnik HLK
6330 CHAM, Hinterbergstrasse 11
Tel. 042-44 81 44

Verkaufsbüros in Bellinzona, Ebikon (LU),
Epalinges (VD), Genf, Ostermundigen (BE), Reinach (BL),
St-Blaise (NE), St. Gallen, Zürich

LANDIS & GYR



**MHZ-UNI-SOL
ELEKTRA-LAMELLENVORHÄNGE
MIT IR-FERNSTEUERUNG
DIE VOLLENDETE TECHNIK.**

MHZ-HACHTEL + CO. AG
EICHSTRASSE 10
8107 BUCHS
TELEFON 01/844 04 44

SAGER

Sager hat einiges zu sagen in Sachen Isolation

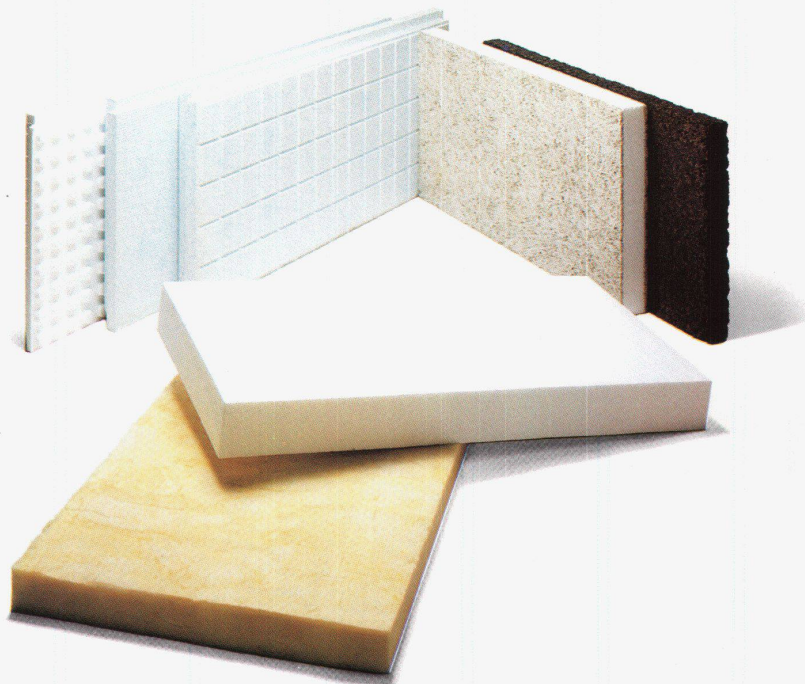

Sager hat nicht nur einfach eine, sondern für jedes Isolierproblem die richtige Lösung, denn wir sind der einzige Isolierstoff-Hersteller mit dem gesamten Produkte-Sortiment:

SAGLAN · SAGEX · DUREX · PROTEX · STYROFOAM · KORK

Verlangen Sie unsere Beratung für Ihre Bauvorhaben

SAGER AG CH-5724 Dürrenäsch · Telefon 064-54 1881 · Telex 981303

Artemide
litech

Sistema 133 design Ernesto Gismondi

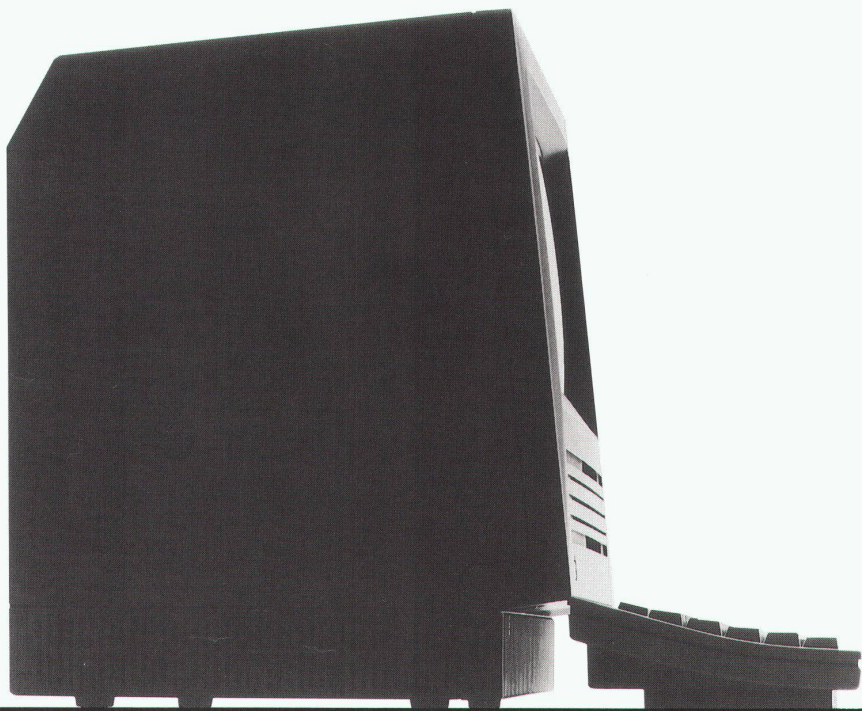

***ARTEMIDE LITECH. IL LUME DELLA RAGIONE.**

*ARTEMIDE LITECH. DIE LEUCHTE DES VERSTANDS.



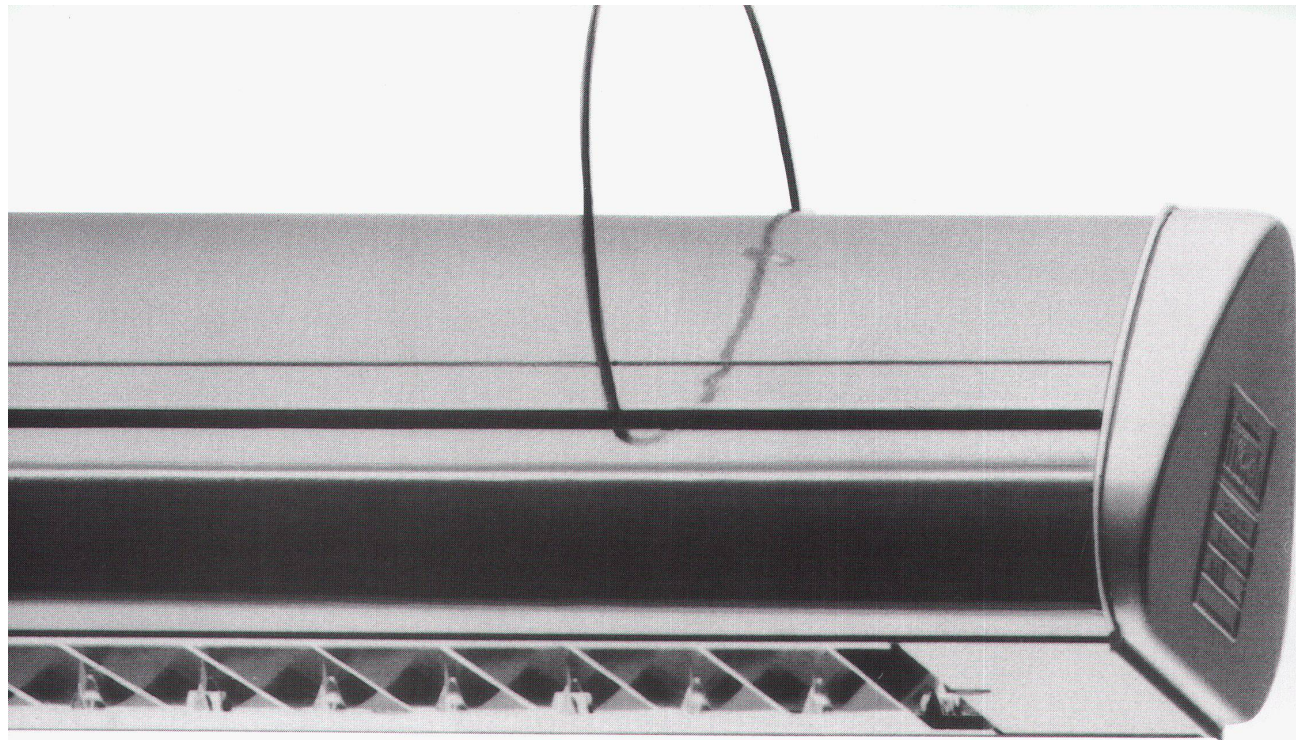

Regent und Artemide-Litech präsentieren den bedeutendsten Trend in der Bürobeleuchtung: Sistema 133. Module von variierbarer Länge und gradlinigen oder abgewinkelten Verbindungen bilden ein zusammensetzbares System. Dieses ist sehr flexibel und kann jederzeit neuen Anforderungen, auch für zusätzliche Beleuchtungsaufgaben, angepasst werden. Sistema 133 ist konzipiert für moderne Büro-Ausstattungen und bietet sichtbaren Lichtkomfort, sei es durch breitstrahlende Reflektoren, Batwing- oder Darklight-Technik, um Reflexe auf den Computer-Bildschirmen zu vermeiden. Wenn Sie ein System für höchste Ansprüche mit vielfältigen Möglichkeiten suchen, wählen Sie mit Vorteil Sistema 133.

Kostenlose Dokumentation,
Beratung, Projektierung und
Vertrieb:

REGENT Beleuchtungskörper AG
4018 Basel, Dornacherstrasse 390
Tel. 061 51 71 11, Fax 061 51 72 01

Zürich	Tel. 01 491 71 11
Lausanne	Tel. 021 36 16 11
Genf	Tel. 022 46 24 26
Lugano	Tel. 091 22 82 14

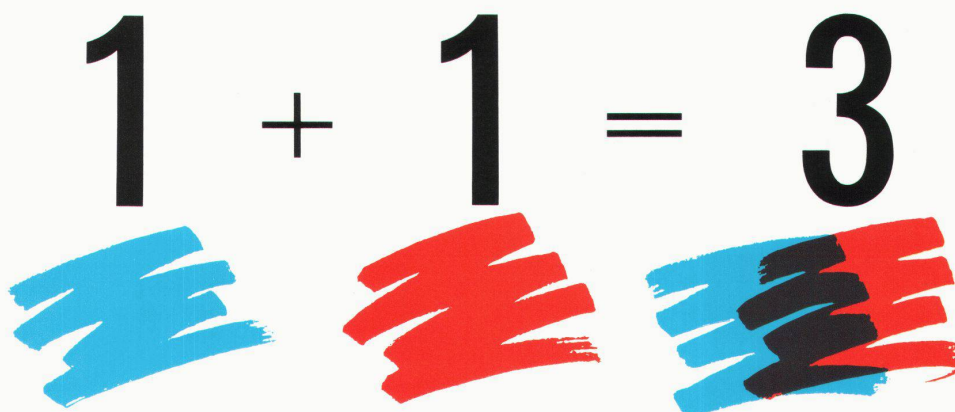

Wir freuen uns,
MEYNADIER ABDICHTUNGEN ist zu ISOTECH AG gestos-
sen. Mehrere Jahrzehnte Know-how treffen auf ein Viertel-
jahrhundert Praxis. Qualität auf Qualität.

Dieses Zusammenlegen unterschiedlicher Entwicklungen
schafft Zugang zu neuen Dimensionen. Weil wir Erfahrungen
austauschen und uns «durch die Augen des andern» neu
erkennen. Weil wir Zusammenarbeit ernst nehmen und
gemeinsam weiter wachsen wollen.

Für Sie, als unseren Kunden, bedeutet dies: Noch kompeten-
tere Beratung, noch breiter abgesicherte Problem-Lösungen,
noch mehr fachlichen Background.

Das freut uns als Unternehmer, als engagierte Bau-Profis und
als Ihre Gesprächspartner. Auf gute Zusammenarbeit.

ISOTECH
AG

+ MEYNADIER
ABDICHTUNGEN

Fugenabdichtungen Strassenfugen Betonsanierungen Injektionen Be-
schichtungen Brandabschottungen Wärmedämmung Grundwasser-
Abdichtung Flachdach

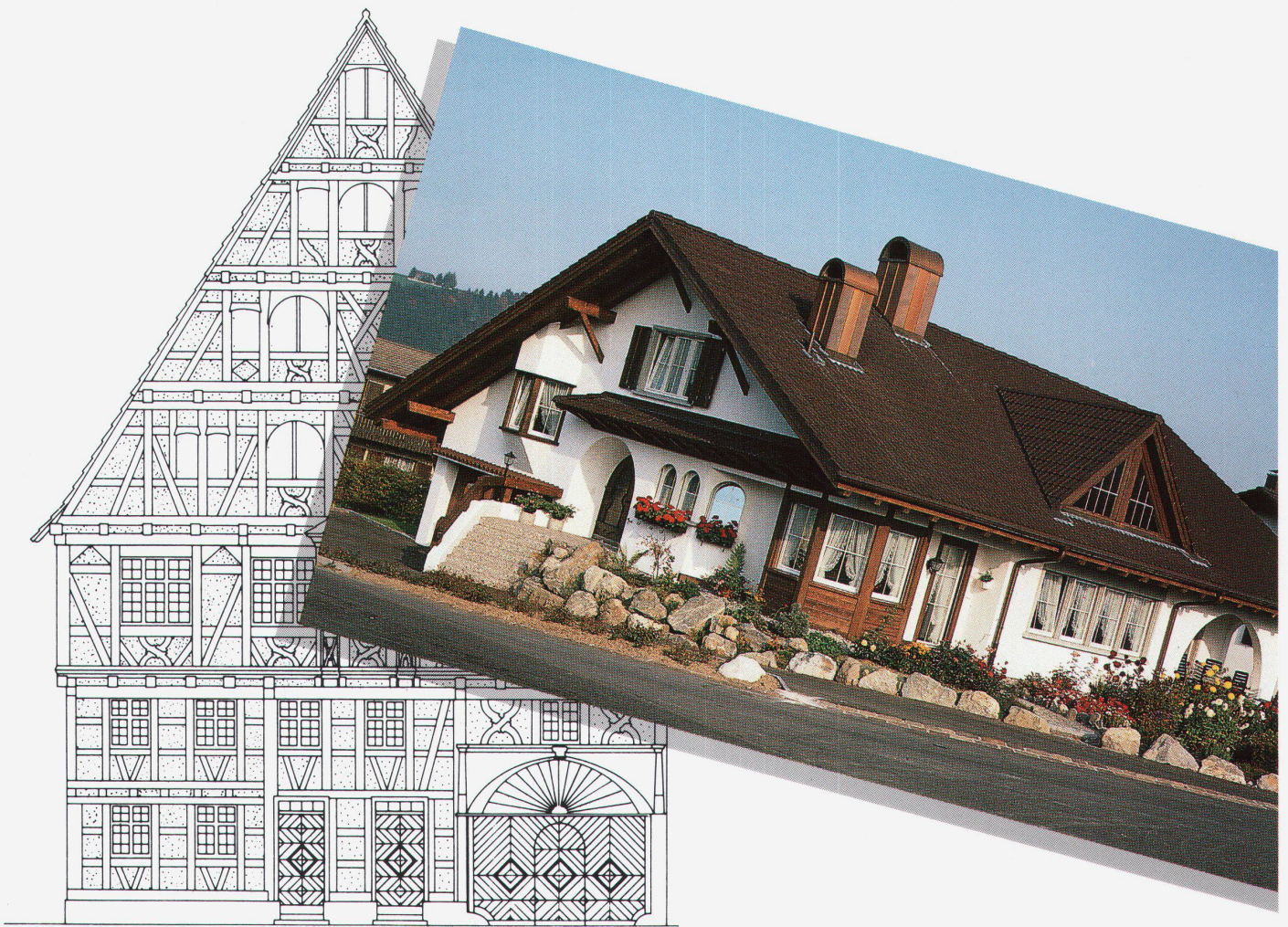

Die neue Art mit Holz zu bauen

HOMOGEN 80

- Für architektonische Gestaltungsfreiheit**
- Für gesundes Raumklima und perfekten Wohnkomfort**
- Für kurze Gesamtbaizeit dank massgenauer Vorfertigung**
- Für energiebewusstes und biologisch richtiges Bauen**

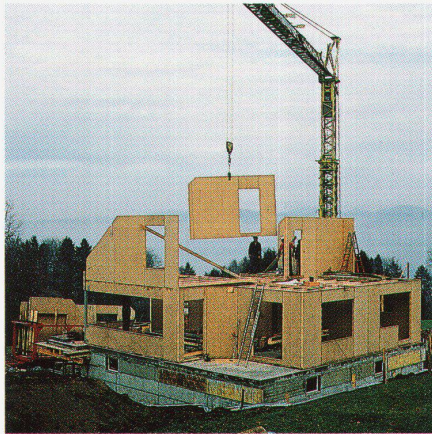

Kurz, HOMOGEN 80 für den Fortschritt mit Holz. Architekten und Zimmerleute erhalten auf Anfrage unsere detaillierten Unterlagen.

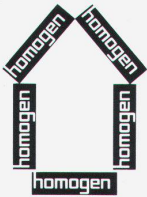

HOMOGEN 80
natürlich
aus Holz

homogen®

Bois Homogène SA
1890 St-Maurice
Telefon 025/65 17 71
Telex 456 140 boho ch
Telefax 025/65 15 19

Für WC-P

von heut

die Plä

gestern

Theorie.



BOLT, BOCHUM

Der ausgefahrene Duscharm des Geberit-Propomat. Ein körperwarmer Wasserstrahl macht gründlich sauber und wohltuend frisch.

Praktiken die sind keine von trockene

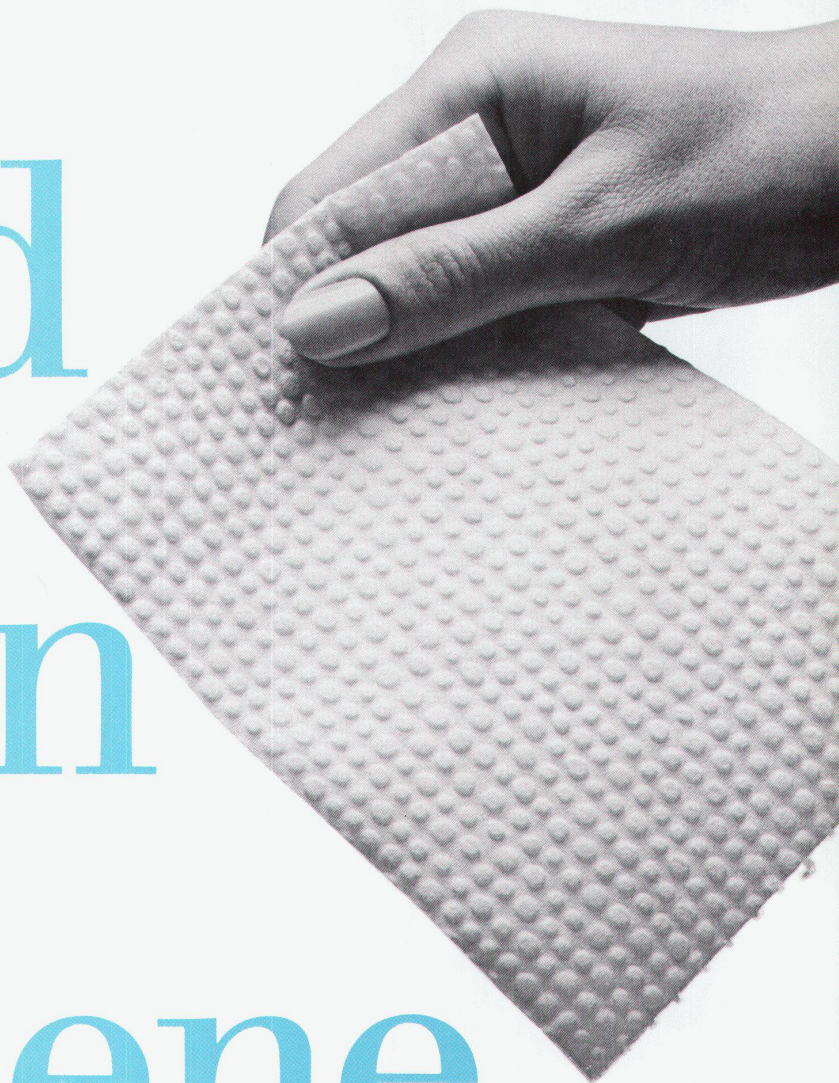

GEBERIT
PROPOMAT

Das Hygienebewusstsein ist im Wandel. Und je länger um so mehr benutzen Leute von heute zur persönlichen Reinigung auf dem WC Wasser. Denn das ist gründlicher und erst noch komfortabler als das gute alte Toilettenpapier. Architekten von heute beziehen die Hinwendung zur neuen WC-Praktik mit dem Geberit-Propomat in ihre Planung ein. Damit treffen Sie den Stil der Zeit und ihre Pläne bleiben keine trockene Theorie.

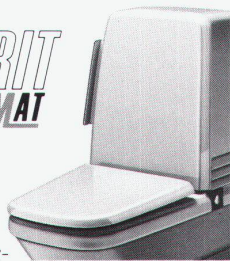

Senden Sie mir Ihre Dokumentation über zeitgemässe Hygiene und über den Geberit-Propomat.

Name _____ **WBW 5**

Vorname _____

Strasse _____

PLZ/Ort _____

Geberit-Propomat. Die Quelle von Sauberkeit und Frische.

Geberit AG, Moderne Hygienetechnik,
8640 Rapperswil, Telefon 055 21 61 11



SCALA – Pastellblau. Für eine natürliche Umgebung.



Wohn- und Geschäftshaus «Arche», 8135 Langnau a.A. Architekten E. Ackermann und I. Vesely, 8135 Langnau a.A. Dachdecker Hättenschwiler Dach AG, 6311 Edlibach.

Die neuen SCALA-Dachziegel haben die Natur als Vorbild. Eine wichtige Voraussetzung zur harmonischen Wirkung des Daches in seiner Umgebung. Und dies für viele Jahre!

Die SCALA-Dachziegel sind auch in ihrer Qualität überzeugend. Wie die Gesteinsschichten unserer Berge ist der SCALA-Dachziegel in einem der Natur abgeschauten Prozess geschaffen und schützt Sie vor den Urgewalten des Wetters. Die SCALA-Dachziegel sind eines der wenigen Dachmaterialien, die sich bis in alle Höhenlagen sicher und problemlos anwenden lassen. Die zukunftsweisende Beschichtung hält der Bewitterung wie Frost, Sonne, Schnee, Hagel und auch saurem Regen hervorragend stand. Zusätzlich sind die SCALA-Dachziegel durchgetönt und imprägniert. Dadurch verläuft die Alterung harmonisch und gibt dem Dach mit der Zeit eine interessante Patina.

Wenn Sie sich etwas konkreter ausmalen möchten, welche Möglichkeiten Ihnen das neue SCALA-Programm eröffnet, sind unsere Fachleute natürlich gerne für Sie da.

Eternit AG, 8867 Niederurnen, 058 23 11 11.
Eternit SA, 1530 Payerne, 037 62 91 11

Pastellblau.



Bergviolett.



Steinrot.

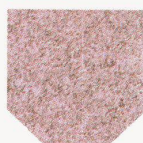

Die drei Sonderfarben der SCALA-Dachziegel auf einen Blick. Mit diesen Schiefeln können gerade formenreiche Dächer optimal gedeckt werden. Zusammen mit dem GEA-Unterdach ergibt dies ein Dachsystem, auf das man sich verlassen kann.



HEWI

Eine Alternative zum klassischen HEWI Türdrücker ist die neue Drückerform 117, unverwechselbar in Design und Technik. Schild und Drückerteil bilden eine formale Einheit. Für Wechselkombinationen gibt es einen in der Form angepaßten Griff. Die selbsttätig einrastende Drücker-Verbindung und das selbsteinstellende Drückerlager sind technisch völlig neu konzipiert, für eine problemlose Montage und wartungsfreien Gebrauch. In den 13 HEWI Farben und der brillanten Oberfläche des Werkstoffs Nylon paßt sich dieser Türbeschlag in das umfassende HEWI Programm ein.

Informieren Sie sich bei Ihrem Fachhändler oder beim HEWI Vertragshändler mit Zentrallager:

Christen Beschläge AG
3001 Bern · Telefon (031) 40 74 74

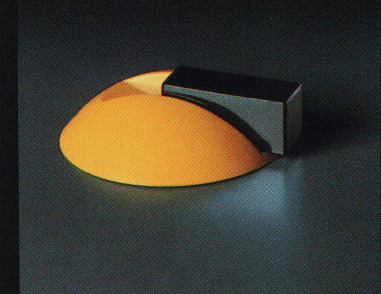
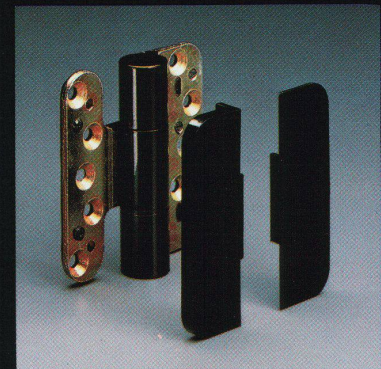
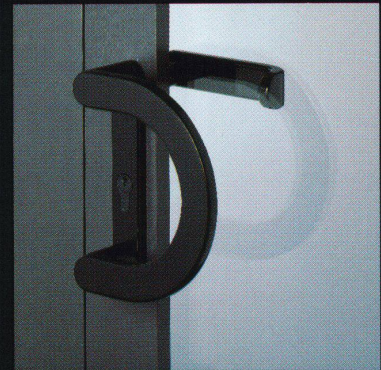

Echt stark,
die
Kleine.



Erstaunlich, was die **GS 23H** Gläserspüle so alles schluckt. 25 Tulpen sind für sie nur der Anfang. 50 Gläser schafft sie spielend in 2 Minuten. Am liebsten ist sie an der Theke – unten oder oben, ganz egal. Sie hält sich ansonsten leise zurück und besticht durch ihr edles Äußeres.

Und das Spülergebnis – einfach Spitze. Das soll ihr erst mal eine nachmachen. Ein echtes Schweizer Produkt.

**Winterhalter
Gastronom AG**

Apparatebau
9464 Rüthi/SG
Telefon 071/79 14 42-44
Telex 71750 wiha ch



Geschirr-, Gläser- und
Kasserollenspülmaschinen und
Grossanlagen

winterhalter
Gastronom

Qualifizierter Kundendienst und prompter Service in der ganzen Schweiz.



**OEL, GAS ODER ...
SIE WERDEN UNS NICHT
IN VERLEGENHEIT BRINGEN!**

Ihr ELCO-Berater ist in der glücklichen Lage, dass er Ihnen für jeden wirtschaftlich sinnvollen Energieträger eine ausgereifte Lösung für Ihre Heizung vorschlagen kann. Das hat für Sie den Vorteil, dass Sie neutrale und deshalb objektive Argumente hören werden.

Für welche Energie Sie sich auch immer entscheiden werden: hinter jedem ELCO-Produkt steht ein Service-Netz mit 325 fachlich kompetenten Servicetechnikern. 365 Tage im Jahr und rund um die Uhr. Damit Ihre Heizung vom Start weg und über viele Jahre hinaus

problemlos, wirtschaftlich und umweltfreundlich arbeitet. Brauchen Sie noch mehr Argumente? Wenn Sie uns den Coupon einsenden, werden wir Sie gründlich dokumentieren.

Informations-Coupon:

Bitte informieren Sie mich unverbindlich.
Bei meinem Haus handelt es sich um
 ein Einfamilienhaus Mehrfamilienhaus
 Es wird neu gebaut Es wird saniert.

Einsenden an: ELCO ENERGIESYSTEME AG
Thurgauerstrasse 23, 80650 Zürich, Tel. 01 316 81 00

- thermobloc, Kompaktheizung**
- econom 2000, Sparbrenner**
- data, Wirtschaftlichkeitscomputer**
- Gas- und Zweistoffbrenner**
- Gaskessel mit Wärmerückgewinnung**
- Heizöltanks und Leckschutzgeräte**

- Kaminanlagen aus Chromstahl**
- Fernwärme-Hauszentrale**
- Wärmepumpen für Erdsonden**
- Wärmepumpenheizungen**
- Elektrozentralspeicher**
- Elektro- und Wärmepumpenboiler**

Name: _____

Adresse: _____

Mein Heizungsinstallateur: _____

WB-A

ELCO
Wir bieten auch Alternativen.

Geschäftsstellen: Biel, Buchs AG, Chur, Frauenfeld, Fribourg, Genève/Acacias, Le Mont-sur-Lausanne, Luzern, Massagno, Münchenstein, Niederwangen BE, Sierre, Solothurn, St-Blaise, St. Gallen, Thun, Vilters-Sargans, Wettingen, Winterthur

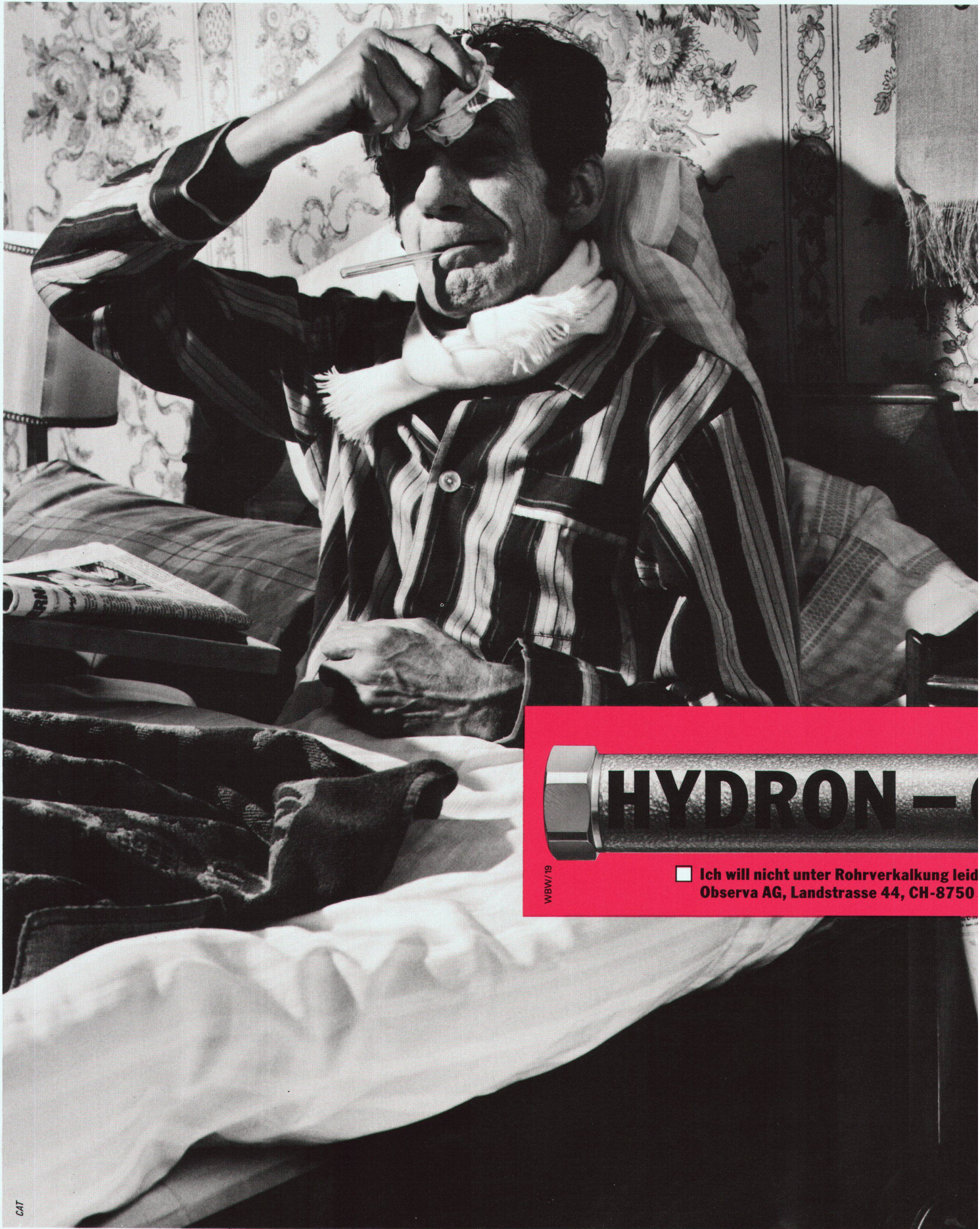

WBW/19

Ich will nicht unter Rohrverkalkung leiden
Observa AG, Landstrasse 44, CH-8750



Und zwar ohne Chemie und Elektrizität.
Das auf Permanentmagnetbasis arbeitende Gerät baut völlig umweltfreundlich Kalk- und Rostablagerungen in Wasserleitungen ab. 10 Jahre Funktionsgarantie, eine Goldmedaille in Brüssel, eine in Madrid und der Nachweis über die Funktionstüchtigkeit vom C.S.T.B. Paris und CEBEDAU Liège, müssten eigentlich genügen, um selbst chronisch-

5 Ticonal Permanentmagnete

der Firma Von Roll garantieren ein einwandfreies Funktionieren

Centre de recherche de Marne la Vallée

Staatliche Versuchsanstalt, Raport d'essai No. 23586

A. S. B. L., Belgien, Etude 86/318



Jeder zweite Hausbesitzer leidet unter Rohrverkalkung. Dieses Rohr verhindert es.

kranke Zweifler vom Bett in den Keller zu holen.

den Sie mir Ihr Prospektmaterial.
Tel. 065 49 11 20

Dort wird dieses Schweizer Spitzenprodukt schliesslich auch eingebaut.

HYDRON - CYKLON[®]
Wasseraufbereiter löst Kalk und Rost.

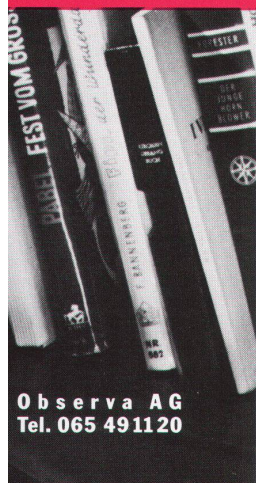

Observa AG
Tel. 065 49 11 20

Monographien bedeutender Architekten

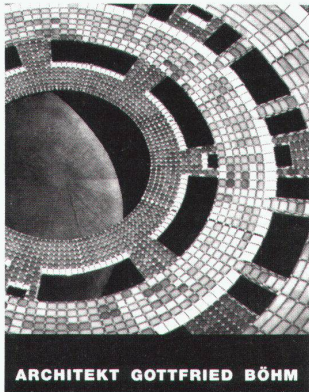

Gottfried Böhm
Vorträge Bauten Projekte

Hrsg. Svetlozar Raev
320 Seiten, ca. 350 Abbildungen, z.T. in Farbe, Text deutsch und englisch, 22,5 x 28,5 cm, gebunden mit Schutzumschlag, DM 138,-
ISBN 3-7828-1604-8

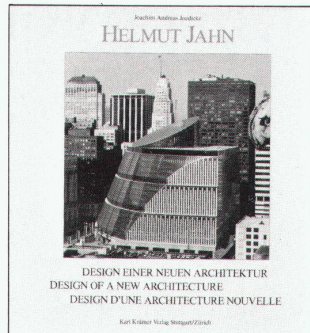

Helmut Jahn
**Design einer neuen
Architektur**

Joachim Andreas Joedicke
128 Seiten, 180 Abbildungen, z.T. in Farbe, Text deutsch, englisch und französisch, 23 x 24,5 cm, gebunden mit Schutzumschlag, DM 64,-
ISBN 3-7828-1115-1

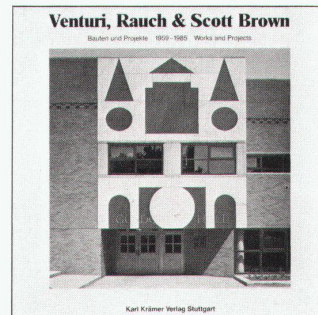

**Venturi, Rauch & Scott
Brown**
**Bauten und Projekte
1959-1985**

Hrsg. Antonio Sanmartin
144 Seiten, 240 Abbildungen, davon 29 in Farbe, Text deutsch und englisch, 23 x 23,5 cm, gebunden mit Schutzumschlag, DM 64,-
ISBN 3-7828-1114-3

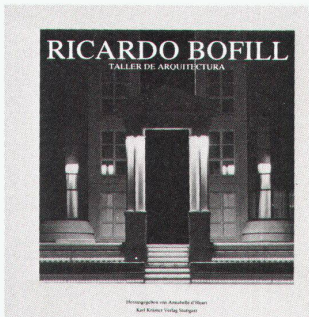

Ricardo Bofill
Taller de Arquitectura

Hrsg. Annabelle d'Huart
144 Seiten, 105 Abbildungen, z.T. in Farbe, 23 x 24 cm, gebunden mit Schutzumschlag, DM 58,-
ISBN 3-7828-1112-7

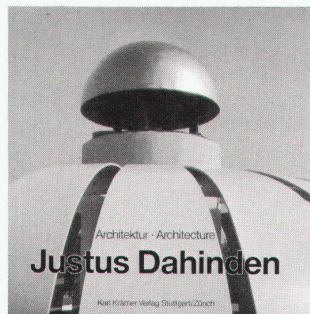

Justus Dahinden
Architektur

312 Seiten, 305 Abbildungen, z.T. in Farbe, Text deutsch, englisch und französisch, 22 x 22 cm, gebunden mit Schutzumschlag, DM 72,-
ISBN 3-7828-1601-3

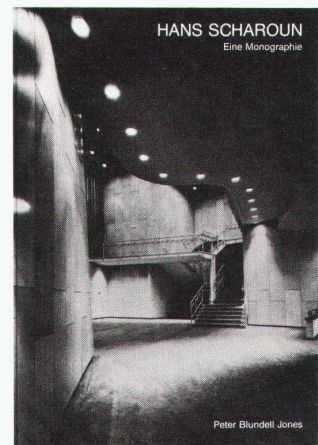

Hans Scharoun

Peter Blundell Jones
135 Seiten, 146 Fotos und Zeichnungen, 124 Pläne, 21 x 29,7 cm, fest gebunden, DM 68,-
ISBN 3-7828-1447-9



Karl Krämer Verlag Stuttgart

Wer umweltfreundlich berät, braucht uns.

Wenn Tiere mit ihren oft hochkomplizierten Wohnbauten die Umwelt nicht negativ beeinflussen, spricht man von Natur.

Wenn Menschen mit ihren viel höheren Wohnansprüchen ebenfalls umweltfreundlich leben, spricht man von ISOVER.

ISOVER ist der grösste Isolationsspezialist in der Schweiz. Seit 50 Jahren isolieren wir alles, was nicht wärme-, kälte- und schalldicht ist. Eine optimale Isolation spart Energie, Geld und Nerven. Die Umweltbelastung kann äusserst erfolgreich verringert werden. Die

nach den allerneuesten Erkenntnissen entwickelten Dämm-Materialien von ISOVER bewirken eine Energieeinsparung von bis zu 40%.

Aber nicht nur Endverbraucher und Natur profitieren von der Leistungsfähigkeit unserer Produkte. Das Zuschneiden und Verlegen der vielfältigen ISOVER-Fabrikate ist verblüffend einfach.

Wenn Sie umweltfreundlich beraten, sollten Sie jetzt ausnahmsweise einmal nicht dithalten. Sondern uns anrufen.

Telefon: 01/850 24 44.



Foto: Hans D. Dassenbach
Salzer, Luzerner BSW



Die gelbe Isolation.

ISOVER AG, Gewerbestrasse 6, Postfach 376, 8155 Niederhasli

Vertretung für die Schweiz:
C. ARQUINT Vertretung
Loostrasse 13, 6430 Schwyz, Tel. 043 21 41 53, Telex 866051.

Unsere Kunden sind:

Aarau 5000 - Strelbel Wohnungseinrichtungen AG, Rathausgasse 6 + 8, Tel. 064 22 34 13
Aarberg 3270 - erich dordel möbel + stoffe, Stadtplatz 38, Tel. 032 82 18 44
Arlenheim 4144 - Bruno Rohrbach AG, Dorfstrasse 18, Tel. 061 72 44 66 / Dorfplatz 9, Tel. 061 72 46 22
Baden 5400 - Form + Wohnen AG, Rathausgasse 24, Tel. 056 22 76 40
Basel 4051 - AERA WOHNEN Steinvorstadt 11, Tel. 061 23 88 80
Basel 4010 - wohnbedarf ag, Aeschenvorstadt 48, Tel. 061 23 06 50
Basel 4010 - Alinea, Brunnengasse 1, Tel. 061 32 79 00
Basel 4007 - Alinea, Zähringerstrasse 14, Tel. 061 32 79 00
Basel 4052 - Furrer Wohnen, St. Jakobs-Strdse 13 beim Aeschensplatz, Tel. 061 22 52 71.
Basel/Allschwil 4123 - Goffredo Lœertscher AG, Innenarchitekten, Binningerstrasse 152, Tel. 061 39 20 50
Bern 3007 - Form + Raum, Belpstrasse 14, Tel. 031 25 08 08 / Tel. 031 25 69 11
Bern 3011 - teo jakob lampen, Gerechtigkeitsgasse 36, Tel. 031 22 54 78
Biel 2502 - raum design k.h. netthoewel, kanalstrasse 41, Tel. 032 23 33 93
Biel-Nidau 2560 - Möbel Brechbühl Interieur, Hauptstrasse 52-58, Tel. 032 51 63 51
Chur 7000 - Abitare M. Hürliemann AG, Wir planen Einrichtungen, Reichsgasse 71, Tel. 081 22 65 68 und Klosters 7250, Landstrasse, Tel. 083 4 42 02
Chur 7000 - linea r 54, Reichsgasse 54, Tel. 081 22 94 77 und St. Moritz 7500, Kreuzung Bad, Tel. 082 3 81 12

Davos-Platz 7270 - l'idea wohndesign, Obere Strasse 9, Tel. 083 3 67 27
Flawil 9230 - Brenner Inneneinrichtungen, St. Gallerstrasse 39, Tel. 071 83 30 83
Frauenfeld 8500 - Alinea, Promenade II, Tel. 054 21 60 80
Fribourg 1700 - Form + Confort SA, Place de la Cathédrale, Tel. 037 22 77 07
Genève-Carouge 1227 - teo jakob luminaires, Place de l'Octroi 8, Tel. 022 42 23 93
Genève 1204 - teo jakob office, Rue du Stand 9, Tel. 022 29 19 34
Horgen 8810 - Ralph Hiestand Wohndesign, Seestrasse 159, Tel. 01 725 65 52 und Pfäffikon 8808, Seedamm-Center, Tel. 055 48 30 48
Langenthal 4900 - Max Bösigler Innenarchitektur + Planung, Mittelstrasse 13, Tel. 063 22 26 22
Langenthal 4900 - Oswald Meier AG, Büro-Einrichtung + Planung, Talstrasse 15, Tel. 063 22 64 42
Locarno 6600 - Knecht Arredamenti interni, Lungo Lago Motta, Tel. 093 31 13 55
Luzern 6004 - buchwalder-linder ag, am Mühlenplatz + im zöpfl, Tel. 041 51 25 51
Luzern 6004 - Casa Ambiente AG, St. Karliquai 7, Tel. 041 51 17 17
Muttenz 4132 - toni müller, toni müller ag, st. Jacobs-strasse 148, Tel. 061 61 55 50
Olten 4600 - Inside Creative Design Norbert Jud, Ringstrasse 28, Tel. 062 32 21 75
Schaffhausen 8200 - Werner Betz + Co., Vordergasse 53, Tel. 053 5 42 31
Schaffhausen 8200 - Rösch Möbelhandwerk, Bahnhofstr. 10, Tel. 053 5 91 55 und 8472 Winterthur Ohringen-Asp-Mettlen 6, Tel. 052 53 12 22
Seon 5703 - Doessegger Möbel AG, Aarauerstrasse 4, Tel. 064 55 11 44
Sissach 4450 - Wohntip AG, Inneneinrichtungen, Gelterkinderstrasse 28, Tel. 061 98 40 70

St. Gallen 9000 - Domus Leuchten + Möbel AG, Oberer Graben 26, Tel. 071 22 51 55/56
St. Gallen 9000 - Ch. Keller Design AG, Rosenfeldweg 2, Tel. 071 28 31 11
St. Gallen 9000 - Späti-Wohnkultur, Spisergasse 40, Tel. 071 22 61 85
Tenero 6598 - Idea Luce di L. Scolari, Via San Gottardo, Tel. 093 67 27 45
Thun 3600 - Alinea, Berntorgasse 16, Tel. 033 22 22 81
Wernetshausen Hinwil 8340 - Kindlimann Wohngestaltung, Tel. 01 937 35 44
Wil 9500 - Späti-Wohnkultur, Kirchgasse 5, Tel. 073 22 39 11
Winterthur 8404 - DESIGN FORUM, Urs Burri, Hegistrasse 35c, Tel. 052 27 40 60
Winterthur 8401 - Kraemer fürs Wohnen, Marktstrasse 23, Tel. 052 22 24 21
Winterthur 8400 - Wohn - Objekt - und Büro - Design Scherrer, Mühlestrasse 10, Tel. 052 22 29 41
Zürich 8001 - neumarkt 17 ag, neumarkt 17, Tel. 01 47 59 50
Zürich 8001 - BAUMANN; KOELLIKER AG LICHTPUNKT Nüschelerstrasse 32, Tel. 01 221 37 40
Zürich 8008 - Colombo Centro Mobili, bei der Mühle Tiefenbrunnen, Seefeldstrasse 231, Tel. 01 55 22 22
Zürich 8001 - mobilana, Schützengasse 22, Tel. 01 211 75 65
Zürich 8001 - wohnbedarf AG, Talstrasse 11, Tel. 01 211 59 30
Zürich 8001 - wb projekt ag, Talstrasse 15, Tel. 01 211 95 95
Zürich 8032 - Wohnflex, Asylstrasse 68, Tel. 01 252 27 57
Zug 6300 - Spazio D. Camenzind AG, Innenarchitektur + Design, Gotthardstrasse 3, Tel. 042 21 07 25

LIECHTENSTEIN
Schaan/FL 9494 - Thoeny ▲ Wohnen, Bahnhofstrasse 16, Tel. 075 - 2 44 22

Artemide

Sie haben bestimmt
noch mehr Freude und Nutzen
an «Werk, Bauen+Wohnen»,
wenn Sie die Jahrgänge
in die von uns vorbereiteten

Einbanddecken

binden lassen.

Der Sammelband
wird so
zum praktischen
Nachschlagewerk.

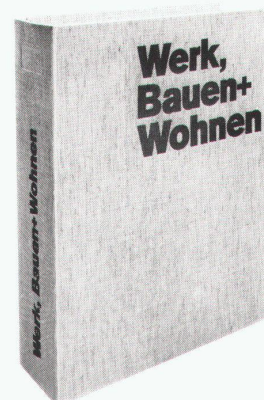

Bitte liefern Sie mir gegen Rechnung:
die Einbanddecke für den Jahrgang
1985 , 1986 , 1987
zum Preis von Fr. 15.- pro Exemplar +
Versandkosten.

Name

PLZ Ort

Strasse

Datum

Unterschrift

Verlegergemeinschaft Werk, Bauen+Wohnen,
Vogelsangstrasse 48, 8033 Zürich



Artemide

Die neue Richtung für alle, die nicht gern im Schatten bleiben. Megaron. Stehlampe mit Dimmer. Körper aus fließgepresstem, glanzlackiertem Aluminium. Stahlfuß mit Gummi verkleidet. Mit großzügiger, stabiler Stele, um die Leuchtkraft heller erstrahlen zu lassen. In schwarz, rot L.C., weiß, grau-metallic, und rot F.I. erhältlich. Das ist Geschichte. Und das ist dagegen Legende: die neue Richtung für alle, die nicht gern im Schatten bleiben. Megaron. Stehlampe mit Dimmer. Körper aus fließgepresstem, glanzlackiertem Aluminium. Stahlfuß mit Gummi verkleidet. Mit großzügiger, stabiler Stele, um die Leuchtkraft heller erstrahlen zu lassen. In schwarz, rot L.C., weiß, grau-metallic, und rot F.I. erhältlich.

YOUNG & RUBICAM ITALIA

***ARTEMIDE. IL LUME DELLA RAGIONE.**

*ARTEMIDE. DIE LEUCHTE DES VERSTANDS.

Silga®

SCHÖNE AUSSICHTEN

Silga, das Unternehmen
für neue Lösungen am Fenster.

Zum Beispiel mit den **Silga-Horizontal-
Jalousien (SUN LIGHT)**:

Licht, Schatten, Durchsichten wie gewünscht.

Silga Horizontal-Jalousien können vor,
zwischen oder hinter dem Fenster montiert
und in allen Längen bis 4 m Breite
geliefert werden. In 45 aktuellen Farben.

Ein Beispiel sehen Sie in jeder
Tagesschau des Schweizer Fernsehens.

Fragen Sie uns nach den neuesten
Lösungen am Fenster.
Das Silga-Team ist bereit.

Silga-Werk AG
CH-9545 Wängi TG
Tel. 054/51 16 26
Telex 76 354
Telefax 054/51 19 96

Verkauf durch den Fachhandel.

An Silga-Werk AG, 9545 Wängi TG

Ich interessiere mich für neue Lösungen am
Fenster und wünsche mehr Information über

- Silga Horizontal-Jalousien (SUN LIGHT)
- Silga Vorhangschienen-Systeme
- Silga Lamellenvorhänge (Louverdrape)
- Silga Rollos/Raffrollos
- Silga Sonnenschutz-Systeme für
Wintergärten
- Silga Vorhanggarnituren (Messing/Marmor/
Chrom/Holz)

Name: _____

Firma: _____

Adresse: _____

PLZ/Ort: _____

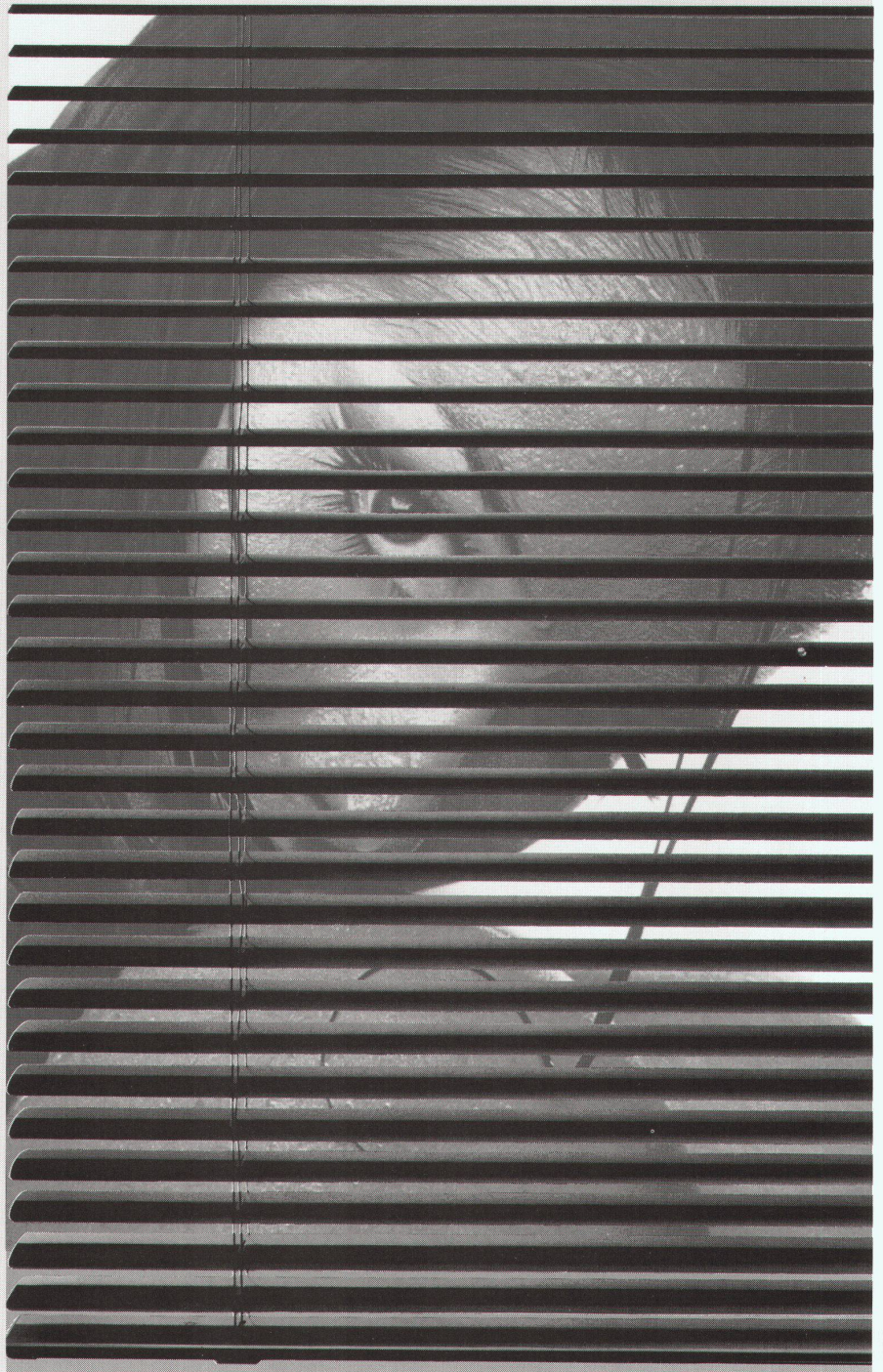

Ein heller Kopf genügt für konstruktive Ideen.

Aber nicht für rationale Umsetzungen.

Eine Idee ist immer so gut wie die Chance für ihre Verwirklichung. Die wiederum hängt von den passenden Voraussetzungen ab. Das heisst: Nur in einem Konstruktionsbüro mit der richtigen Infrastruktur lässt sich die Denkarbeit der Mitarbeiter in konkrete Pläne, Zeichnungen, Projekte umsetzen. In Dinge also, die schlussendlich über die Wettbewerbsfähigkeit entscheiden.

Wie besagte Infrastruktur auszusehen hat, bestimmen Sie. Was Sie dazu benötigen, haben wir: Von Nestler Tech-Office, dem kompletten Möbelprogramm für den technischen Arbeitsplatz. Über NC draft 90, der intelligenten Zeichenmaschine mit Schnittstellen zur Datenverarbeitung. Bis zu Nestler CAD 7010, der Zentrale für den gesamten Konstruktionsablauf.

Unsere Produkte passen sich Ihren innerbetrieblichen Verhältnissen, Problemstellungen und Mitarbeitern an. Nicht etwa umgekehrt.

Nestler®

Konstruktions- und Zeichentechnik.



OZALID 

Ihr Partner für Informationstechnik. Ein Plüss-Stauffer-Unternehmen.

OZALID AG, Herostrasse 7, 8048 Zürich, Tel. 01/62 71 71, Fernkopierer 01/64 55 62, Telex 822250.
Offsetdruck, Technisches Büro, Kopierer, Fernkopierer, Mikrocomputer, Textverarbeitung, moderne EDV-Gesamtpakete.

Einfach voraus: Die neuen Kompakt-Wärmezentralen b-i von Hoval.

Kompakt-Wärmezentrale
Hoval UnoLyt b-i mit aufgebautem
Wasssererwärmer.

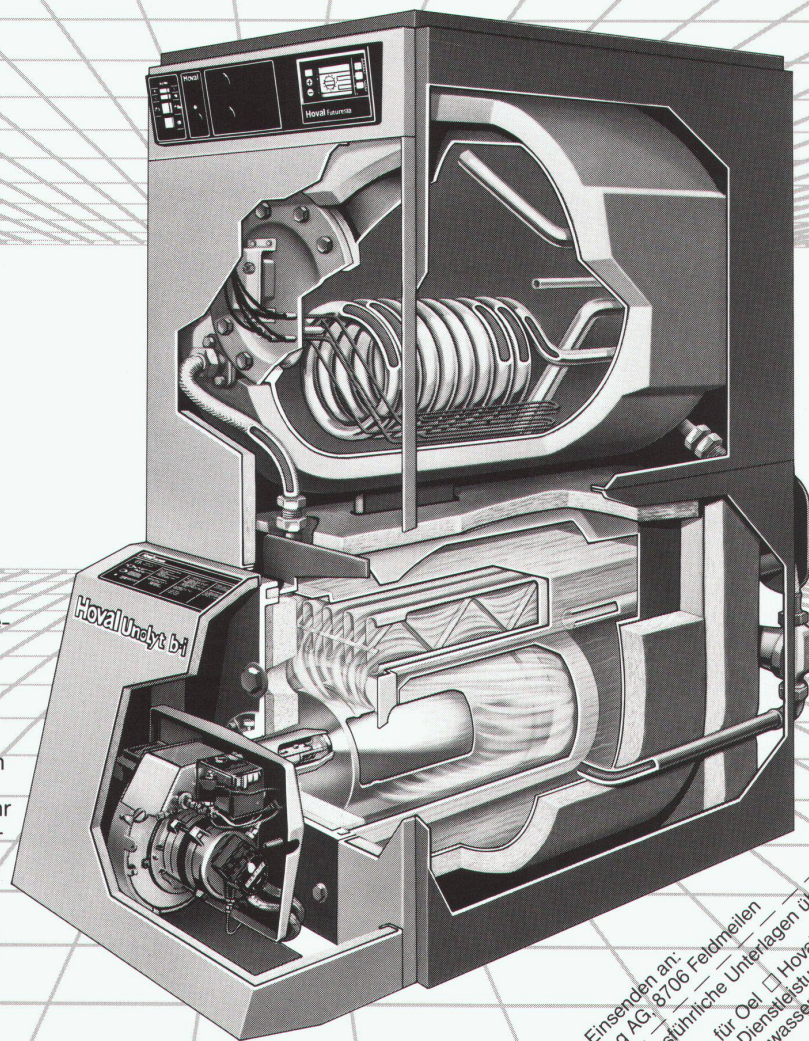

Da ist einfach alles dabei: Öl- oder Gas-Brenner, Kessel, Regelung und der Wasssererwärmer. Steckerfertig verdrahtet und im Werk heiss geprüft. Dahinter stehen über dreissig Jahre Erfahrung und die Garantie für saubere Verbrennung und einen Wirkungsgrad von über 93%. Für den Service ründ um die Uhr sorgen die Hoval Kundendienst-Monteure.

Die anschlussbereiten Hoval Kompakt-Wärmezentralen b-i sind einfach zu installieren, einfach zu bedienen und sicher im Betrieb. Verlangen Sie nähere Unterlagen.

Hoval Herzog AG, 8706 Feldmeilen
Telefon 01 925 61 11
Regionalbüros und Service-Zentren
in Reinach/BL, Bern, Lausanne und
Lugano.

Hoval

Verantwortung
für Energie und Umwelt.

www

Einsenden an:
Hoval Herzog AG, 8706 Feldmeilen
Bitte senden Sie mir/uns ausführliche Unterlagen über:
 Hoval Kompakt-Wärmezentrale für Gas Hoval-Dienstleistungs-
programm Heizung und Warmwasser heute
Name _____
Strasse _____
PLZ/Ort _____

EgoKiefer

Fenster und Türen

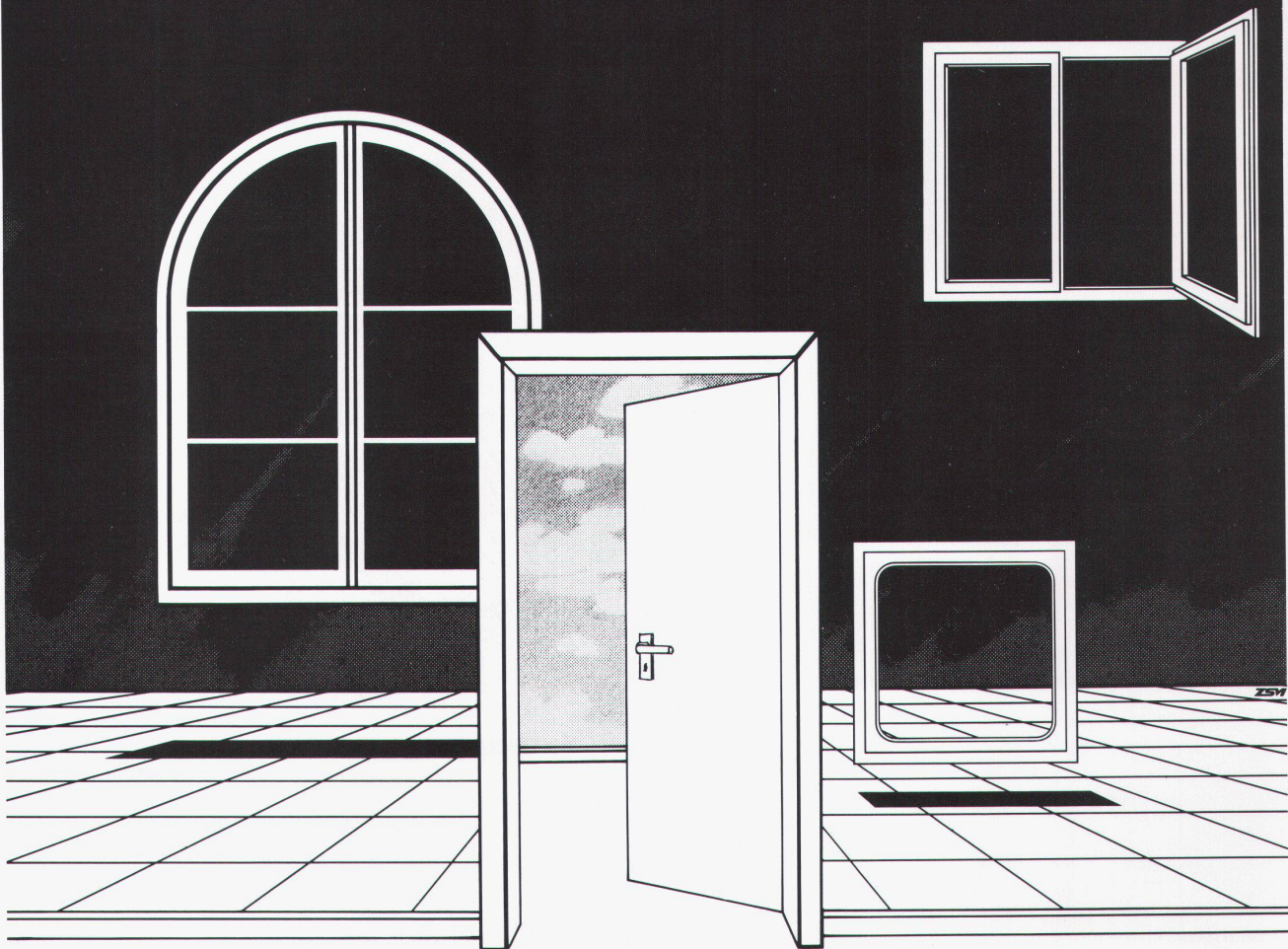

Richtige Lösungen machen Konzepte besser.

Neubau? Renovation? Sicher ist: Gute Ideen brauchen für die Realisierung beste Produkte und kompetente Gesprächspartner. EgoKiefer bietet beides.

Beste Produkte: EgoKiefer Langzeitfenster aus Kunststoff. Und aus Holz oder Holz/Aluminium, mit der für die Schweiz einmaligen Tiefenimprägnierung. EgoKiefer Fertigtüren mit Folienoberfläche, mit Furnieren oder das individuelle Türprogramm.

Kompetente Gesprächspartner: Erfahrene EgoKiefer Beraterteams stellen die Eigenschaften der Produkte in Relation zum gewünschten Resultat.

Höchste Qualität von Material und Herstellung: Eigene Montageequipe und Niederlassungen sowie Fachbetriebe in der ganzen Schweiz. Garantie für echte Partnerschaft.

Verlangen Sie kostenlos Unterlagen direkt bei:
EgoKiefer AG, 9450 Altstätten

Tel. 071/76 11 55

EgoKiefer



**Führend für Fenster und Türen.
In der ganzen Schweiz.**

Viele Wege führen zu intelligenten Gebäuden.

**Staeфа
Control
System**

Der einfachste Weg ist ein klares Konzept. klimo integral. Energy-Management für intelligente Gebäude. klimo integral ist die operative Ebene des Gebäudemanagement-Systems staeфа integral. Die Systempyramide von staeфа integral symbolisiert das horizontale und vertikale Zusammenwirken der verschiedenen Systemkomponenten. klimo integral bedeutet flexible DDC-Systemkonfiguration für das Regeln, das Steuern und das Energy-Management von HLK-Anlagen. Voller thermischer Komfort für den Menschen bei minimalem Energieaufwand. Denn klimo integral organisiert den Informationsaustausch nach klaren Prinzipien.

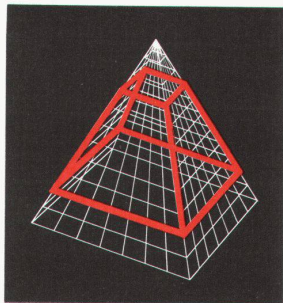

Streng ereignisorientierte Kommunikation zwischen autonomen, intelligenten Regel- und Steuermodulen für die sofortige Optimierung bei wechselnden Bedingungen. Verteilte Intelligenz für höchste Funktionssicherheit und transparent modulare Konfiguration.

Zum thermischen Komfort bietet klimo integral höchsten technischen Komfort. Die Präzision, die Qualität und das mechanische Konzept der Regel- und Steuermodule, Unterstationen und Unterzentralen von klimo integral garantieren einwandfreien Betriebsablauf. In der Stand-Alone-Konfiguration können Regel- und Steuermodule mit dem übersichtlichen Hand-Terminal oder mit dem maximalen Komfort eines Personal Computers bedient werden. Schrittweise Ausbaufähigkeit von der Stand-Alone-

Lösung bis zum Gesamtsystem staeфа integral. Das Konzept von klimo integral ist der richtige Weg zu intelligenten Gebäuden. Der Kern der Pyramide.

klimo integral

Staeфа: integrated intelligence.

Für nähere Informationen:

Staeфа Control System AG
Bahnhofstrasse 26
CH-8712 Stäfa
Tel. 01/928 61 11

Staeфа Control System GmbH
Humboldtstrasse 30
D-7022 Leinfelden-Echterdingen
Tel. 0711/79 87-0

Staeфа Control System
Ges. m. b. H.
Brünnerstrasse 57
A-1210 Wien
Tel. 0222/30 16 46-0

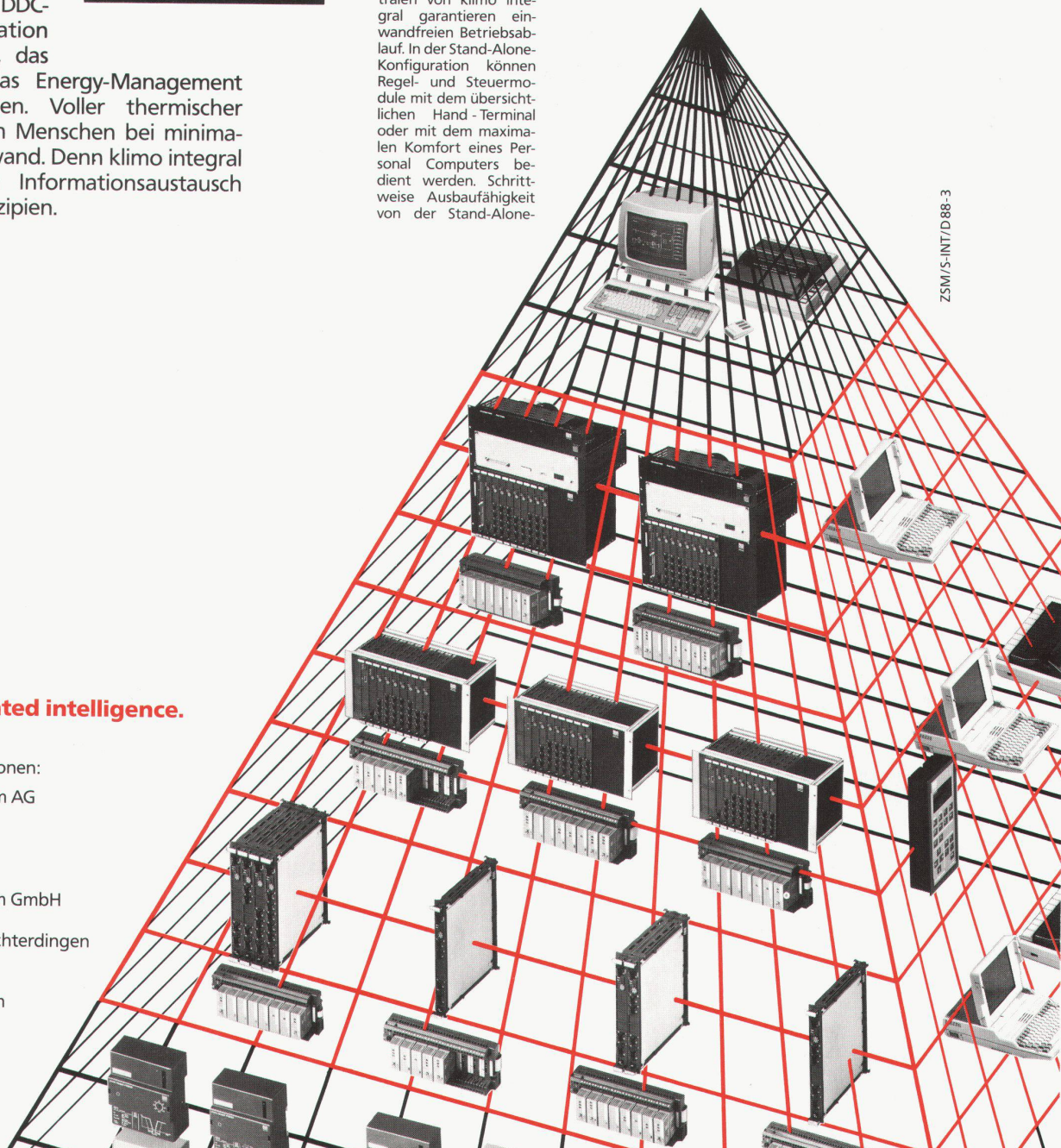

Ein Waschsysteem setzt sich durch

Die Idee des geschlossenen Wasserkreislaufs kommt aus der Natur und hat sich dort in Millionen Jahren bewährt. Unsere Ingenieure setzten diese Idee im revolutionären, elektronischen Sprinkler-Wash-System um.

Ein Jahr nach dem Start hat sich das Electrolux SWS erfolgreich etabliert. SWS-Waschautomaten sorgen bereits in vielen Haushaltungen für super-saubere Wäsche und sparen eine Menge Wasser, Waschmittel und Energie.

Electrolux SWS
Electronic Sprinkler-Wash-System

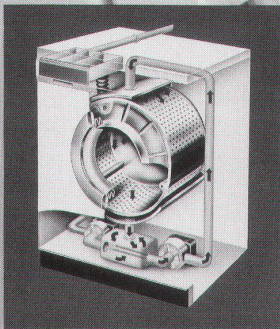
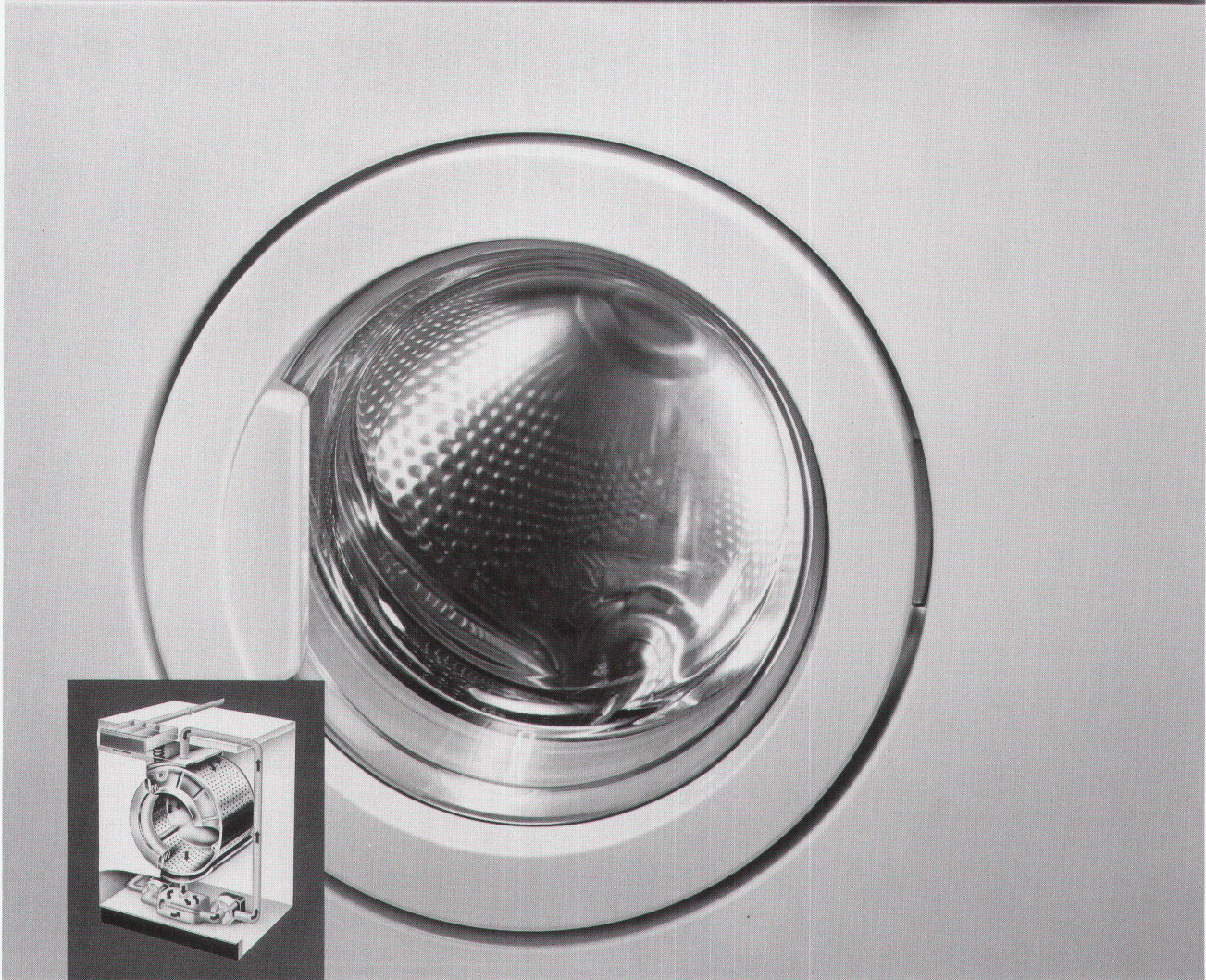
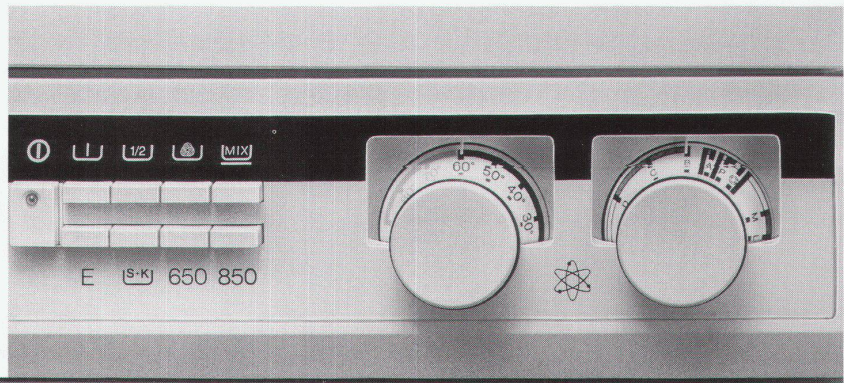

Von der Natur die Idee – von Electrolux die Technik

Eine genau dosierte Wassermenge – immer nach Füllgewicht vollautomatisch berechnet – zirkuliert im geschlossenen Kreislauf und berieselt das Waschgut. Es schwimmt also nicht mehr in der Lauge, sondern wird lediglich tropfnass in der Trommel bewegt. Kurze Schleuderintervalle sorgen für einen gründlichen Austausch der Lauge und führen dadurch zu besseren Waschergebnissen. Für Feinwäsche und Wolle schaltet das SWS-Gerät automatisch auf hohen Wasserstand mit Schonmechanik um.

Auch Teilfüllungen lassen sich sparsam waschen

Da sich beim SWS-System Wasser- und Waschmittelmengen nach dem Füllgewicht richten, sind genauere und sparsamere Dosierungen möglich. Und je weniger Wasser aufgeheizt werden muss, desto weniger Energie braucht es. Electrolux SWS-Waschautomaten arbeiten unglaublich sparsam und machen es möglich, dass Sie mit gutem Gewissen auch Ihre kleine Wäsche in der Maschine waschen können.

Electrolux

Qualität, die sich herumspricht

Coupon einsenden an:
Electrolux
Küche und Klima AG
Badenerstrasse 587
8048 Zürich
Telefon 01 492 40 40

Coupon Ich interessiere mich für die umweltfreundlichen Waschautomaten von Electrolux **WBW**

Name/Vorname: _____

Strasse: _____

PLZ/Ort: _____

Warum hat Herr Schreinermeister, für sein Isolations-

**Ja. Auch ich möchte von der hochwertigen
gonon Qualität profitieren.**

- Ja, ich möchte im Detail wissen, warum sich Herr Gutzwiller für das gonon-Isolationsunterdach entschieden hat.
- Ja, ich möchte mehr über das weitere gonon Programm für hochwertige Isolationen wissen.

Produkte: _____

Senden Sie mir:

- Muster/technische Unterlagen
- Richtpreise

Name _____

Strasse _____

PLZ/Ort _____

Telefon _____

03/88

Gutzwiller, eigenes Haus das **gonon** Unterdach gewählt?



*Weil die
Praxis für **gonon**
spricht.*

Nach gründlicher Prüfung von verschiedenen Lösungen hat sich Herr Gutzwiller für das **gonon**-Isolationsunterdach entschieden.

Diese **gonon** Vorteile haben ihn überzeugt:

1. lange Lebensdauer
2. wind- und wasserdicht
3. technisch ausgereift
4. solide, schnell verlegbar
5. erhöhte Sicherheit durch rutschfeste Unterdachfolie
6. optimales Preis-/Leistungsverhältnis

*Das weitere **gonon** Programm für hochwertige Isolationen:*

- **geroll-T/SE**: die Trittschallisolations-Rolle
- **geduo**: die Langzeitisolation im Zweischalenmauerwerk
- **seperl-blau**: Rollfilter und Drainageplatte
- **geplan G**: die spezielle blaue Isolationsplatte für vielseitige Verwendungszwecke

gonon
gonon Kunststoffwerk AG
CH-8226 Schleitheim/SH
Telefon 053/6 47 21

**LANGZEIT
ISOLATION** +

100 Jahre Verlagsanstalt Alexander Koch

Die Verlagsanstalt Alexander Koch feiert ihr 100jähriges Bestehen mit Jubiläums-Preisen.

Jedes der abgebildeten Architekturbücher erhalten Sie zum Sonderpreis von nur DM 39,-.



Wohnen unter schrägem Dach

Von A. Mütsch-Engel

3. Auflage mit völlig neuen Beispielen. 1982. 176 Seiten mit 410 Fotos sowie 221 Plänen und Zeichnungen, Format 21 x 28 cm, geb., nur DM 39,-.

Wohngruppen

Von W. Meyer-Bohe

1979. 180 Seiten mit 450 Zeichnungen und 290 Fotos, Format 21 x 28 cm, geb., nur DM 39,-.

Wohngebäude Wand an Wand

Von A. Mütsch-Engel

1980. 168 Seiten mit 718 Abbildungen, davon 388 Fotos, 330 Zeichnungen, Grundrisse und Pläne. Format 21 x 28 cm, gebunden, nur DM 39,-.

Neue Wohnhäuser

Von W. Meyer-Bohe

2. Auflage mit völlig neuen Beispielen. 1982. 176 Seiten mit 367 Fotos, davon 41 farbig, 309 Zeichnungen u. Pläne, Format 21 x 28 cm, geb., nur DM 39,-.

Bauten für Schulungen, Tagungen, Kongresse

Von W. Meyer-Bohe und Th. Meyer-Bohe

1983. 184 Seiten, 559 Abbildungen, davon 76 in Farbe, 21 x 28 cm, geb., nur DM 39,-.

Gebäude für die Öffentliche Verwaltung

Von H. Deilmann und A. Deilmann

1979. 204 Seiten, 391 Pläne und Fotos, Format 21 x 28 cm, gebunden, nur DM 39,-.

Interieurs im Wandel

Möbel- und Innenarchitektur-entwürfe aus den Wettbewerben der Zeitschrift „Innen-Dekoration“ 1902-1907

Neu veröff. 1986. 192 S., davon 24 Seiten Einführung von S. Randa, 215 Abb., Format 21 x 28 cm, geb., nur DM 39,-.

Zentren – Bauten für die bürgerliche Gemeinschaft

Von W. Meyer-Bohe

1981. 208 Seiten mit 740 Abbildungen, Format 21 x 28 cm, gebunden, nur DM 39,-.

VERLAGSANSTALT ALEXANDER KOCH • STUTTGART

Gute Ideen setzen sich durch: Die Zweirohrheizung in Sternform.

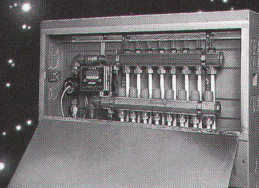

Die kompakte Lösung:
Verteilerkasten Tacobloc,
Beulco-Verteiler.



Präzis und unbestechlich:
Wärmezähler
Multical mit Dialog-
system.

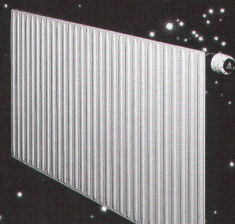

In 350 verschiedenen
Normgrößen ab Lager:
der Tobler Thermopanel.

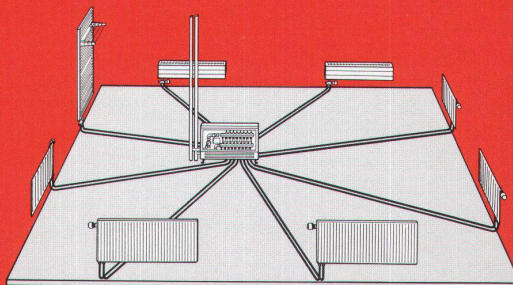

Das ist unser Vorschlag: Von einem zentralen Stockwerkverteiler wird das Heizwasser auf direktem Weg zu den Heizkörpern geführt.

Die baulichen Vorteile:
– ein einziger Steigstrang pro Wohnung
– kurze Montagezeiten.

Die heiztechnischen Vorteile:
– konstante Vorlauftemperatur, niedrige und sparsame Betriebstemperaturen
– einfache Erfassung des Wärmeverbrauchs

Unser Vorschlag kombiniert bewährte Markenprodukte, die aufeinander abgestimmt und im Gesamtpaket äusserst preisgünstig sind.

Verlangen Sie unsere aktuellen Unterlagen zur Zweirohrheizung in Sternform.



Das Weichstahlrohr für die Zweirohrheizung in Sternform: Sternflex 14x1 von Wirsbo.



Neu: das TKM-Zweirohrventil (100%).



Ideal für Küche und Bad:
der Handtuchradiator
von Zehnder.

Sehr geehrte Architektin,
sehr geehrter Architekt,



Richard Müller
Verkaufsberatung Closomat AG

Im Rahmen unserer Bestrebungen, moderne Badezimmer- und WC-Kultur im anspruchsvollen Schweizer Haushalt noch mehr zu verbreiten, möchten wir Sie an dieser Stelle auf Closomat ansprechen. Gleichzeitig verbinden wir damit die Hoffnung, Ihr Interesse zu wecken an der Art, wie wir heute mit unseren zukünftigen Kunden über dieses Thema kommunizieren.

Aber lassen Sie uns doch beim Anfang beginnen:

Der erste Schritt zum Closomat ist die Steckdose, die Sie beim WC Ihres Kunden einplanen. Auch wenn beim Bauherrn das Interesse am Closomat vorerst noch fehlt, ist dieses kleine Ding schon dadurch sinnvoll, weil es im Moment das Baubudget kaum belastet.

Den zweiten Schritt wird der Bauherr irgendwann nach dem Einzug in seinen Neu- oder Umbau machen. Dann nämlich, wenn er den Entscheidungsweg, ausgelöst durch die erste Wahrnehmung der Closomat-Idee, mit der Installation dieser Duschoilette abschliesst.

Der dritte Schritt schliesslich wird ein herzliches Dankeschön Ihres Kunden sein. Weil Sie ihm in weiser Voraussicht die Umtriebe und Kosten für die nachträgliche Erstellung einer elektrischen Zuleitung erspart haben.

Wir danken Ihnen jetzt schon für Ihre Aufmerksamkeit.

Und möchten Ihnen gerne *unseren Geburtstagskalender* überreichen. Bestellen Sie dieses kleine Präsent ganz einfach und unverbindlich bei unserer Frau Judith Schmid, Telefon 01-391 60 18.

Ihr Richard Müller

PS: Wir würden uns natürlich freuen, Sie umfassend über das Closomat - Sortiment dokumentieren zu dürfen. Anruf genügt - der zuständige Berater wird sich umgehend mit Ihnen in Verbindung setzen.

closomat®



– weltweit die Nummer eins –

Closomat AG, Rietholzstrasse 4, CH-8125 Zollikerberg, Telefon 01/391 60 18
Ein Unternehmen der Maurer-Gruppe