

Objektyp: **Advertising**

Zeitschrift: **Werk, Bauen + Wohnen**

Band (Jahr): **75 (1988)**

Heft 9: **Genua = Gênes = Genoa**

PDF erstellt am: **11.07.2024**

Nutzungsbedingungen

Die ETH-Bibliothek ist Anbieterin der digitalisierten Zeitschriften. Sie besitzt keine Urheberrechte an den Inhalten der Zeitschriften. Die Rechte liegen in der Regel bei den Herausgebern. Die auf der Plattform e-periodica veröffentlichten Dokumente stehen für nicht-kommerzielle Zwecke in Lehre und Forschung sowie für die private Nutzung frei zur Verfügung. Einzelne Dateien oder Ausdrucke aus diesem Angebot können zusammen mit diesen Nutzungsbedingungen und den korrekten Herkunftsbezeichnungen weitergegeben werden. Das Veröffentlichen von Bildern in Print- und Online-Publikationen ist nur mit vorheriger Genehmigung der Rechteinhaber erlaubt. Die systematische Speicherung von Teilen des elektronischen Angebots auf anderen Servern bedarf ebenfalls des schriftlichen Einverständnisses der Rechteinhaber.

Haftungsausschluss

Alle Angaben erfolgen ohne Gewähr für Vollständigkeit oder Richtigkeit. Es wird keine Haftung übernommen für Schäden durch die Verwendung von Informationen aus diesem Online-Angebot oder durch das Fehlen von Informationen. Dies gilt auch für Inhalte Dritter, die über dieses Angebot zugänglich sind.

Natur.. natürlich.. Ton

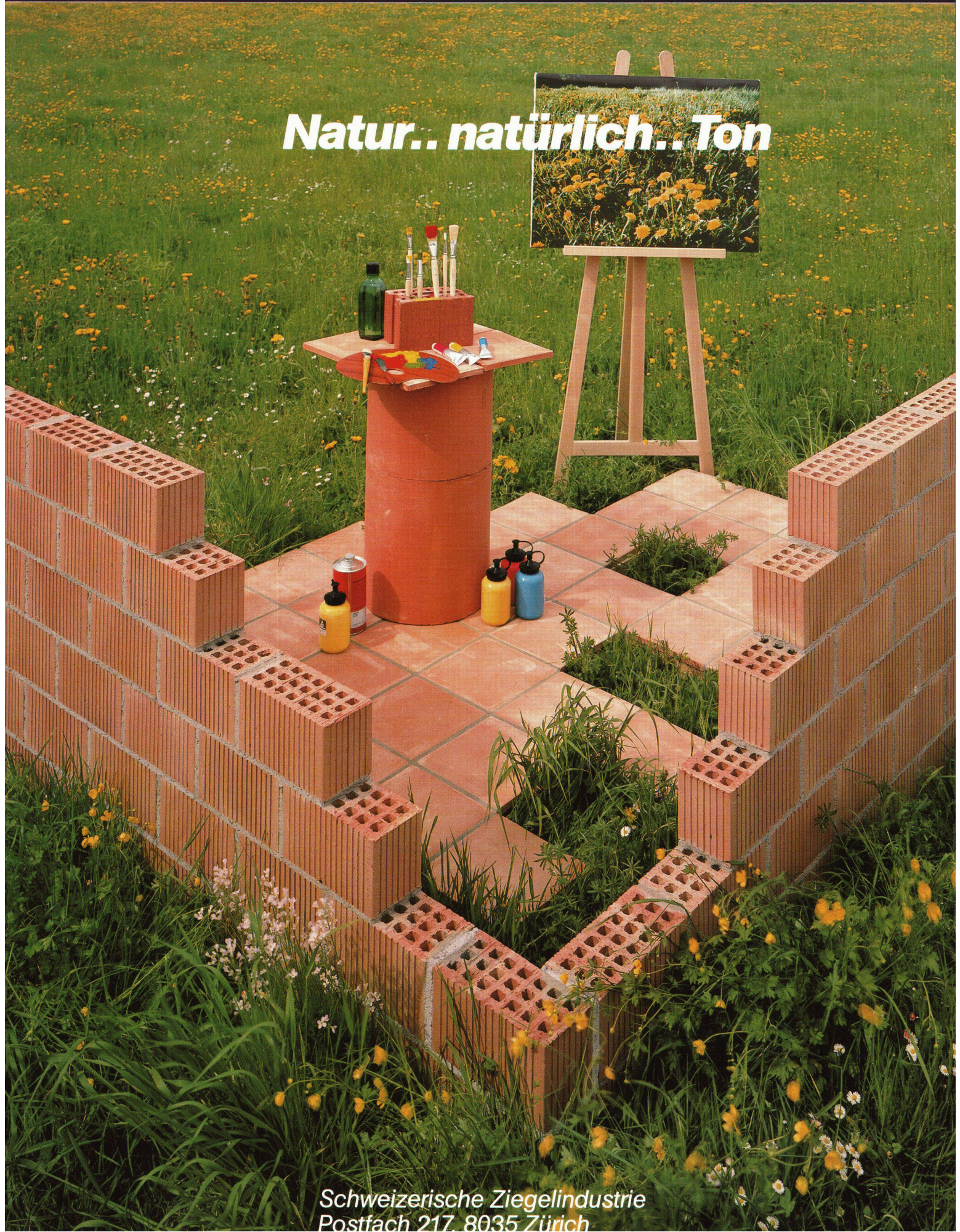

Schweizerische Ziegelindustrie
Postfach 217, 8035 Zürich

Warum setzen Sie

für die Kesselfolgeschaltung

das neue POLYGYR® Steuer- und

Regelgerät ein?

«Weil ich in der Regel-

branche mit der Mehr-

heit gehe.»

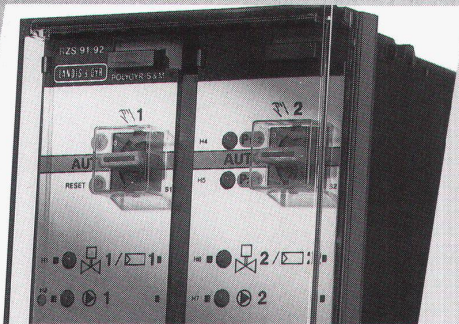

Mit dem Landis & Gyr Kesselfolgemodul ist Ihr Planungsaufwand auf das Minimum reduziert.

Die Kesselfolgeschaltung berücksichtigt:

- Sperrzeiten und verhindert zu kurze Laufzeiten des Folgekessels,
- den Wirkungsgrad und spart dadurch Heizenergie,
- die Wärmebilanz und garantiert so das Abschalten des Folgekessels zur rechten Zeit.

Also rundum eine optimale Kesselfolgeschaltung.

Für den autonomen Betrieb ausgelegt, regelt und steuert das Kesselfolgemodul:

- Öl-, Gas- oder Zweistoffbrenner
- ein-, zweistufige oder modulierende Brenner
- Heizkessel unterschiedlicher Leistung.

Sie sehen, das Landis & Gyr Kesselfolgemodul ist ein Problemlöser für die Mehrheit der Regelbranche.



Zukunftssichere HLK-Systeme von einem Partner

LGZ Landis & Gyr Zug AG
Leit- und Regeltechnik HLK
6330 CHAM, Hinterbergstraße 11
Tel. 042-44 81 44
Telefax 042-44 82 30

Verkaufsbüros in Bellinzona, Ebikon (LU),
Epalinges (VD), Genf, Ostermündigen (BE), Reinach (BL),
St-Blaise (NE), St. Gallen, Zürich

LANDIS & GYR

EgoKiefer

Fenster und Türen

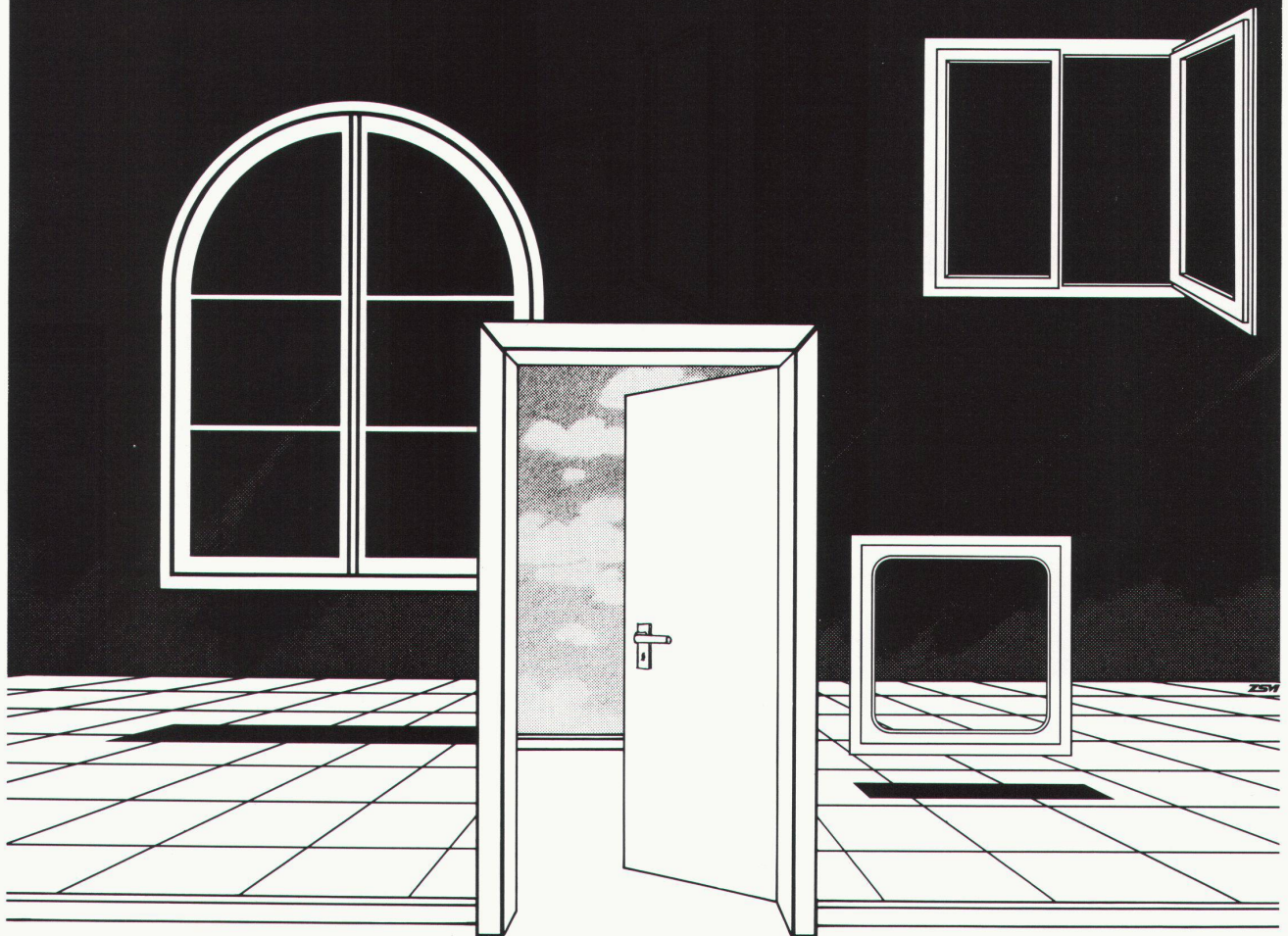

Richtige Lösungen machen Konzepte besser.

Neubau? Renovation? Sicher ist: Gute Ideen brauchen für die Realisierung beste Produkte und kompetente Gesprächspartner. EgoKiefer bietet beides.

Beste Produkte: EgoKiefer Langzeitfenster aus Kunststoff. Und aus Holz oder Holz/Aluminium, mit der für die Schweiz einmaligen Tiefenimprägnierung. EgoKiefer Fertigtüren mit Folienoberfläche, mit Furnieren oder das individuelle Türprogramm.

Kompetente Gesprächspartner: Erfahrene EgoKiefer Beraterteams stellen die Eigenschaften der Produkte in Relation zum gewünschten Resultat.

Höchste Qualität von Material und Herstellung; Eigene Montageequipen und Niederlassungen sowie Fachbetriebe in der ganzen Schweiz. Garantie für echte Partnerschaft.

Verlangen Sie kostenlos Unterlagen direkt bei:
EgoKiefer AG, 9450 Altstätten

Tel. 071/76 11 55

EgoKiefer



**Führend für Fenster und Türen.
In der ganzen Schweiz.**



Warmwasser nach Mass.

Von 10 bis 1000 Liter immer die optimale Lösung.

domotec ist nicht nur Branchen-Pionier mit seinen quadro-Modellen. domotec deckt heute jeden Wassererwärmer-Bedarf von 10 bis 1000 Liter optimal ab. In der bewährten, emaillierten Top-Qualität. Mit Magnesium-Schutzanoden zusätzlich geschützt und mit einer hervorragenden Wärmedämmung aus eingespritztem Polyurethan-Hartschaum. Jedes Modell mit weitreichenden Garantien – erprobt und geprüft.



Wand-Wassererwärmer

von 10 bis 200 Liter – darunter auch horizontal aufgehängte Geräte von 100, 150 und 200 Litern.

Stand-Wassererwärmer

von 150 bis 1000 Liter – darunter Spezialausführungen wie Warmwasser-Automaten, Geräte mit eingebautem Wärmetauscher und garagentaugliche Modelle.

quadro-Einbau-Wassererwärmer

mit Quadrat-Grundriss für den Einbau in Norm-Nischen. 120 Liter für Untertisch-Montage. 200, 250 und 300 Liter für Hochschrank-Montage in Verbindung mit dem patentierten MAXIBLOC-Installationssystem.

Unterbau-Wassererwärmer COMBIBLOC

250 Liter mit Wärmetauscher. Jeder handelsübliche Heizkessel kann darauf gestellt und über eine Ladepumpe mit dem Wärmetauscher verbunden werden. Mit elektrischer Beheizung für den Sommerbetrieb ausgerüstet.

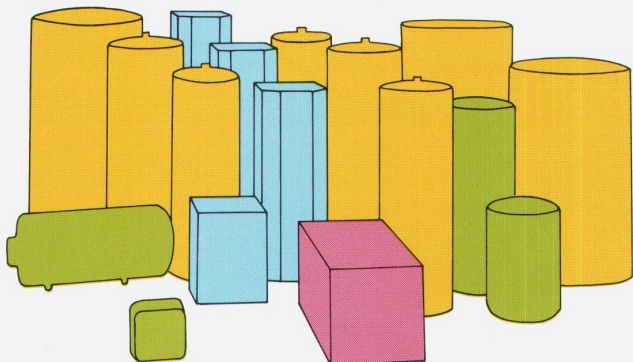

domotec

Domotec AG, Bahnhofstrasse 61, 4663 Aarburg, Tel. 062/41 46 33, Telex 981 843 domo ch, Telefax 062/41 57 56
 Domotec SA, Croix du Péage, 1030 Villars-Ste-Croix, Tél. 021/35 13 23, Téléfax 021/35 13 24

également quelques
types «auto-adhésifs»

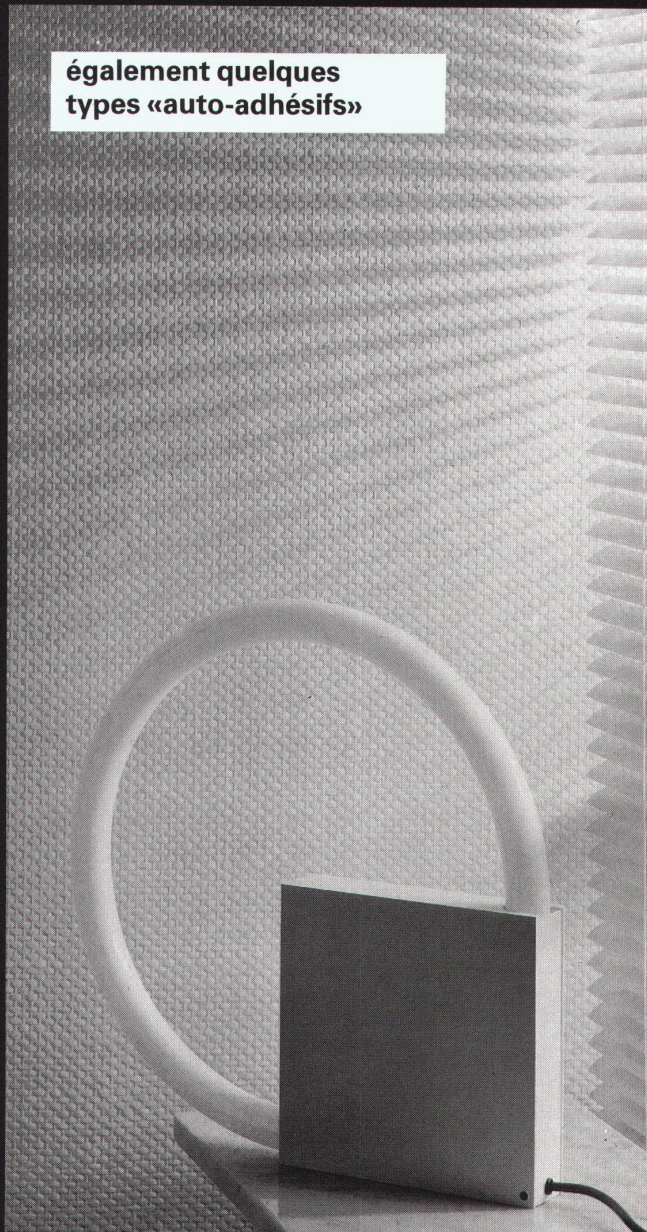

einige Webtypen
auch «selbsthaftend»

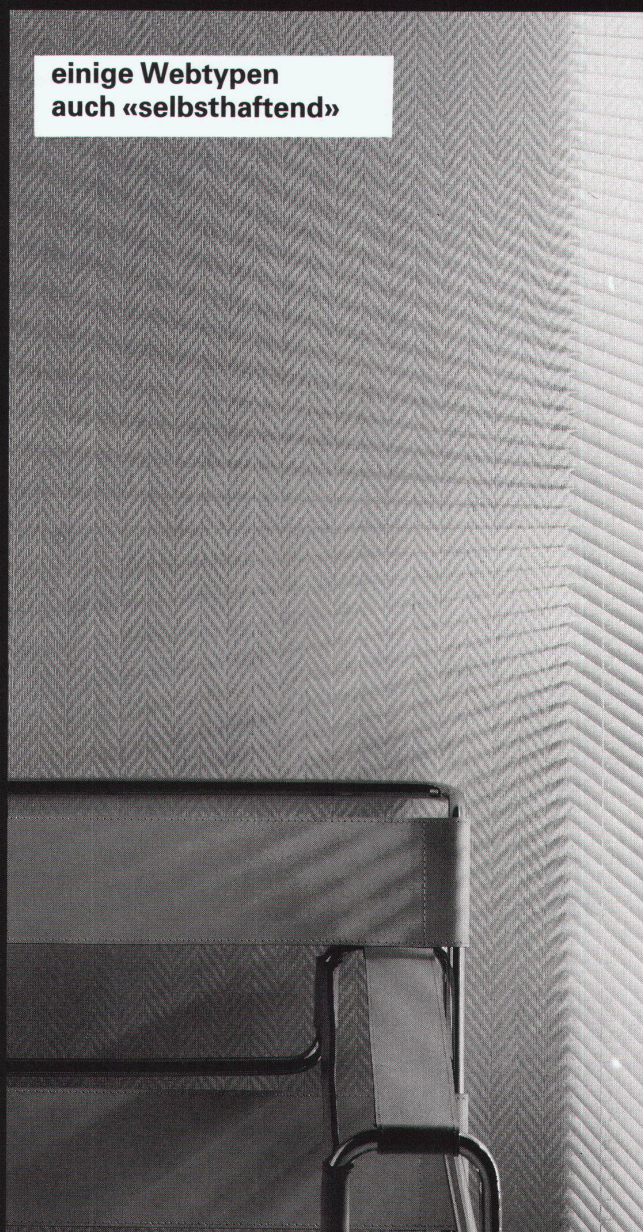

SCANDATEX

Toiles décoratives en fibre de verre, le nouveau mode de décoration intérieure

- 10 structures de toiles décoratives en fibre de verre
- aspect chaleureux du textile
- libre choix du colori (peinture dispersion)
- robuste, difficilement inflammable, facile à nettoyer
- un système de revêtement mural écophile suédois

SCANDATEX, un produit de notre temps

**Livraison par les marchands de papiers peints
et Jallut SA**

Informations: Dilack SA, 6010 Kriens, Tél. 041 - 41 87 66

Glasgewebe-Tapeten, ein neues Raumgestaltungsmittel

- 10 dekorative Glasgewebetypen
- warmer textiler Ausdruck
- freie Farbtongestaltung (Dispersion)
- strapazierfähig, schwerentflammbar, leicht zu reinigen
- ein umweltfreundliches Wandbekleidungs-system aus Schweden

SCANDATEX, ein Produkt unserer Zeit

Lieferung: Tapetenfachhandel

Dokumentation: Dilack AG, 6010 Kriens, Tel. 041 - 41 87 66

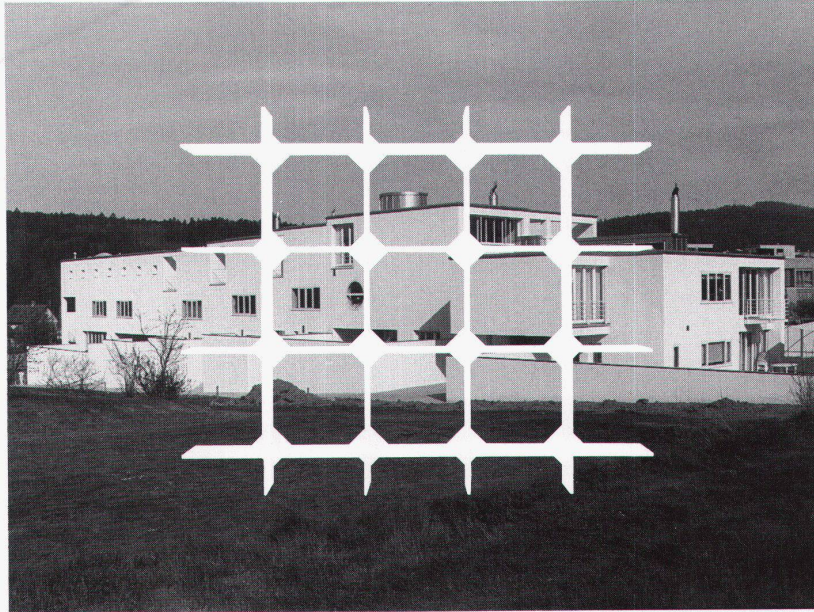

Wohnüberbauung Pilgerstrasse Dättwil, Werner Egli + Hans Rohn, Arch. BSA/ SIA.

Übereinstimmung:

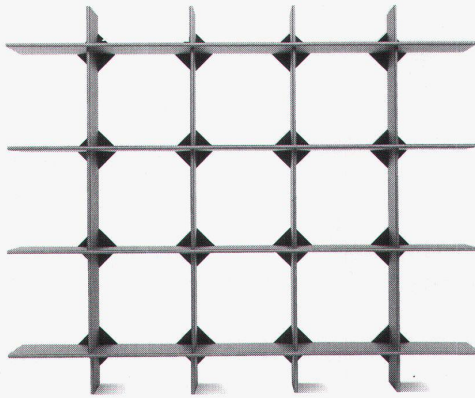

Die Übereinstimmung von Bau und Möbel am Beispiel der Wohnüberbauung Pilgerstrasse in Dättwil resultiert aus einem gemeinsamen ästhetischen Anspruch der Architekten, des Designers und der Bewohner. Das Regalsystem Wogg 1 von Gert Lange ist ein souveränes Beispiel dafür, wie Konstruktion und Funktion formal übereinstimmen. Wogg 1 zeichnet sich durch eine grundlegend neue Material- und Verbindungstechnik aus. Wogg ist ein junges Schweizer Unternehmen mit Möbelideen für den Wohn- und Objektbereich.

Dokumentation zu Wogg 1 und Bezugsquellen durch Wogg AG, Möbelideen, 5405 Dättwil, Telefon 056-833821.

Name: _____
 Vorname: _____
 Strasse: _____
 PLZ/Ort: _____
 Telefon: _____

Einfach voraus: Die neuen Kompakt-Wärmezentralen b-i von Hoval.

Kompakt-Wärmezentrale
Hoval UnoLyt b-i mit aufgebautem
Wassererwärmer.

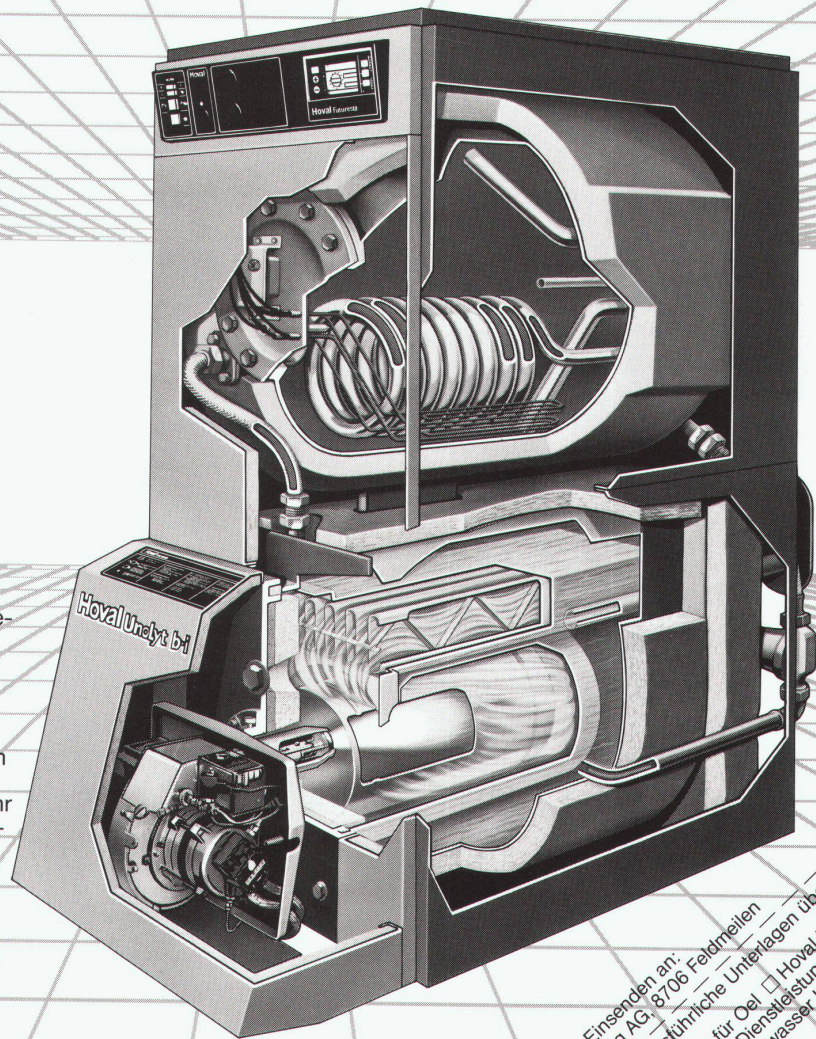

Da ist einfach alles dabei: Öl- oder Gas-Brenner, Kessel, Regelung und der Wassererwärmer. Steckerfertig verdrahtet und im Werk heiss geprüft. Dahinter stehen über dreissig Jahre Erfahrung und die Garantie für saubere Verbrennung und einen Wirkungsgrad von über 93%. Für den Service ründ um die Uhr sorgen die Hoval Kundendienst-Monteure.

Die anschlussbereiten Hoval Kompakt-Wärmezentralen b-i sind einfach zu installieren, einfach zu bedienen und sicher im Betrieb. Verlangen Sie nähere Unterlagen.

Hoval Herzog AG, 8706 Feldmeilen
Telefon 01 925 61 11
Regionalbüros und Service-Zentren
in Reinach/BL, Bern, Lausanne und
Lugano.

Hoval

Verantwortung
für Energie und Umwelt.

www

Einsenden an:
Hoval Herzog AG, 8706 Feldmeilen
Bitte senden Sie mir/uns ausführliche Unterlagen über:
 Hoval Kompakt-Wärmezentrale für Öl Hoval Kompakt-
Wärmezentrale für Gas Hoval Dienstleistungs-
programm Heizung und Warmwasser heute
Name _____
Strasse _____
PLZ/Ort _____

simeg

Das Mischerprogramm
mit Bedienungstechnik nach Maß



similar

1227 Carouge-Genève 022/42 34 20
8048 Zürich 01/492 15 15



5443 Niederrohrdorf
Tel. 056/96 01 01

Artemide
litech

Sistema 133 design Ernesto Gismondi

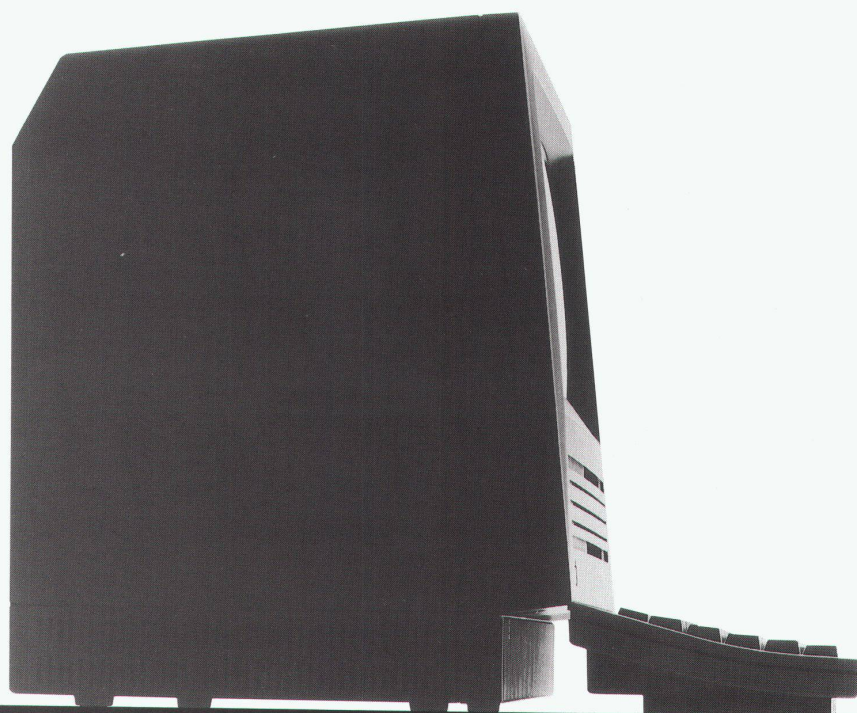

***ARTEMIDE LITECH. IL LUME DELLA RAGIONE.**

*ARTEMIDE LITECH. DIE LEUCHTE DES VERSTANDS.



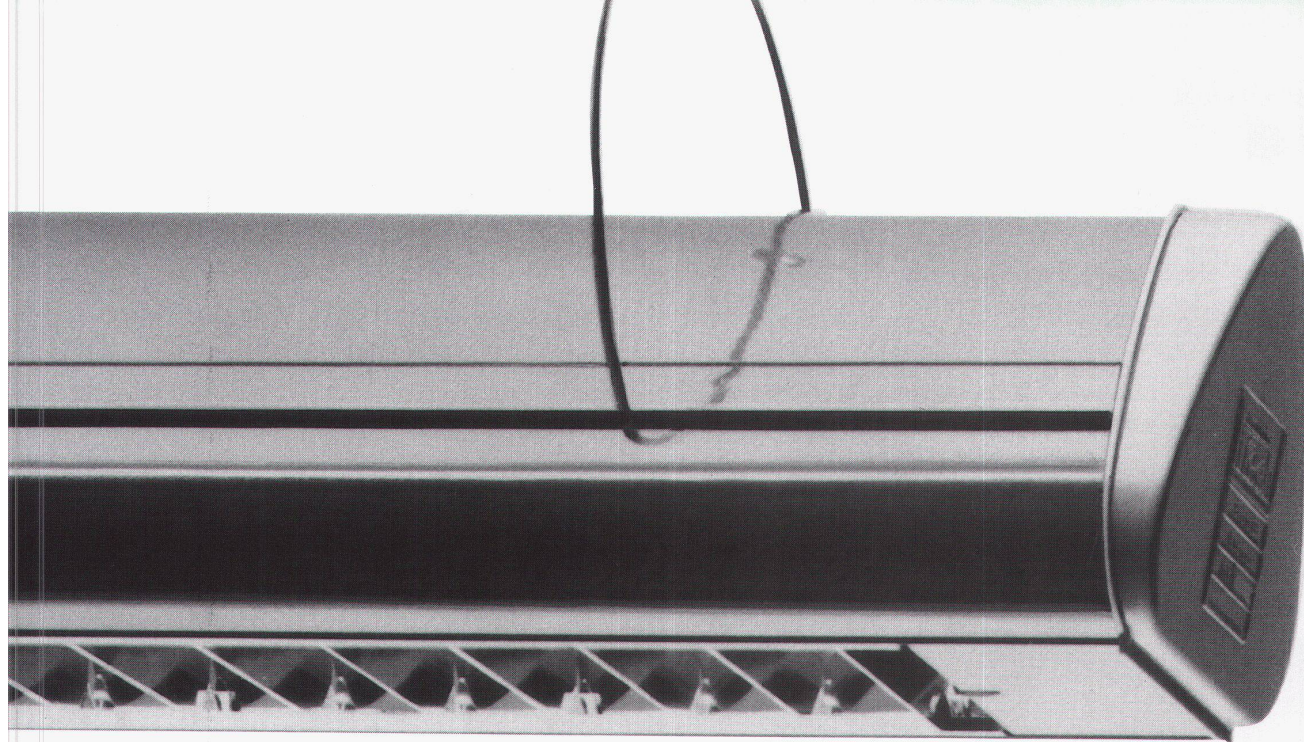

Regent und Artemide-Litech präsentieren den bedeutendsten Trend in der Bürobeleuchtung: Sistema 133. Module von variierbarer Länge und gradlinigen oder abgewinkelten Verbindungen bilden ein zusammensetzbares System. Dieses ist sehr flexibel und kann jederzeit neuen Anforderungen, auch für zusätzliche Beleuchtungsaufgaben, angepasst werden. Sistema 133 ist konzipiert für moderne Büro-Ausstattungen und bietet sichtbaren Lichtkomfort, sei es durch breitstrahlende Reflektoren, Batwing- oder Darklight-Technik, um Reflexe auf den Computer-Bildschirmen zu vermeiden. Wenn Sie ein System für höchste Ansprüche mit vielfältigen Möglichkeiten suchen, wählen Sie mit Vorteil Sistema 133.

Kostenlose Dokumentation,
Beratung, Projektierung und
Vertrieb:

REGENT Beleuchtungskörper AG
4018 Basel, Dornacherstrasse 390
Tel. 061 51 71 11, Fax 061 51 72 01

Zürich	Tel. 01 491 71 11
Lausanne	Tel. 021 36 16 11
Genf	Tel. 022 46 24 26
Lugano	Tel. 091 22 82 14

A propos Schalldämmung:

Ein altes Lied



Man mag zur Umweltdebatte stehen, wie man will – ein altes Lied, das man immer öfters zu hören bekommt, heisst Lärm.

Planet ist eine neue Strophe in diesem alten Lied. Weil Planet mit einem Schlag gleich drei Fliegen trifft – etwas klarer ausgedrückt: Planet lässt Türspalten verschwinden – und schützt so – erstens – vor störender

Lärmeinwirkung: Ein einfacher, geräuschloser und wartungsfreier Mechanismus, der in die Türe (auch nachträglich) eingebaut wird, schützt Sie vor dem Lärm Ihrer Umwelt.

Zweitens hilft Planet Energie sparen, indem er wertvolle Wärme bewahrt, und drittens verhindert Planet Zugluft – und das alles schwellenlos und auf jedem Boden.

Ein altes Lied hat eine neue Strophe!

Informieren Sie sich beim Beschläge-Fachhandel oder direkt beim Hersteller.



Wärmedämmung – Zuglufteliminierung

Planet

Planet Matthias Jaggi, Eigentalstrasse 7, 8309 Nürens Dorf, Tel. 01/836 45 55

C/AR/AT

SCALA – Pastellblau. Für eine natürliche Umgebung.



Wohn- und Geschäftshaus «Arche», 8135 Langnau a.A. Architekten E. Ackermann und I. Vesely,
8135 Langnau a.A. Dachdecker Hättenschwiler Dach AG, 6311 Edlibach.

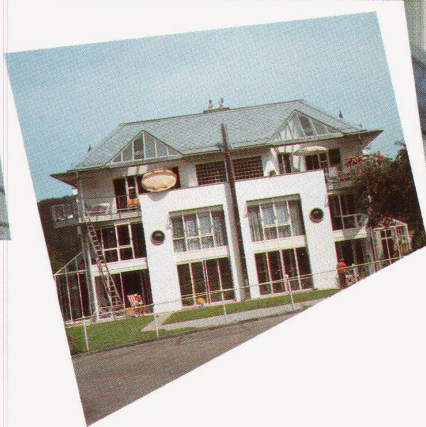

Die neuen SCALA-Dachziegel haben die Natur als Vorbild. Eine wichtige Voraussetzung zur harmonischen Wirkung des Daches in seiner Umgebung. Und dies für viele Jahre!

Die SCALA-Dachziegel sind auch in ihrer Qualität überzeugend. Wie die Gesteinsschichten unserer Berge ist der SCALA-Dachziegel in einem der Natur abgeschauten Prozess geschaffen und schützt Sie vor den Uргewalten des Wetters. Die SCALA-Dachziegel sind eines der wenigen Dachmaterialien, die sich bis in alle Höhenlagen sicher und problemlos anwenden lassen. Die zukunftsweisende Beschichtung hält der Bewitterung wie Frost, Sonne, Schnee, Hagel und auch saurem Regen hervorragend stand. Zusätzlich sind die SCALA-Dachziegel durchgetönt und imprägniert. Dadurch verläuft die Alterung harmonisch und gibt dem Dach mit der Zeit eine interessante Patina.

Wenn Sie sich etwas konkreter ausmalen möchten, welche Möglichkeiten Ihnen das neue SCALA-Programm eröffnet, sind unsere Fachleute natürlich gerne für Sie da.
Eternit AG, 8867 Niederurnen, 058 231111.
Eternit SA, 1530 Payerne, 037 62 91 11

Pastellblau.

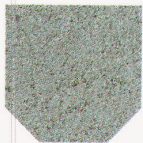

Bergviolett.



Steinrot.



Die drei Sonderfarben der SCALA-Dachziegel auf einen Blick. Mit diesen Ziegeln können gerade formenreiche Dächer optimal gedeckt werden. Zusammen mit dem GEA-Unterdach ergibt dies ein Dachsystem, auf das man sich verlassen kann.



SIEMENS

Mehr Platz muss Ges Leben nicht einnehm

Dem neuen LADY PLUS 45 brauchen Sie nur 45 und keinen Zentimeter mehr in Ihrem Privat- und Geschäftsleben einzuräumen. Dabei ist er aber kein abgespeckter grosser, sondern ein von klein auf neukonzipierter Geschirrspüler. Immerhin haben wir für die neuen LADY PLUS 45-Modelle mehr als 20 neue Patente angemeldet. Was zum Beispiel Ihrer Umwelt sehr zugute kommt: Denn als

Kleinverbraucher mit grosser Spülleistung spart ein LADY PLUS 45 gut und gern 30 Prozent Wasser, Strom und Reinigungsmittel. Und das kommt nicht zuletzt auch Ihrem Haushaltsbudget zugute.

Ausserdem haben wir ein paar nützliche Dinge eingebaut, die nur auffallen, wenn man sie nicht hat: Der AQUA-STOP schützt Sie vor jeglichem Wasserschaden, der

45

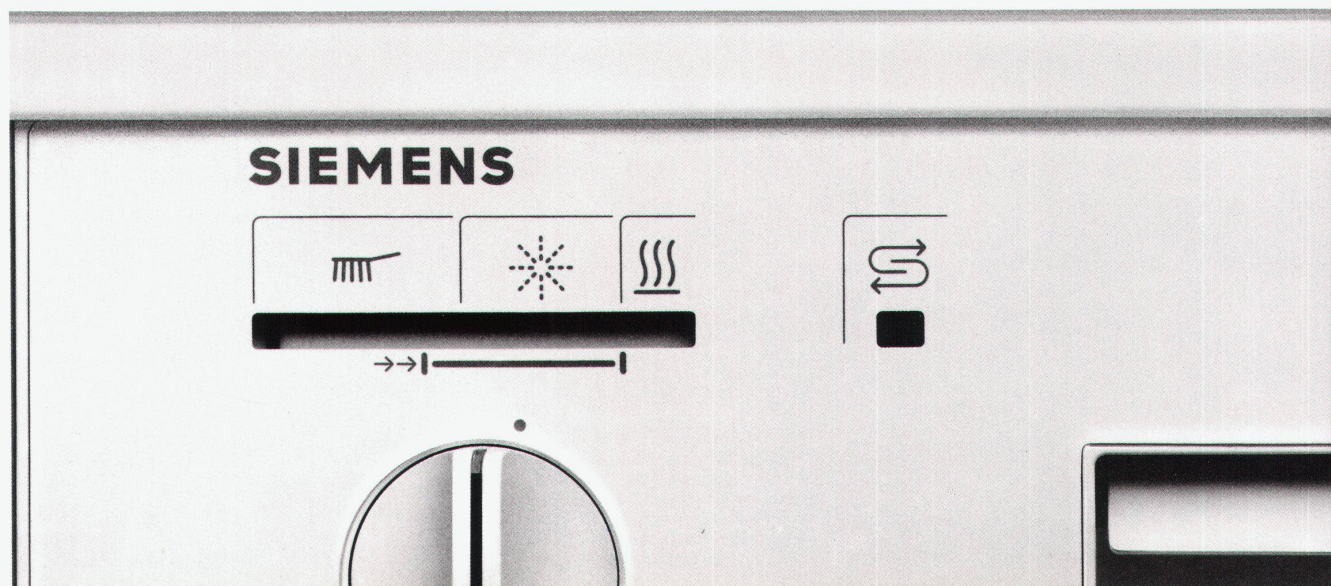

chirrspülen in Ihrem en.

eingebaute Durchlauferhitzer bewahrt Ihr Geschirr-Dekor vor Wechselbädern und schont sogar Kunststoffgeschirr. Und und und. Bei so vielen Pluspunkten auf kleinstem Raum ist bequemes Geschirrspülen wirklich keine Platzfrage mehr.

Wenn Sie mehr über die LADY PLUS 45 von Siemens erfahren wollen, fordern Sie einfach unseren detaillierten Prospekt an bei:

Siemens-Albis AG, Abt. Haushaltgeräte,
8953 Dietikon-Fahrweid.
Tel. 01-749 11 11

Ein schlanker Geschirrspüler
von nur 45 cm Breite: Spült 7
vollständige Mass-Gedecke auf
einmal.



LADY PLUS 45.
Ein weiteres PLUS von Siemens.

cm

LADY PLUS 45



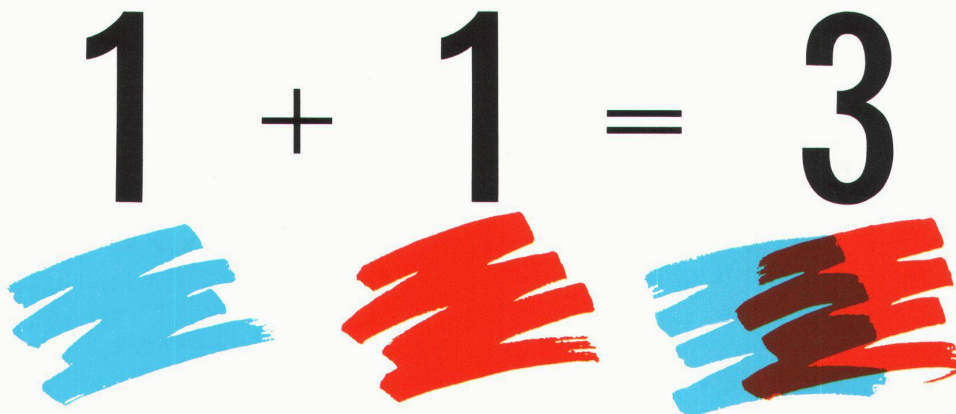

Wir freuen uns,
 MEYNADIER ABDICHTUNGEN ist zu ISOTECH AG gestos-
 sen. Mehrere Jahrzehnte Know-how treffen auf ein Viertel-
 jahrhundert Praxis. Qualität auf Qualität.
 Dieses Zusammenlegen unterschiedlicher Entwicklungen
 schafft Zugang zu neuen Dimensionen. Weil wir Erfahrungen
 austauschen und uns «durch die Augen des andern» neu
 erkennen. Weil wir Zusammenarbeit ernst nehmen und
 gemeinsam weiter wachsen wollen.
 Für Sie, als unseren Kunden, bedeutet dies: Noch kompeten-
 tere Beratung, noch breiter abgesicherte Problem-Lösungen,
 noch mehr fachlichen Background.
 Das freut uns als Unternehmer, als engagierte Bau-Profis und
 als Ihre Gesprächspartner. Auf gute Zusammenarbeit.

ISOTECH
 AG
 + **MEYNADIER**
ABDICHTUNGEN

Fugenabdichtungen Strassenfugen Betonsanierungen Injektionen Be-
 schichtungen Brandabschottungen Wärmedämmung Grundwasser-
 Abdichtung Flachdach

Konsequent sowohl-als-auch

Der jüngste Thonet-Klassiker.
Ein überzeugendes
Design-Konzept
aus Bugholz und Stahl.
Sowohl ein funktioneller
Reihen-Stapel-Stuhl

für alle Einsatzbereiche
als auch ein ausgezeichnetes
Einzel-Modell.
Konsequent, vielseitig,
das Stuhl-, Sessel-,
Tischprogramm S 320.

Design: Ulrich Böhme + Wulf Schneider

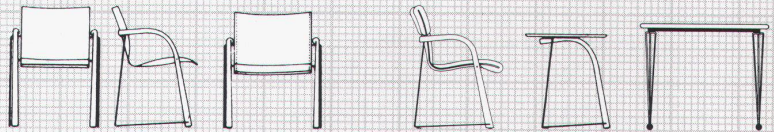

Die Originale heißen

THONET

Thonet Germany, D-3568 Frankenberg
Seleform AG, Gustav-Maurel-Str. 8, CH-8702 Zollikon-Zürich, Tel. 01/3915640

GERMANY

EDITION COSMOS

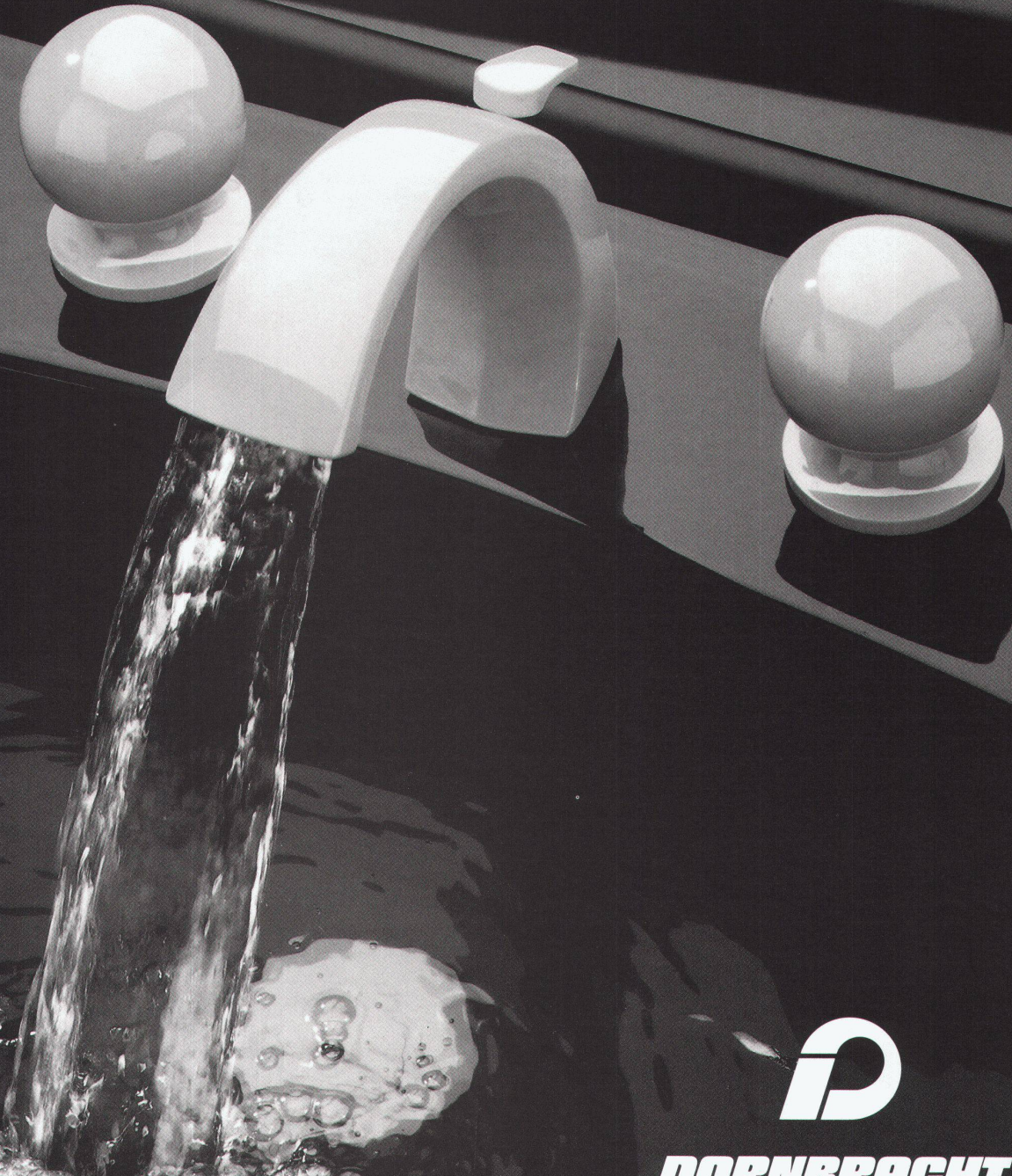

DORNBRACHT

...schöner kann Wasser nicht fließen

Die vereinigten Taten der Gipsunion.

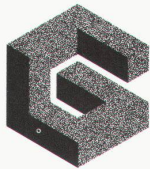

Alba Vollgipsplatten für Trennwände

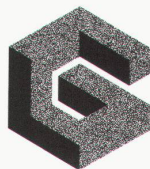

Lentolit Weissputz LW

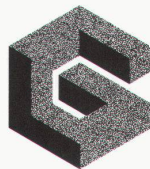

Alba-Grün Vollgipsplatten für Vorsatzschalen in Nassräumen

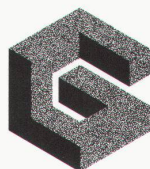

Lentolit Gips-Maschinenputz LMBL

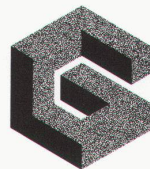

Lentofix Haftbrücke

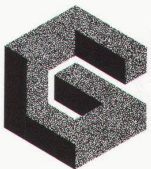

Rigips Bauplatte RB «vario»

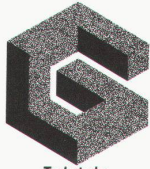

Technische Dokumentation

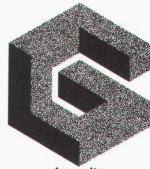

Lentolit Spezialabrieb innen LSAI



Lentolit Spezialabrieb aussen LSAA

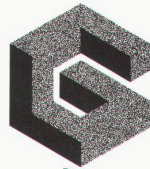

Rigips Doppelständerwände

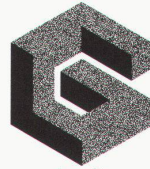

Lentolit Gips-Grundputz LG

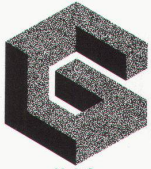

Multifix mineralischer Klebstoff

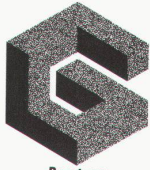

Beratung bei der Planung

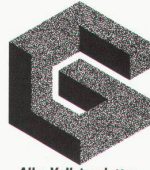

Alba Vollgipsplatten für Vorsatzschalen

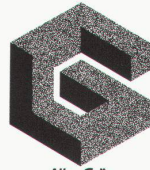

Alba-Grün Vollgipsplatten für Trennwände in Nassräumen

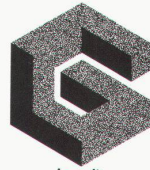

Lentolit Sculpteur

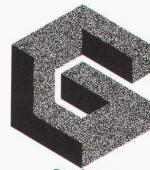

Rigitherm Verbundplatte MF

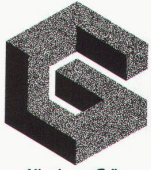

Albatherm-Grün Verbundplatten für die Wärmedämmung in Feuchträumen

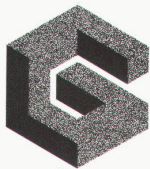

Rigips Fugenfüller «vario»

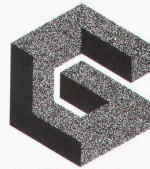

Ausbildung/Schulung

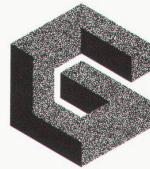

Rigips Bauplatte imprägniert RBI

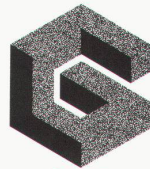

Rigitherm Verbundplatte

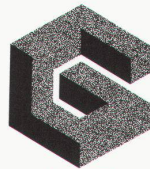

Albatherm Verbundplatten für die Wärmedämmung

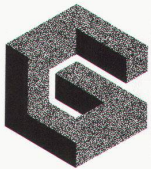

Rigips Leichtbausystem für Wände

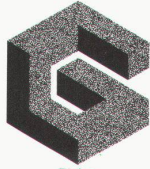

Rigips Leichtbausystem für Decken



Rigips Leichtbausystem für Dachgeschoss-Ausbau

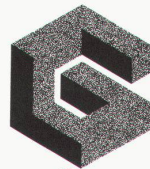

Rigips Brandschutzdecken

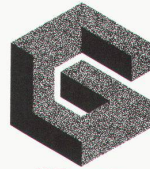

BS-Formengips für Handwerk und Kunst

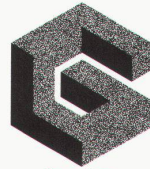

Baustellenbegleitung

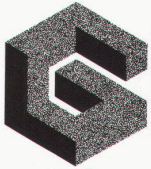

Lentolit Spachtelmasse LSP

HSB •••••

Das alles kann Gipsunion bieten – und noch viel mehr. Die Gipsunion verarbeitet Naturprodukte zu Markenartikeln von hoher und gleichbleibender Qualität: zum **Lentolit** Putz-Programm mit verschiedenen Innen- und Aussenputzen, zum **Lentolit** Anhydrit-Fliess-Estrich, zum **Lentolit** Mauermörtel, zu glas-

faserarmierten **Alba** Vollgips-Platten, zum **Rigips** Leichtbausystem und ausserdem zu vielen Spezialitäten für Bau, Handwerk, Kunsthandwerk und Kunst. Darüber hinaus bietet die Gipsunion ihren Kunden neben 85 Jahren Erfahrung auch ihr ganzes Wissen und Können an. Sichern Sie sich die vereinigten Taten der Gips-

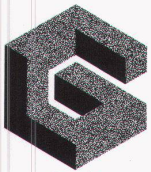

Lentolit
Zementanwurf
LZAW

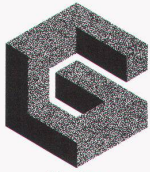

Albaphon
Verbundplatten
für schalldämmende
Vorsatzschalen

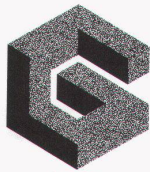

Lentolit
Zement-Innen-
grundputz LZI

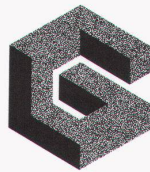

Lentolit
Zement-Außen-
grundputz LZA



Baustellen-Logistik

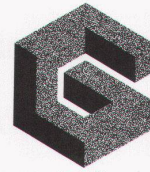

Lentolit
Feinputz LF

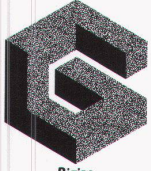

Rigips
Wand-Trockenputz

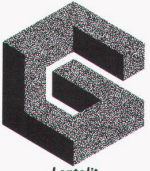

Lentolit
Fließ-Estrich AFE

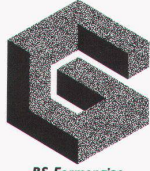

BS-Formengips
für Industrie

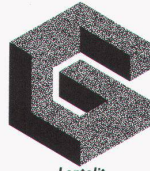

Lentolit
Baugips weiss

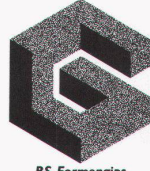

BS-Formengips
für Medizin

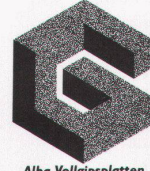

Alba Vollgipsplatten
für Decken

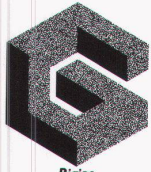

Rigips
Einfachständerwände

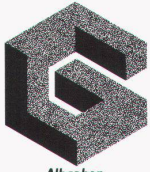

Albaphon
Verbundplatten
für schalldämmende
Trennwände

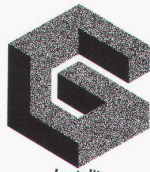

Lentolit
Sockelputz LSO

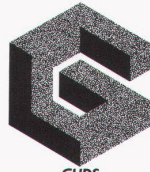

GUDS,
Gipsunion
Daten-Service

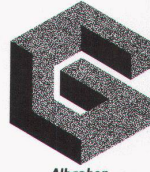

Albaphon
Verbundplatten
für wärmedämmende
Vorsatzschalen

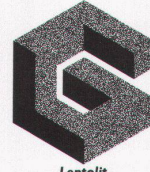

Lentolit
Deckenputz LDP

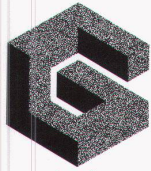

Lentolit
Zement-Mauer-
mörtel LMM

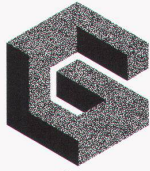

Rigips
Vorsatzschalen

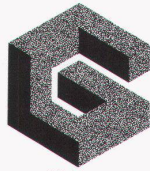

Albatherm
mit Styrofoam-
Verbundplatten für
die Wärmedämmung

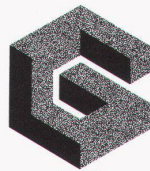

Lentolit
Kellenwurf LSAK

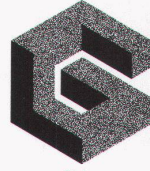

Rigips
Brandschutz-
verkleidung

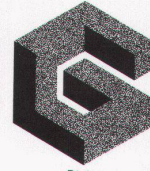

Rigips
Bevet Sanitär-
Installationen

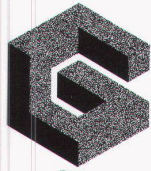

Rigips
Kombiplatte
RK «vario»

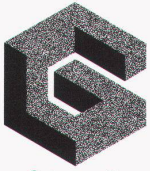

Systemgarantie

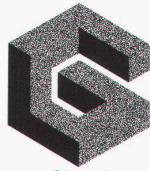

Silo- und
Maschinen-Service

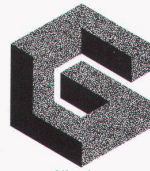

Albaphon
Verbundplatten
für wärmedämmende
Trennwände

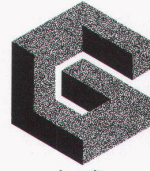

Lentolit
Kalkgrundputz LKG

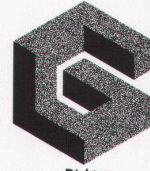

Dichtes
Verteilernetz



Gipsunion

Gipsunion AG · SA, 5113 Holderbank, Telefon 064 · 57 51 51

union. Unser Stammsitz in Holderbank ist der neue Treffpunkt für alle, die mit dem Werkstoff Gips und anderen Produkten für den Bau zu tun haben.

Beim Skizzieren einer Idee kommt man mit einfachsten Mitteln aus.

Bei der bestmöglichen Umsetzung fast nicht ohne Nestler.

Natürlich gibt es heutzutage noch Konstrukteure, die in Räumen mit Einrichtungen von anno dazumal ihrem Job nachgehen. Auch wenn's nicht sehr rentabel, weil ausgesprochen unrationell ist.

Auf der anderen Seite hört man hie und da von Technischen Büros, in denen es aus anderen Gründen nicht rund läuft: Weil die moderne Infrastruktur irgendwie als Fremdkörper empfunden wird.

Die Lösung des Problems? Ein Partner mit einem Programm, das sich nicht nur an der Effizienz, sondern auch an den Bedürfnissen der Mitarbeiter orientiert. Dieser Partner heisst Ozalid. Sein Programm Nestler.

Im Nestler-«Baukastenprogramm» ist alles drin, was Sie heute... und auch das, was Sie vielleicht erst später brauchen. Von Nestler TechOffice, dem kompletten Möbelprogramm für den technischen Arbeitsplatz. Über NC draft 90, der intelligenten Zeichenmaschine mit Schnittstellen zur Datenverarbeitung. Bis zu Nestler CAD 7010, der Zentrale für den gesamten Konstruktionsablauf.

Nestler®

Konstruktions- und Zeichentechnik.

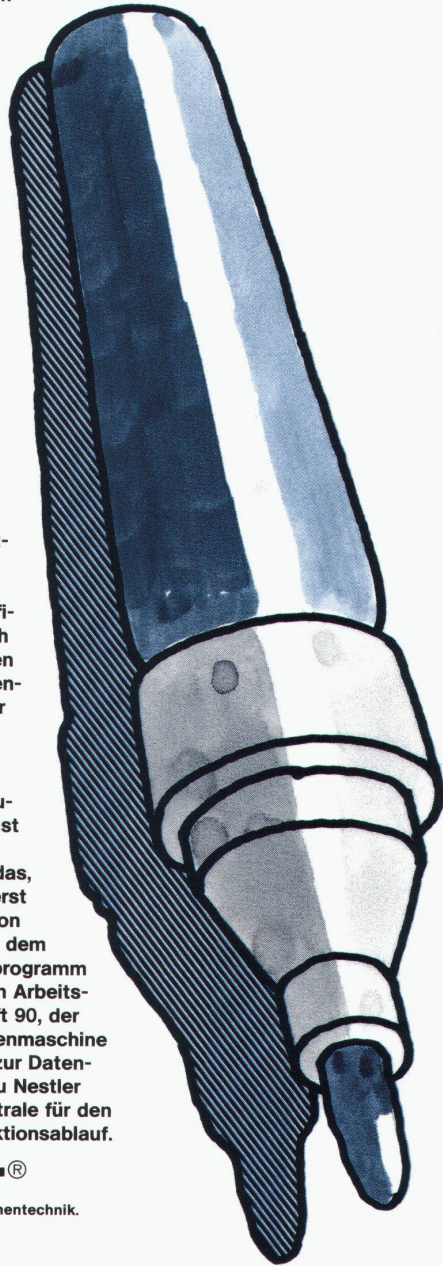

Wer umweltfreundlich plant, braucht uns.

Wenn Tiere mit ihren oft hochkomplizierten Wohnbauten die Umwelt nicht negativ beeinflussen, spricht man von Natur.

Wenn Menschen mit ihren viel höheren Wohnansprüchen ebenfalls umweltfreundlich leben, spricht man von ISOVER.

ISOVER ist der grösste Isolationspezialist in der Schweiz. Seit 50 Jahren isolieren wir alles, was nicht wärme-, kälte- und schalldicht ist. Eine optimale Isolation spart Energie, Geld und Nerven. Die Umweltbelastung kann äusserst erfolgreich verringert werden. Die

nach den allerneusten Erkenntnissen entwickelten Dämm-Materialien von ISOVER bewirken eine Energieeinsparung von bis zu 40%.

Aber nicht nur Endverbraucher und Natur profitieren von der Leistungsfähigkeit unserer Produkte. Das Zuschneiden und Verlegen der vielfältigen ISOVER-Fabrikate ist verblüffend einfach.

Wenn Sie umweltfreundlich planen, sollten Sie jetzt ausnahmsweise einmal nicht dichthalten. Sondern uns anrufen.

Telefon: 01/850 24 44.

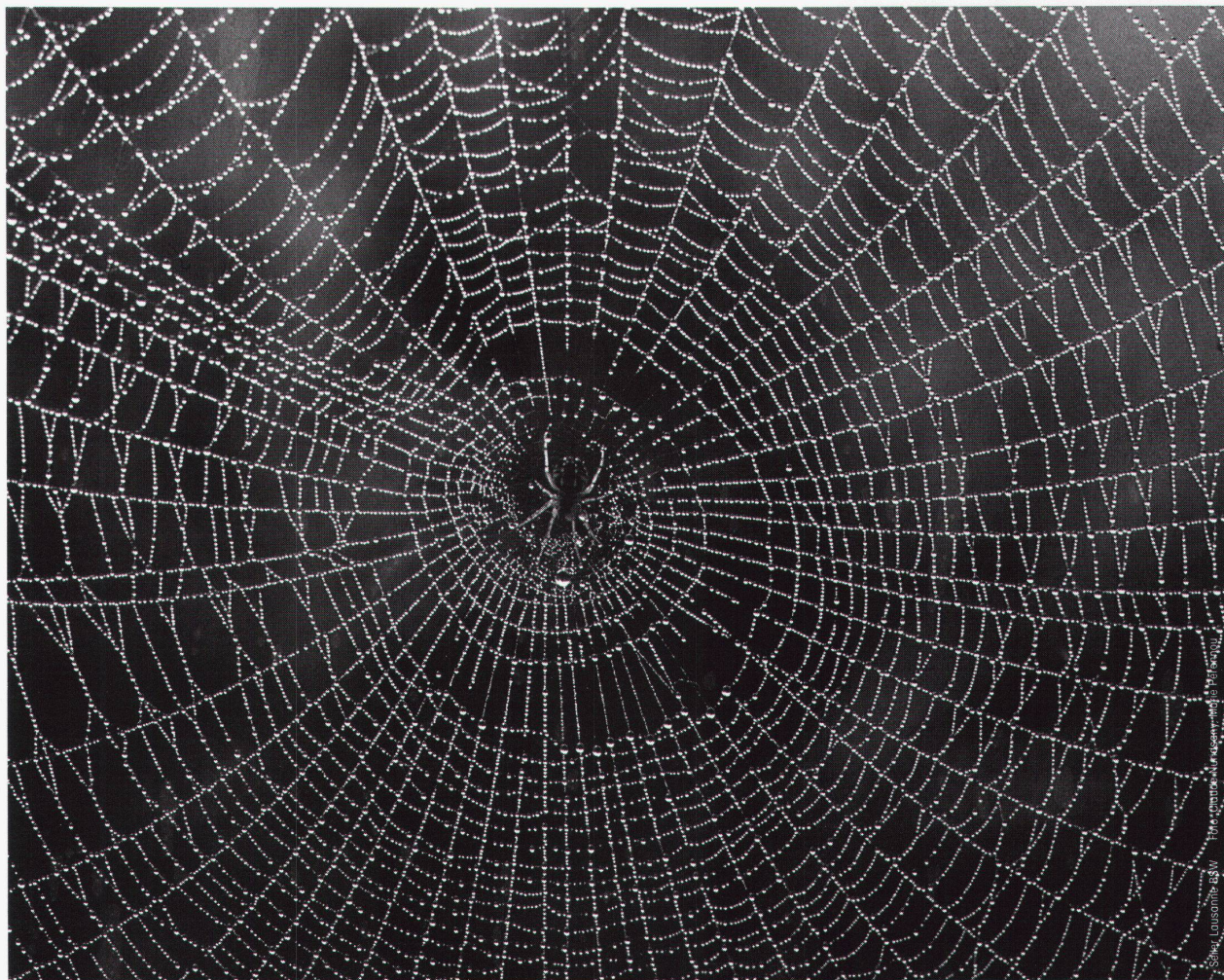

6200.2



Die gelbe Isolation.

ISOVER AG, Gewerbestrasse 6, Postfach 376, 8155 Niederhasli

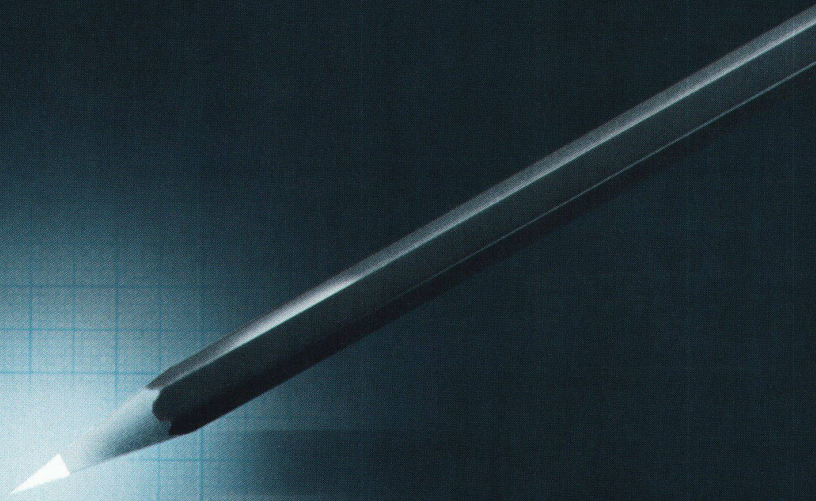

Endlich etwas Neues seit der Sonne.

*Wir zeigen Ihnen im Palazzo 20, 2. Stock, Corso PI 19
an der Euro Luce in Mailand vom 14. - 19. 9. 88 keine
neuen Leuchten, sondern ein neues Licht.*

LICHT+RAUM ^{AG}

Scherren 27/29, CH-3063 Ittigen, Tel. 031 58 77 88.

Filara-Fassaden[®] sind Visitenkarten.

Eine Fassade, die Ihre Handschrift trägt, besteht nicht nur aus einer guten Idee. Neben Kreativität erfordern die vielen Randbedingungen technisch einwandfreie Lösungen.

Kompromisse müssen Sie genug eingehen. Vorschriften und örtliche Gegebenheiten können Sie nicht umgehen, wohl aber Einschränkungen durch das Material oder das Fassadensystem. Wenn Normelemente nicht so "normal" aussähen und Spezialwünsche nicht sofort das Budget sprengten oder wenn es Strukturen, Formen und Farbtöne

auf Bestellung gäbe, dann wäre es einfacher, die Fassade eines Firmensitzes, Verwaltungsgebäudes oder Kongresszentrums das gewünschte Image widerspiegeln zu lassen.

Die Filara-Fassade lässt Ihnen alle Freiheiten. Sie ist keine Verkleidung ab Stange, sondern eine Fassade, die nach Ihren Zeichnungen hergestellt wird. Sie ist eine hinterlüftete Fassade, mit einer Wetterhaut aus einem Faser-Verbundwerkstoff. Sie ist technisch, was Sie brauchen und gibt Ihnen die Möglichkeiten, die Sie sich wünschen.



Geschäftshaus Helvetia-Unfall Zürich

Freibrief für Architekten:

Für Gestaltungsfreiheit interessiere ich mich immer. Demonstrieren Sie mir die Vorteile der Filara-Fassade:

- anhand technischer Unterlagen
- anhand von Mustern anlässlich einer Präsentation bei mir

Firma: _____

Name: _____

Strasse: _____

PLZ/Ort: _____

Tel.: _____

Intern: _____

Einsenden an StahlTon AG, ^{WBW}
Riesbachstr. 57, 8034 Zürich

Kühlen und Gefrieren mit weniger Strom



Bauknecht-Kühl- und Gefriergeräte sind energieoptimiert und haben eine hochwertige Isolation aus Polyurethan-Hartschaum, die wesentlich zum geringen Stromverbrauch beiträgt, zum Beispiel:

Bauknecht
weiss, was Frauen wünschen

Bauknecht AG, 5600 Lenzburg, Telefon 064 50 31 31

Einbaukühlschrank 244 Liter
Stromverbrauch nur 0,37 kWh
pro 100 Liter in 24 Stunden

Gefrierschrank 228 Liter
Stromverbrauch nur 0,44 kWh
pro 100 Liter in 24 Stunden

Gefriertruhe 287 Liter
Stromverbrauch nur 0,31 kWh
pro 100 Liter in 24 Stunden

SAGER

SAGER AG CH-5724 Dürrenäsch
Telefon 064-54 18 81
Telex 981303

Saglan

Die natürliche Isolation aus
feiner Glaswolle
für bessere Resultate

● unbrennbar

● feuchtigkeitsunempfindlich

● leicht

● elastisch



Saglan ist ein Schweizer Qualitätsprodukt,
hergestellt aus Quarzsand

Viele Wege führen zu intelligenten Gebäuden.

**Staeфа
Control
System**

Der einfachste Weg ist ein klares Konzept. klimo integral. Energy-Management für intelligente Gebäude. klimo integral ist die operative Ebene des Gebäudemanagement-Systems staeфа integral. Die Systempyramide von staeфа integral symbolisiert das horizontale und vertikale Zusammenwirken der verschiedenen Systemkomponenten. klimo integral bedeutet flexible DDC-Systemkonfiguration für das Regeln, das Steuern und das Energy-Management von HLK-Anlagen. Voller thermischer Komfort für den Menschen bei minimalem Energieaufwand. Denn klimo integral organisiert den Informationsaustausch nach klaren Prinzipien.

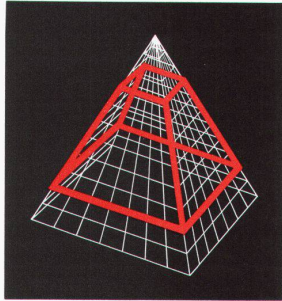

Streng ereignisorientierte Kommunikation zwischen autonomen, intelligenten Regel- und Steuermodulen für die sofortige Optimierung bei wechselnden Bedingungen. Verteilte Intelligenz für höchste Funktionssicherheit und transparent modulare Konfiguration.

Zum thermischen Komfort bietet klimo integral höchsten technischen Komfort. Die Präzision, die Qualität und das mechanische Konzept der Regel- und Steuermodule, Unterstationen und Unterzentralen von klimo integral garantieren einwandfreien Betriebsablauf. In der Stand-Alone-Konfiguration können Regel- und Steuermodule mit dem übersichtlichen Hand-Terminal oder mit dem maximalen Komfort eines Personal Computers bedient werden. Schrittweise Ausbaufähigkeit von der Stand-Alone-

Lösung bis zum Gesamtsystem staeфа integral. Das Konzept von klimo integral ist der richtige Weg zu intelligenten Gebäuden. Der Kern der Pyramide.

klimo integral

Staeфа: integrated intelligence.

Für nähere Informationen:

Staeфа Control System AG
Bahnhofstrasse 26
CH-8712 Stäfa
Tel. 01/928 61 11

Staeфа Control System GmbH
Humboldtstrasse 30
D-7022 Leinfelden-Echterdingen
Tel. 0711/79 87-0

Staeфа Control System
Ges. m. b. H.
Brünnerstrasse 57
A-1210 Wien
Tel. 0222/30 16 46-0

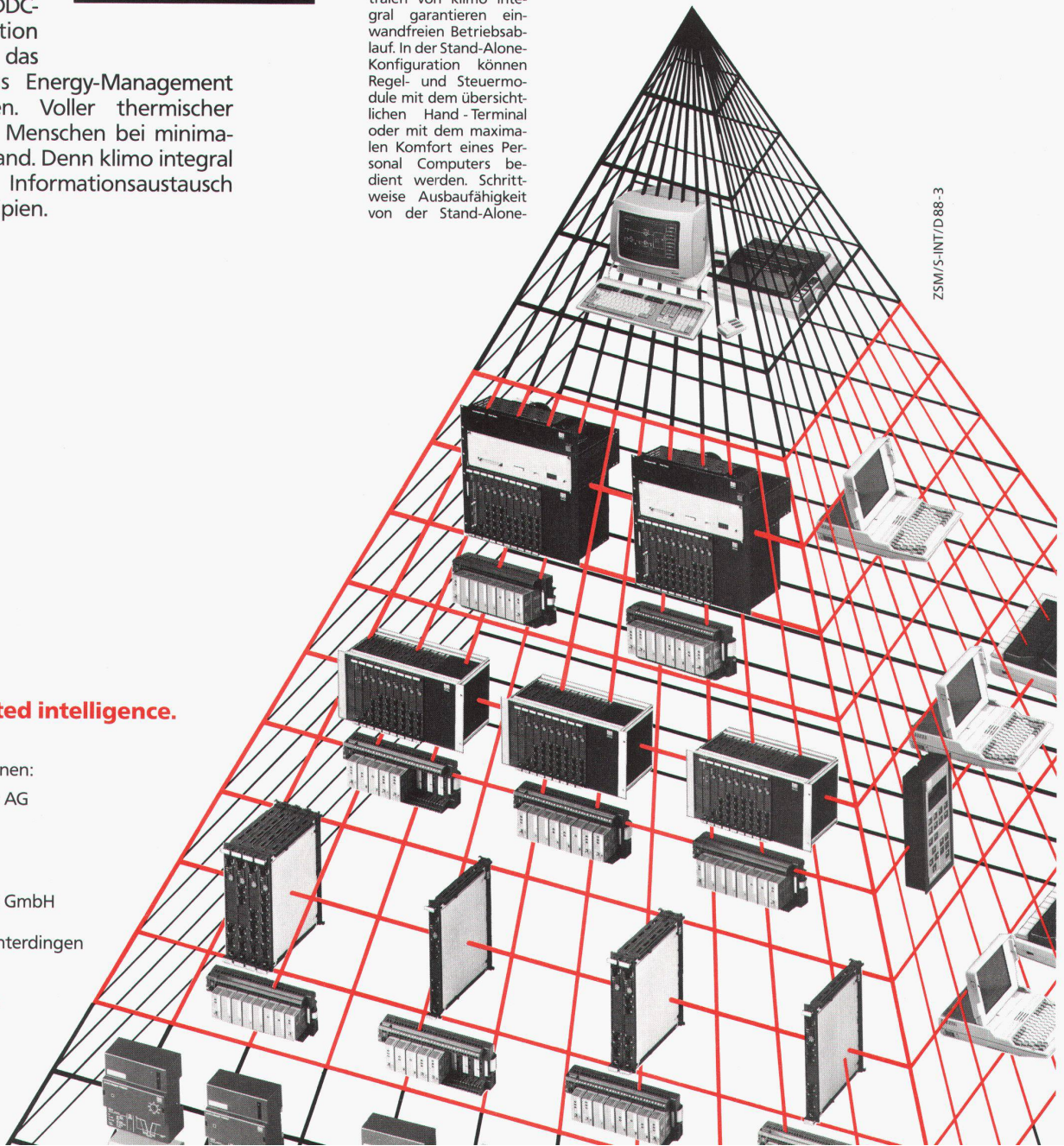

DIE SICHERHEITSTÜRE, BEI DER ALLES

IM RAHMEN STECKT.

STUDER/BBDO
ANDEREGG, SUTER, GINLER



Türen und Fenster sind Schwachstellen in jedem Gebäude, in dem es auf die Sicherheit ankommt. Fenster kann man vergittern oder weglassen, ohne Türe dagegen geht es nicht. Es geht darum, die Türe möglichst sicher zu konstruieren. Denn eine Türe ist nicht bloss Schwachstelle, sie hat auch welche. Welcher sind, hat sich seine neuartige Sicherheitstüre



-CA 90- kann mit programmierbaren Sicherheitsschlüsseln kombiniert werden.

der Designer Christian Andereggen genau überlegt, Sicherheitstüre entwickelte. Das Verriegelungssystem der «CA 90» steckt sicher verwahrt in ihrem Rahmen,



-CA 90- kann mit einer Zahlencode-Tastatur gesteuert werden.

Art diese bevor er system der damit es

geschützt ist vor unerlaubten Manipulationen aller Art. Geöffnet wird die Verriegelung von «CA 90» durch einen Elektromagneten, welcher mit einem Sicherheitsschlüssel oder

mit einem elektronischen Steuermechanismus nach Wahl betätigt wird. Beispielsweise durch eine Tastatur, über die ein numerischer Code eingetippt wird. Oder durch kreditkartenartige Erkennungsmarken mit Magnetband, allenfalls kombiniert mit individuell programmierbare Sicherheitsschlüssel



-CA 90- lässt sich zur optimalen Überwachung problemlos an einen Personal-Computer anschliessen.

lose Überwachung der Türbewegungen durch einen Personal-Computer, der registriert, wer wann und wie lange in dem gesicherten Raum war. «CA 90» ist eine echte Sicherheitstüre, aber sie sieht nicht wie eine aus. Denn sie kann in Grösse, Form und Material frei gewählt werden und passt sich der jeweiligen Innenarchitektur unauffällig an.

Von Schleiflack bis Chromstahl, von Kirschbaum bis Mahagoni ist jede Ausführung möglich. Damit Sie eine Türe haben, die ganz sicher schön und ganz schön sicher ist.

Bitte schicken Sie mir Ihren Prospekt, damit ich die Sicherheit bekomme, die richtige Sicherheitstüre zu bekommen.

Name: _____

Strasse: _____

PLZ/Ort: _____

Einsenden an: Schreinerei Andereggen AG, Olensbachstr. 7, 9631 Ullsbach/Toggenburg

ANDEREGG. IDEEN AUS BESTEM HOLZ.

*Sarnatex-Unterdachbahn: wind- und wasserdicht verschweisst.
Sarna-Wärmedämmung: durchgehend und ohne Wärmebrücken verlegt.
Sarnavap-Dampfbremse: luft- und dampfdicht verklebt.*

Luftdichter Anschluss von Dach zu Wand mit der Sarnavap-Dampfbremse und der speziellen und erprobten Sarna-Anschluss Technik. Die Anforderungen der SIA-Norm 238 können auf diese Weise erfüllt werden.

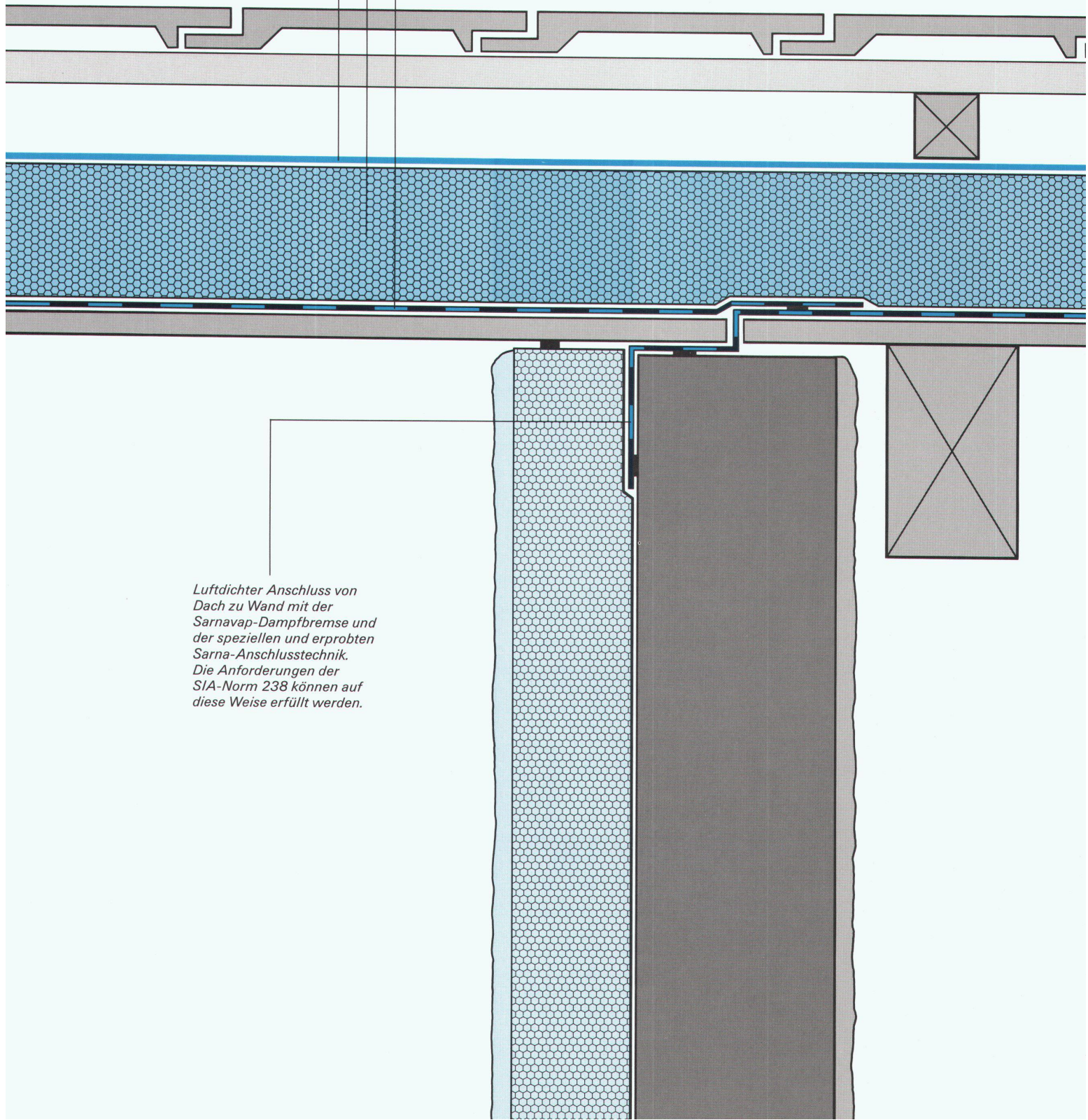

2.

Wer das SarnaRoof- Unterdach einplant, hat das Problem der innenseitigen Feuchtigkeit gelöst.

Gegen Feuchtigkeit und Dampf von innen bietet die Dampfsperre beim bewährten SarnaRoof-Unterdachsystem perfekten Schutz. Sie besteht aus einer speziellen Kunststoffbahn, die direkt auf die Dachschalung verlegt und nach unserer speziell entwickelten An- und Abschlusstechnik dicht an die Konstruktion angeschlossen wird. Dadurch entsteht eine innenseitige Luftdichtigkeitsebene, die Schäden durch das Einströmen von warmfeuchter Raumluft in die Kaltzone der Dachkonstruktion verhindert, vor allem bei den An- und Abschlüssen. Einer von vielen Vorteilen des SarnaRoof-Unterdaches. Möchten Sie das ganze System kennenlernen? Wir schicken Ihnen gerne unsere ausführlichen Unterlagen über «Die Krone des Hauses». Sarna Kunststoff AG, 6060 Sarnen, Telefon 041-66 99 66, intern 569.

Firma

WBW - 9 / 88

Name

Adresse

Telefon

 **Sarna**

Natürlich dämmen:

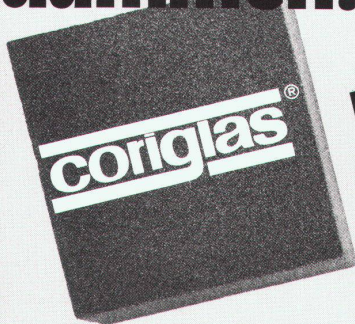

neu:

- Plattenformat 60/60 cm
- verbesserter Lambda-Wert
- nur 2,78 Platten/m²
- daher weniger Fugenanteil

Weil **Coriglas** ein aus reinsten Gläsern geschmolzenes Schaumglas ist, das die natürlichen Vorzüge des Glases mit den Vorteilen der geschlossenen Zellstruktur in idealer Weise in sich vereinigt. Es ist umweltfreundlich und zeigt keine toxische Wirkung.

Coriglas überzeugt Planer, Architekten und Bauherren:

- wasser- und dampfdicht
- unbrennbar
- verrottungsfest
- druckfest
- säurebeständig
- schädlings- und mikrobensicher
- maß- und formbeständig
- temperaturbeständig

Coriglas garantiert bei Dächern, Terrassen, Fassaden, Wandverkleidungen, Decken, Böden usw. ein hohes Wärmedämmvermögen und lange Lebensdauer.

Coriglas – die natürliche und sichere Art zu dämmen.

Verlangen Sie weitere Informationen:

GK Glas-Keramik AG

Verkaufsleitung, Willi Keller
Vulkanstrasse 116, 8048 Zürich
Telefon 01 432 33 55
Telefax 01 432 73 95

Verkaufsbüro Basel, H. P. Künzi
Tichelengraben 11
4104 Oberwil
Telefon 061 401 20 09

Oder bei Ihrem Baumaterial-Lieferanten. Auslieferungslager in Zürich, Basel und Burgdorf



Eine gerechte Heizkostenabrechnung verlangt die genaue Erfassung des Wärmeverbrauchs.

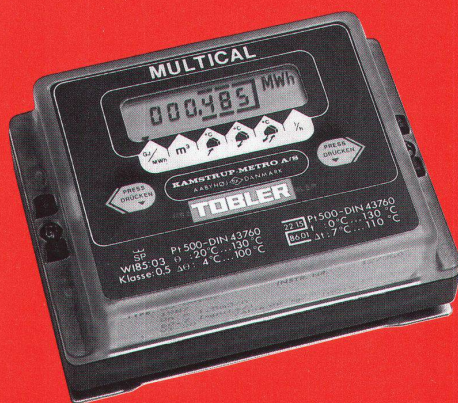

Die Wärmemessung ist heute aktueller denn je (Stichwort verbrauchsabhängige Heizkostenabrechnung).

Unser breites Programm bietet für jeden Anwendungsfall die richtige Lösung.

Der batteriebetriebene Wärmemesszähler **Multical** (im Bild) eignet sich z.B. hervorragend als Zähler im zentralen Stockwerkverteiler. Dank seiner modernen Elektronik können alle erfassten Werte einzeln abgelesen werden.

Interessiert? Dann verlangen Sie unser komplettes Programm Wärmemessung:

TOBLER

Heiz- und Sanitärsysteme

Gebrüder Tobler AG
Steinackerstrasse 10
8902 Urdorf
Tel. 01/734 34 22

Für WC-P

von heut

die Plä

gestern

Der ausgefahrene Duscharm des Geberit-Propomat. Ein körperwarmer Wasserstrahl macht gründlich sauber und wohltuend frisch.

BOL. KUCH&KO

Theorie.

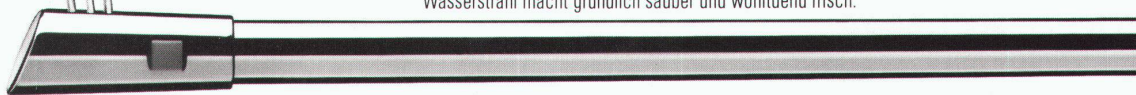

Praktiken die sind ne von trockene



GEBERIT
PROPOMAT

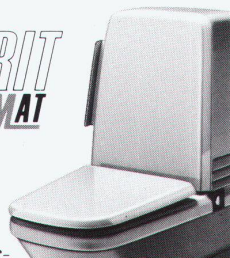

Das Hygienebewusstsein ist im Wandel. Und je länger um so mehr benutzen Leute von heute zur persönlichen Reinigung auf dem WC Wasser. Denn das ist gründlicher und erst noch komfortabler als das gute alte Toilettenpapier. Architekten von heute beziehen die Hinwendung zur neuen WC-Praktik mit dem Geberit-Propomat in ihre Planung ein. Damit treffen Sie den Stil der Zeit und ihre Pläne bleiben keine trockene Theorie.

Senden Sie mir Ihre Dokumentation über zeitgemässe Hygiene und über den Geberit-Propomat.

Name _____ **WBW 9**

Vorname _____

Strasse _____

PLZ/Ort _____

Geberit-Propomat. Die Quelle von Sauberkeit und Frische.

Geberit AG, Moderne Hygienetechnik,
8640 Rapperswil, Telefon 055 21 61 11



Wer Service will Argolite

Wer Service will, tut gut daran das Argolite-Angebot zu prüfen. Unser Lieferdienst kommt allen entgegen. Jeder Tag ist reserviert für ein Gebiet der Schweiz. Am Mittwoch zum Beispiel für unsere Kundschaft im Mittelland. Oder am Freitag in der Ostschweiz. Und ... für besonders Eiliges gibt's immer eine Speziallösung.

Wir bieten Ihnen Service an. Das ist eine der Argolite-Geschäftsphilosophien. Denn für uns ist der Kunde auch heute immer noch König. Und entsprechend haben wir unseren Lieferdienst auf- und ausgebaut. Unter Telefonnummer...



...81 19 12 können Sie uns immer erreichen.

Zu unserem Service gehört aber doch noch ein wenig mehr als nur der Lieferdienst. Zum Beispiel Erfahrung, Wissen und Kompetenz. Die setzen wir ein, für Sie. Bei fachlicher Beratung, durch qualifizierte Arbeiten und einen Service, der auf unsere Kundenwünsche eingehen kann.

Argolite®

Argolite AG, 6130 Willisau
Kunststoffplattenwerk
Telefon 045 81 19 12
Telefax 045 81 38 12

Von Kopf bis Fuß auf Spülerfolg eingestellt.

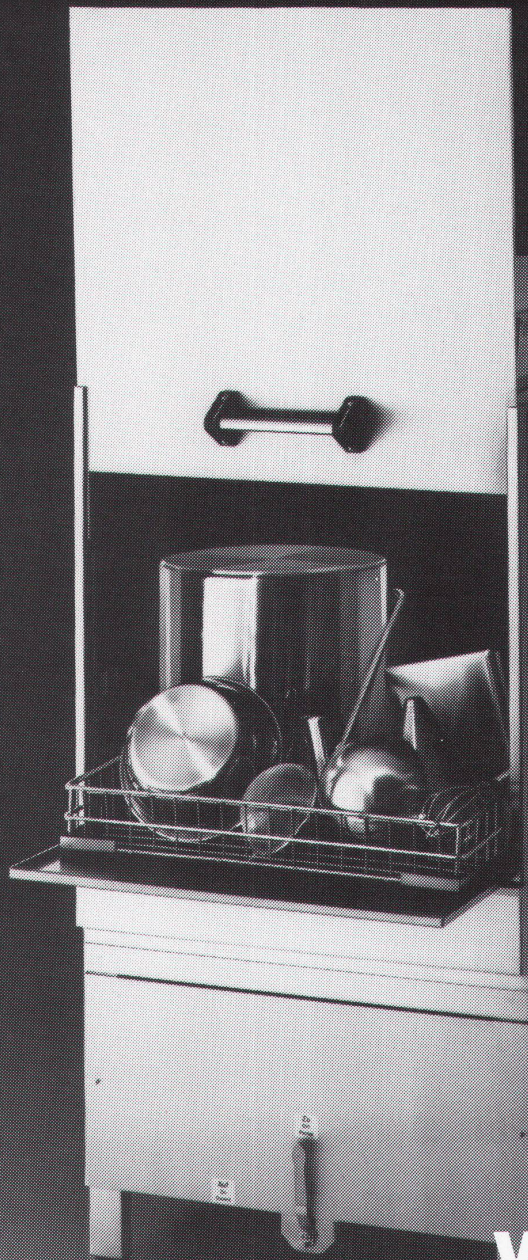

Die **GR1220** ist eine Topf- und Gerätespülmaschine für kleinere und mittlere Küchenbetriebe und für Fleischereien. Keine gewöhnliche, versteht sich. Denn sie besitzt – übrigens wie ihre Schwestern GR 1210 und GR 1230 – zwei phantastische Spülsysteme. Oben das bewährte Winterhalter Starre und unten das reversionstriebene Bewegliche!

Also zwei unterschiedliche Spülsysteme in einer Maschine. Sie sehen den Unterschied beim Spülen – saubere Töpfe, Schüsseln, Bleche, Tablett und Geräte bis in die kleinsten Ritzen und Winkel. Natürlich minuten-schnell und sehr wirtschaftlich (dank Mediamat-Laugenreiniger). Das ist Spültechnik à la Winterhalter.

Sie können auch wählen zwischen der GR 1210 mit der Tür nach vorn (für Reinigungszwecke abklappbar) und der GR 1230 als Durchschubmodell.

Winterhalter Gastronom AG

Apparatebau
9464 Rüthi/SG
Telefon 071/79 14 42-44
Telex 71750 wiha ch

Geschirr, Gläser und
Kasserollenspülmaschinen
und Grossanlagen



winterhalter
Gastronom

Qualifizierter Kundendienst und prompter Service in der ganzen Schweiz.



Wenn Michelangelo LEXAN® bereits gekannt hätte - Ro würde mit Sicherheit etw

Michelangelos Nachfolger haben es heute wesentlich einfacher:

- Sie haben weit mehr Baustoffe zur Verfügung.
- Sie können für ihre Entwürfe auf viel modernere Materialien zurückgreifen.
- Bei der Lösung von Verglasungs-Problemen bietet sich Ihnen die perfekte Unterstützung eines starken Partners: General Electric Plastics.

Kennen Sie einen Hersteller, der ausgereiftere Problemlösungen, ein noch breiteres Produktangebot und noch mehr Service bietet?

LEXAN® EXELL®. Das neueste Verglasungs-Programm von General Electric Plastics, entwickelt für völlig neue Lösungen und ein Maximum an gestalterischer Freiheit.

Verglasung aus Kunststoff? LEXAN® macht den Unterschied! Kunststoff ist nicht gleich Kunststoff. Zwischen dem üblichen Konsum-Kunststoff, billig herzustellen und von nur begrenztem Nutzen, und LEXAN® EXELL® klaffen sozusagen Welten. LEXAN®, hergestellt aus dem Polycarbonat der General Electric, bietet einen Entwicklungsvorsprung, dessen Nutzen weit über dem der herkömmlichen Verglasungen liegt.

LEXAN® EXELL® ist praktisch unzerbrechlich, bietet rundum mehr Schutz und Sicherheit.

LEXAN® EXELL® ist besonders leicht im Gewicht, braucht deshalb für größere Spannweiten weniger Stützkonstruktionen und ist damit preiswerter.

LEXAN® EXELL® ist glasklar – ohne jedoch aus Glas zu sein. Es kann nicht brechen, splintern und krümeln.

Das sind Vorteile über Vorteile, die Ihnen in dieser Kombination kaum eine andere Verglasung bieten kann. Wenn Sie also an eine Verglasung denken, dann kommen Sie auf LEXAN® EXELL® – den Begriff für beste Qualität!

Witterungsbeständigkeit. Was LEXAN® EXELL® besonders von anderen Materialien unterscheidet, ist seine spezielle Oberflächenvergütung aufgrund eines einmaligen Verfahrens, die vor den schädlichen Einwirkungen von UV-Strahlen und Witterungsverhältnissen schützt. Eine technisch brillante Lösung für bleibenden Oberflächenglanz und optische Klarheit.

Sicherheit. Herkömmliche Verglasungen sind mehr oder weniger leicht zerbrechlich. Manchmal genügt nur ein Steinwurf, ein kurzer Schlag oder Stoß und der Schaden ist da.

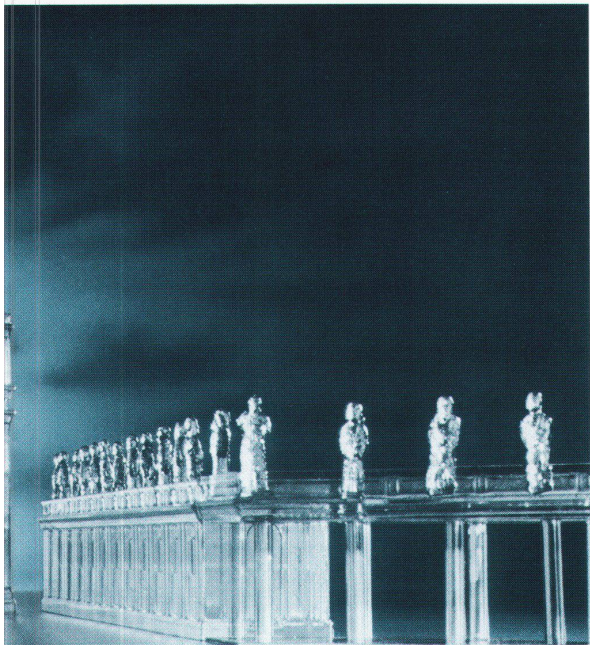

AN[®] EXELL[®]

n is anders aussehen.

Nicht so bei LEXAN[®] EXELL[®]. Praktisch unzerbrechlich, widersteht es diesen üblichen "Verursachern" und erhöht damit ganz wesentlich die Sicherheit. Verglasungen aus LEXAN[®] EXELL[®] sind für eine hohe Lebensdauer konzipiert. Eben für mehr Schutz und Sicherheit.

Gestalterische Freiheit. LEXAN[®] EXELL[®] ermöglicht mehr Flexibilität in Entwurf und Ausführung. Mehr Freiheit etwa bei der Gestaltung neuer, interessanter Dachstrukturen. Mehr Freiheit beim Entwurf komplexerer Formen, weicher Kurven und weiter Spannweiten. Mehr Möglichkeiten, natürliches Licht schöpferisch zu nutzen.

Alle Verglasungen, die Sie brauchen. Neben EXELL[®] bieten sich zwei weitere typische LEXAN[®]-Produkte zur Lösung vielfältiger Verglasungsprobleme an. Zum Beispiel MARGARD[®], eine Sicherheitsverglasung für die plane Anwendung. MARGARD[®] ist

außergewöhnlich kratzunempfindlich und daher besonders für Sicherheitsmaßnahmen geeignet mit dem zusätzlichen Vorteil eines besonders hohen Schutzes gegen natürlichen Verschleiß.

Oder Sie entscheiden sich für LEXAN[®] THERMOCLEAR[®] den Hohlkammer- und Doppelhohlkammerplatten mit hohen Wärmedämmwerten für plane und kalt gebogene Anwendungen. Mit allen typischen LEXAN[®]-Vorteilen ausgestattet, ist LEXAN[®] THERMOCLEAR[®] außerdem in hohem Maße witterungsbeständig.

Service und Unterstützung nach Maß. Die Spitzenqualität aller LEXAN[®]-Produkte beinhaltet besondere Garantieleistungen. Aber Qualität und Garantie allein sind für uns kein Maßstab. Ebenso wichtig für uns sind perfekter Service und lückenlose Unterstützung in allen Bereichen.

Wir bieten praktische Unterstützung in allen Projektphasen, von der Gestaltung bis zur Montage. Unsere Ingenieure beraten Sie bei allen möglichen Anwendungen, helfen bei Entwurfskalkulationen und antworten auf alle Ihre technischen Fragen. Es gehört zu ihrer täglichen Arbeit, eng mit Architekten und Verarbeitern zusammenzuarbeiten – sie kennen daher die spezifischen Probleme im Detail. Und sie nutzen dabei eine der technisch fortschrittlichsten

computergestützten Gestaltungstechniken, die heute eingesetzt werden.

Unser dichtes Netz

von Vertriebslagern in allen europäischen Ländern sorgt für schnelle und zuverlässige Lieferung jederzeit.

Wie Sie mehr Informationen bekommen können. Der schnellste Weg, umfassend über LEXAN[®] EXELL[®] informiert zu werden, ist das Telefon. Rufen Sie uns an – oder setzen Sie sich direkt mit einem unserer Vertriebspartner in Verbindung. Ein hochqualifizierter LEXAN[®]-Partner ist immer in Ihrer Nähe.

General Electric Plastics B.V.
Plasticslaan 1, P.O. Box 545,
4600 AM Bergen op Zoom,
The Netherlands.
Tel. 01640-32911
Telex 78421

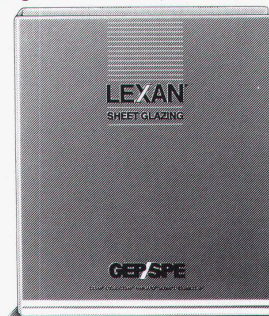

GEP/SPE
GLAZING

Wir sind für modernes Bauen

Warum wurde im Spital Trittschallisolations-Rolle

Ja. Auch ich möchte von der hochwertigen **gonon** Qualität profitieren.

- Ja, ich möchte im Detail wissen, warum im Spital Yverdon die goroll-T/SE Trittschallisolations-Rolle eingesetzt wurde.
- Ja, ich möchte mehr über das weitere gonon Programm für hochwertige Isolationen wissen.

Produkte: _____

Senden Sie mir:

Muster/technische Unterlagen

Richtpreise

Name _____

Strasse _____

PLZ/Ort _____

Telefon _____

04/88

Yverdon die **geroll-T/SE** eingesetzt?

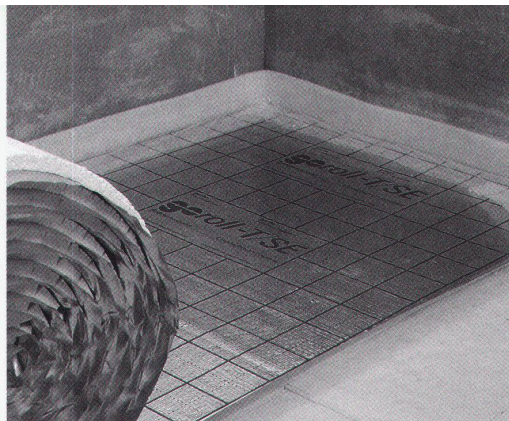

**Weil die
Praxis für gonon
spricht.**

Nach gründlicher Prüfung von verschiedenen Lösungen fiel die Entscheidung auf **geroll-T/SE**.

Diese **gonon** Vorteile überzeugten:

1. automatisch bessere Verlegequalität
2. stark reduziertes Risiko von Schallbrücken
3. die einzige **gewalkte** Trittschallisolation in der Schweiz
4. Einhalten von kurzen Bauterminen
5. optimales Preis-/Leistungsverhältnis

Das weitere gonon Programm für hochwertige Isolationen:

- das «durchDachte» **gonon**-Isolationsunterdach
- **geduo**: die Langzeitisolation im Zweischalenmauerwerk
- **seperl-blau**: Rollfilter und Drainageplatte
- **seplan G**: die spezielle blaue Isolationsplatte für vielseitige Verwendungszwecke

**LANGZEIT
ISOLATION** 

gonon

gonon Kunststoffwerk AG
CH-8226 Schleithem/SH
Telefon 053/6 47 21

RUNTAL®

Das reaktionsschnellste Heizsystem
Eine Globalität mit Design -
vom Heizkörper bis zum Heizkessel

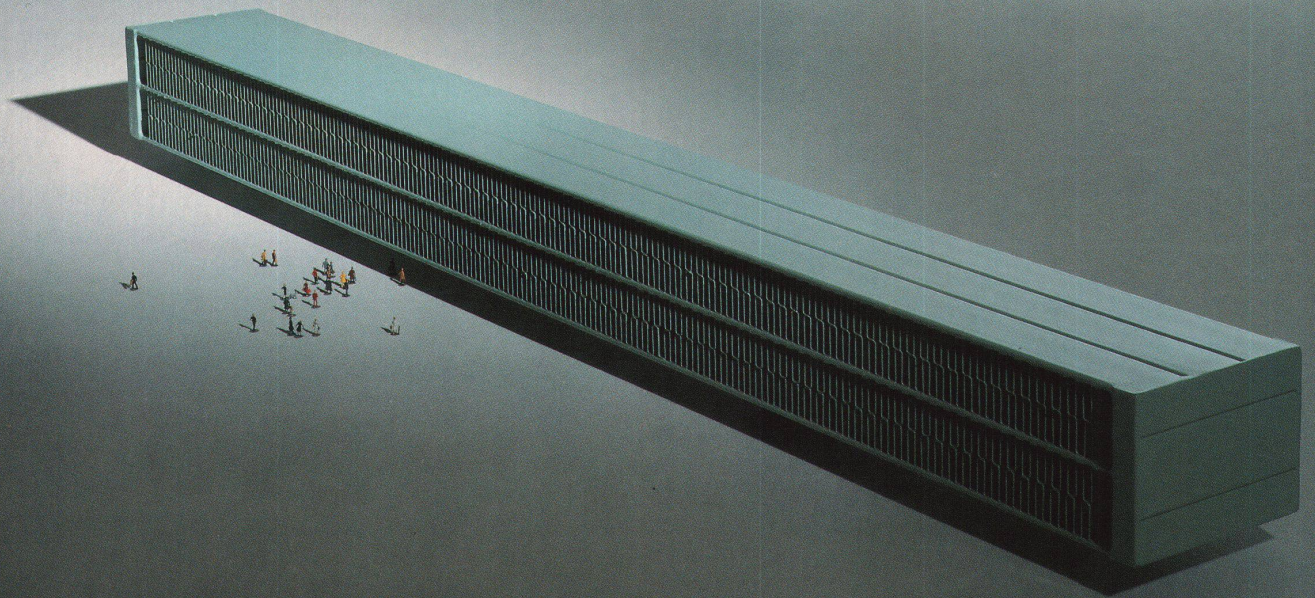

RUNTAL-Werk AG
Toggenburgerstr. 132
9500 Wil
Tel. 073 23 44 44
Fax 073 23 71 25

Ein Unternehmen der Zehnder Holding AG