

Objekttyp: **Advertising**

Zeitschrift: **Werk, Bauen + Wohnen**

Band (Jahr): **75 (1988)**

Heft 12: **Ein anderer Wohnungsbau : Tschechoslowakei = Une autre manière d'habiter : la Tchécoslovaquie = Another kind of residential building : Czechoslovakia**

PDF erstellt am: **06.08.2024**

### **Nutzungsbedingungen**

Die ETH-Bibliothek ist Anbieterin der digitalisierten Zeitschriften. Sie besitzt keine Urheberrechte an den Inhalten der Zeitschriften. Die Rechte liegen in der Regel bei den Herausgebern. Die auf der Plattform e-periodica veröffentlichten Dokumente stehen für nicht-kommerzielle Zwecke in Lehre und Forschung sowie für die private Nutzung frei zur Verfügung. Einzelne Dateien oder Ausdrucke aus diesem Angebot können zusammen mit diesen Nutzungsbedingungen und den korrekten Herkunftsbezeichnungen weitergegeben werden. Das Veröffentlichen von Bildern in Print- und Online-Publikationen ist nur mit vorheriger Genehmigung der Rechteinhaber erlaubt. Die systematische Speicherung von Teilen des elektronischen Angebots auf anderen Servern bedarf ebenfalls des schriftlichen Einverständnisses der Rechteinhaber.

### **Haftungsausschluss**

Alle Angaben erfolgen ohne Gewähr für Vollständigkeit oder Richtigkeit. Es wird keine Haftung übernommen für Schäden durch die Verwendung von Informationen aus diesem Online-Angebot oder durch das Fehlen von Informationen. Dies gilt auch für Inhalte Dritter, die über dieses Angebot zugänglich sind.

# Brüggmann

## Renaissance Fenster

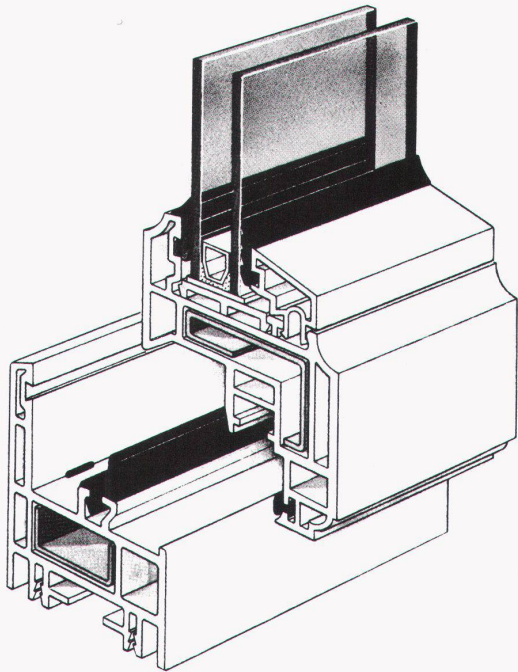

Fenster für die Architektur von gestern und morgen.

Brüggmann Renaissance-Fenster sind individuell auf Ihren Geschmack zugeschnitten. Glastypeen und Glasdicken sind in unterschiedlichen Ausführungen möglich. Also ganz nach Wunsch. Und alles wird von der bewährten Brüggmann Mehrkammertechnik „umrahmt“. Die Profile sind aus hochwertigem Markenrohstoff. Vestolit® BAU. Das bedeutet für Sie, daß Sie Jahr für Jahr aus Fenstern blicken, denen keine Jahreszeit etwas anhaben kann. Brüggmann Renaissance-Fenster sind lichteicht und wetterbeständig. Sie sind verrottungsfest und unterhaltsfrei. Die Wärmedämmung ist optimal und der Schallschutz auch. Hohe statische Festigkeit ist garantiert.

## Brüggmann AG

Oberwachtstrasse 13 · 8700 Küsnacht/ZH  
Telefon (01) 9 11 01 02 · Telefax (01) 9 11 01 13

# PARAGON bringt Licht ins CAD Dunkel

## PARAGON®

PROFESSIONELLE CAD-SOFTWARE  
FÜR ARCHITEKTEN

Kaspar Huber Arch. HTL  
Architekturbüro, EDV-Gesamtlösungen  
Zürichstrasse 40 · 8184 Bachenbülach · Tel. 01/860 83 83

 HEWLETT  
PACKARD

Die «Metis M6» wird, mit rundem Transformatorteil, auch als Einzelleuchte angeboten, wobei entweder die konische oder die gestufte Version gewählt werden kann.

Generalimporteur für die Schweiz: Licht + Raum AG, 3063 Ittigen.

**«arwa-class Prestige»**

*Individuelle Eleganz, die fasziniert*

Design, Ästhetik, Funktionalität und Umfeld! Herausgefordert durch den Erfolg des arwa-class-Keramikscheibenmischers, spricht der Hersteller mit der neuen Linie «Prestige» den gehobenen und individuellen Bereich an. Durch das zeitlos elegante Design, verbunden mit der Weiterentwicklung der Keramikscheibentechnik und dem patentierten «Trigon-Bügelprinzip», gelang es der arwa, eine Armatur auf den Markt zu bringen, die höchsten Ansprüchen zu genügen weiss. Die sanfte Linienführung ohne Kanten, Ritzen und Rillen ermöglicht eine ideale Funktion und einfaches Reinigen der Oberfläche. Zudem ergeben sich bei den Bade- und Duschenmischern besonders feine Regulierwege und komfortable Wasserleistungen. Dank einem einzigartigen Modulsystem (besonders wichtig bei Color-Armaturen) kann bei Einbaumischern das Kleid – die Karosserie – ohne Ausbau des Chassis und ohne Unterbruch der Wasserzufuhr problemlos gewechselt werden.

«arwa-class Prestige», der Name für die exklusive und individuelle Ausführung dieses Armaturensortiments. Erhältlich sind die Farbvarianten Chrom/Gold, Weiss/Gold, Schwarz/Gold und Vollgold.

Alle Goldteile sind nach einem in der Uhrenindustrie erprobten Verfahren vorveredelt und anschliessend ein Mikron hartvergoldet. Diese besondere «Vorveredelung» gewährleistet eine grössere Schichtdicke und dadurch eine längere Lebensdauer der behandelten Oberfläche. Die individuelle Farb/Gold-Kombination sowie die ästhetische Abstimmung dieser Armaturenlinie werden hervorragend durch mehrere auf dem Markt erhältliche Garnituren (Accessoires) ergänzt.

Technik bedeutet Fortschritt! Unter dem exklusiven Kleid der «arwa-class Prestige» stecken präzise Funktion, besserer Mischkomfort und Langzeitqualität. arwa Armaturenfabrik Wallisellen AG, 8304 Wallisellen

## Neu- erscheinungen

### Europas Synagogen

Carol Herselle Krinsky, 1988  
Architektur, Geschichte und Bedeutung  
Aus dem Englischen übertragen von Bettina Witsch-Aldor  
420 Seiten mit 253 Abbildungen,  
Format 21×27 cm, DM 198,-  
DVA

### Jugendstil in Russland

Architektur, Interieurs, bildende und angewandte Kunst  
Elena A. Borisowa/Grigori J. Sternin, 1988  
Aus dem Französischen übertragen von Bettina Witsch-Aldor  
398 Seiten mit 386 Abbildungen,  
davon 158 in Farbe,  
Format 24,5×32 cm, DM 248,-  
DVA

### Ettore Sottsass

Architekt, Innenarchitekt und Designer  
Mit Beiträgen von Ettore Sottsass, Herbert Muschamp, Jean Pigozzo, Barbara Radice, Philippe Thomé, Doug Tompkins, Luciano Torri, Marco Zanini  
Aus dem Englischen übertragen von Nora von Mühlendahl-Krehl  
264 Seiten mit 170 Abbildungen,  
davon 164 in Farbe, Format 23×30 cm,  
DM 98,-  
DVA

### Kunst des Biedermeier 1815–1835

Georg Himmelheber, 1988  
340 Seiten mit 600 Abbildungen,  
davon 150 in Farbe,  
Format 22,5×30 cm, DM 98,-  
Prestel

### Zeitlos

Kunst von heute im Hamburger Bahnhof, Berlin  
Herausgegeben von Harald Szeemann, 1988  
208 Seiten mit 80 Abbildungen,  
davon 40 in Farbe, Format 24×32 cm,  
DM 78,-  
Prestel

### Althauserneuerung

Gottfried Häfele, Wolfgang Oed und Ludwig Sabel, 1988  
228 Seiten mit 300 Abbildungen,  
Format 21×21 cm, DM 39,80  
ökobuch Verlag

Boden-Design.  
Grundlegend gut.

kleidet Ihre Böden  
habille vos sols

**-c-a-b-a-n-a-**