

Objektyp: **Advertising**

Zeitschrift: **Werk, Bauen + Wohnen**

Band (Jahr): **79 (1992)**

Heft 1/2: **Architektur in politischen Diensten = Architecture au service de la politique = Architecture in the political services**

PDF erstellt am: **13.09.2024**

Nutzungsbedingungen

Die ETH-Bibliothek ist Anbieterin der digitalisierten Zeitschriften. Sie besitzt keine Urheberrechte an den Inhalten der Zeitschriften. Die Rechte liegen in der Regel bei den Herausgebern.

Die auf der Plattform e-periodica veröffentlichten Dokumente stehen für nicht-kommerzielle Zwecke in Lehre und Forschung sowie für die private Nutzung frei zur Verfügung. Einzelne Dateien oder Ausdrucke aus diesem Angebot können zusammen mit diesen Nutzungsbedingungen und den korrekten Herkunftsbezeichnungen weitergegeben werden.

Das Veröffentlichen von Bildern in Print- und Online-Publikationen ist nur mit vorheriger Genehmigung der Rechteinhaber erlaubt. Die systematische Speicherung von Teilen des elektronischen Angebots auf anderen Servern bedarf ebenfalls des schriftlichen Einverständnisses der Rechteinhaber.

Haftungsausschluss

Alle Angaben erfolgen ohne Gewähr für Vollständigkeit oder Richtigkeit. Es wird keine Haftung übernommen für Schäden durch die Verwendung von Informationen aus diesem Online-Angebot oder durch das Fehlen von Informationen. Dies gilt auch für Inhalte Dritter, die über dieses Angebot zugänglich sind.

Brüggmann

Renaissance Fenster

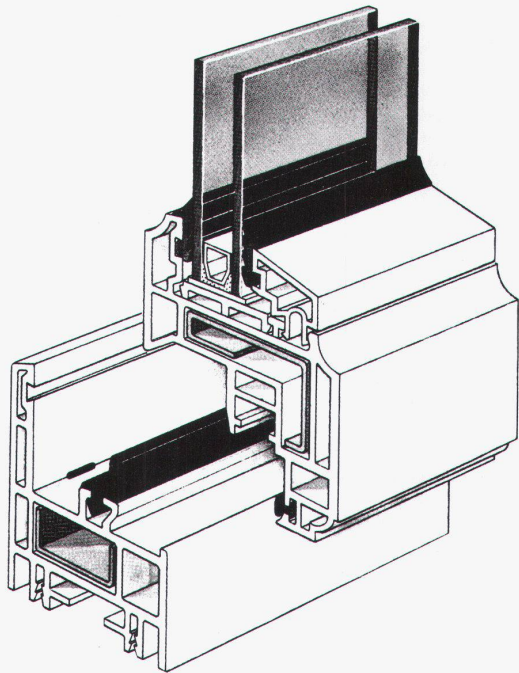

Fenster für die Architektur von gestern und morgen.
Brüggmann Renaissance-Fenster sind individuell auf Ihren Geschmack zugeschnitten. Glastypen und Glasdicken sind in unterschiedlichen Ausführungen möglich. Also ganz nach Wunsch. Und alles wird von der bewährten Brüggmann Mehrkammertechnik „umrahmt“. Die Profile sind aus hochwertigem Markenrohstoff. Vestolit® BAU. Das bedeutet für Sie, daß Sie Jahr für Jahr aus Fenstern blicken, denen keine Jahreszeit etwas anhaben kann. Brüggmann Renaissance-Fenster sind lichtecht und wetterbeständig. Sie sind verrottungsfest und unterhaltsfrei. Die Wärmedämmung ist optimal und der Schallschutz auch. Hohe statische Festigkeit ist garantiert.

Brüggmann AG

Oberwachtstrasse 13 · 8700 Küsnacht/ZH
Telefon (01) 9 11 01 02 · Telefax (01) 9 11 01 13

Schlapp Möbel

für Objekteinrichtungen



Schlapp Objektmöbel „Serie 64“, Design Rainer Schell, erfüllen die hohen Anforderungen an Funktionalität und Ästhetik. Diese Möbelserie aus Buche-Massivholz ist auf optimale Stabilität und Belastbarkeit ausgelegt. Charakteristisch die sichtbaren Zapf-Schlitz-Verbindungen und das zeitlos-klare Design. Die große Modellvielfalt läßt fast unbegrenzten Gestaltungsspielraum bei der Objektausstattung, vom Konferenzraum über den Verwaltungsbereich bis zur Kantine. Schlapp Möbel gibt es in 33 fein nuancierten Beiztönen und 62 harmonisch abgestimmten Bezugstoffen.

Informationen kommen auf Anforderung:

- Senden Sie uns eine Kurzinformation.
- Wir möchten die Möbel im Original sehen.

Firma/Behörde
zuständig
Straße/Postfach
PLZ/Ort
Telefon

Schlapp Möbel AG

Postfach 459, CH-2560 Nidau, Telefon 0 32/41 29 49, Fax 0 32/41 29 77

**KOPIEREN
und einschicken**