

Objekttyp: **Advertising**

Zeitschrift: **Wasser- und Energiewirtschaft = Cours d'eau et énergie**

Band (Jahr): **56 (1964)**

Heft 2-3

PDF erstellt am: **08.08.2024**

Nutzungsbedingungen

Die ETH-Bibliothek ist Anbieterin der digitalisierten Zeitschriften. Sie besitzt keine Urheberrechte an den Inhalten der Zeitschriften. Die Rechte liegen in der Regel bei den Herausgebern. Die auf der Plattform e-periodica veröffentlichten Dokumente stehen für nicht-kommerzielle Zwecke in Lehre und Forschung sowie für die private Nutzung frei zur Verfügung. Einzelne Dateien oder Ausdrucke aus diesem Angebot können zusammen mit diesen Nutzungsbedingungen und den korrekten Herkunftsbezeichnungen weitergegeben werden. Das Veröffentlichen von Bildern in Print- und Online-Publikationen ist nur mit vorheriger Genehmigung der Rechteinhaber erlaubt. Die systematische Speicherung von Teilen des elektronischen Angebots auf anderen Servern bedarf ebenfalls des schriftlichen Einverständnisses der Rechteinhaber.

Haftungsausschluss

Alle Angaben erfolgen ohne Gewähr für Vollständigkeit oder Richtigkeit. Es wird keine Haftung übernommen für Schäden durch die Verwendung von Informationen aus diesem Online-Angebot oder durch das Fehlen von Informationen. Dies gilt auch für Inhalte Dritter, die über dieses Angebot zugänglich sind.

Die Verzinkung im Vollbad

ist der anerkannt beste
und wirtschaftlichste

Rostschutz

Sie gewährleistet darum
grösste Betriebssicherheit
und Unterhaltersparnisse

Unsere Spezialität:

Verzinkung von
Uebertragungsmasten
in Profileisen
und Rohrkonstruktion

Verzinkung von
Tragwerken für Kraftzentralen
und Freiluftstationen

Bäder bis zu 20 m Länge

Grosser Lagerplatz
und Geleiseanschluss

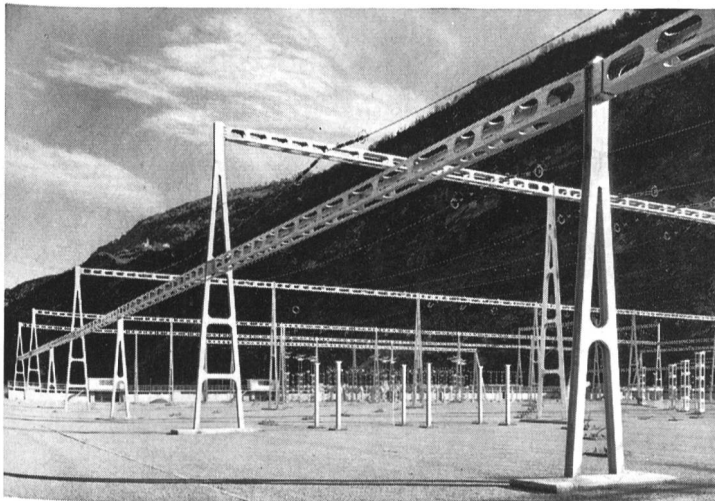

Verzinkte Hochgerüste im Wallis

Die Hochgerüste für das Kraftwerk
Prutz-Kaunertal (Oesterreich)
wurden von uns verzinkt

Aktiengesellschaft

Kummler & Matter

Verzinkereierwerke, Däniken SO

Telephon 062 6 11 54 / 55



ROTOVAR 1000-40000 U/min

stufenlose

Fräs-, Schleif- und Poliermaschine
mit 2 biegsamen Wellen für

Turbinen- Revisionen

und andere Arbeiten

Verlangen Sie Angebot oder unverbindliche
Vorführung vom Hersteller

OTTO SUHNER AG. Brugg
Tel. (056) 4 14 22

**Millimeter-, Logarithmen-
Lichtpaus- u. Pauspapiere**

ED. AERNI-LEUCH BERN

Brown Boveri & Cie. AG
Baden AG
BBC Tankanlage Birrfeld-Baden

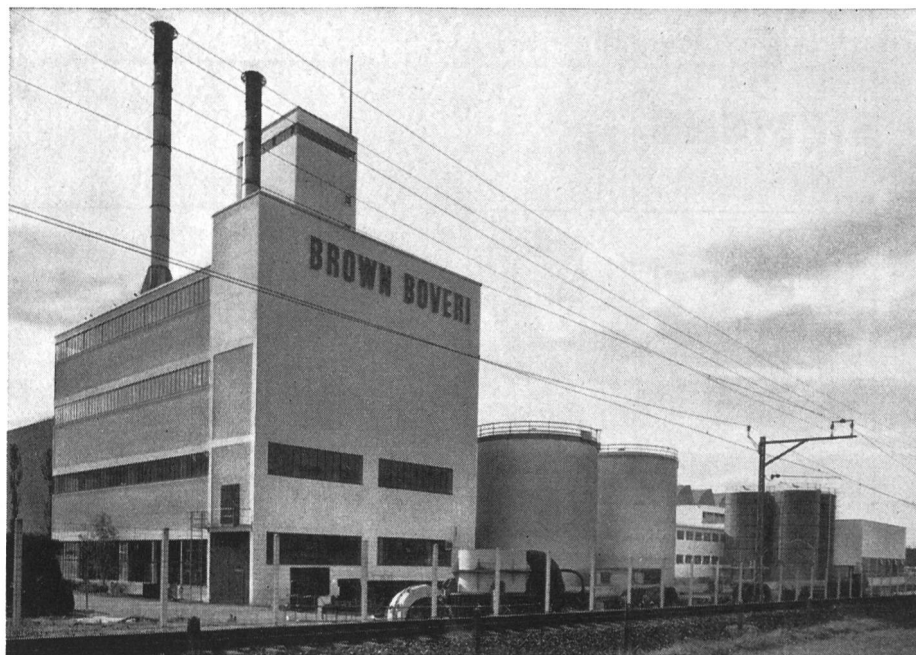

Schutzanstriche — nach Sandstrahlung — mit PASSIVOL-Bleimennige, INERTOL 82 grau, INERTOL 82 silbergrau.

Die düsteren Fabriken der Gründerzeit sind überwunden. Schmuck und sauber präsentiert sich die moderne Industrie. Schon sind wir geneigt, vom äusseren Eindruck auf Initiative und Weitblick oder die soziale Einstellung des Unternehmers zu schliessen . . .

INERTOL-Produkten kommt ein massgebender Anteil an dieser Entwicklung zu. Sie werden auch Ihre Probleme mustergültig lösen!

INERTOL

INERTOL AG BAUTENSCHUTZCHEMIE WINTERTHUR

**TÖSSTALSTRASSE 62 TELEFON 052 933 21
TECHNISCHER BERATUNGSDIENST**

IN 5/63 FB



Anlagen zur Wasseraufbereitung für Gross- und Kleinbetriebe

Enthärtung — Enteisung — Entsäuerung — Entkeimung — Dosierung —
Filterung — Impfung — Teil- und Vollentsalzung — Schwimmbadumwälzung —
Pumpen aller Art. Nach der neuesten Entwicklung der Technik.
Verlangen Sie unverbindliche Offerte durch:

Firma CURMA Wasseraufbereitungsanlagen Zürich 11/50
Gubelstrasse 61 Tel. 051 46 33 48 ☎

6—2000 AMPERE

Neben der seit Jahren bewährten Luftschützenreihe K 915 für Wechselstrom ist auch die Typenreihe K 916 für Gleichstrom eine unserer Spezialitäten. Das druckluftbetätigte Luftschütz K 961 für 1000 V und Wechselströmen bis 2000 Amp. für 16 $\frac{2}{3}$ bis 60 Hz findet in 1-, 2- oder

3-poliger Ausführung vielseitige Verwendung. Zum Beispiel für Ständer- und Läuferstromkreise von Drehstrommotoren, als Stufen- oder Heizschütz auf elektrischen Lokomotiven, in galvanischen Anlagen (als Bäder-Umschalter bis 15000 Amp. bei 20% ED) usw.

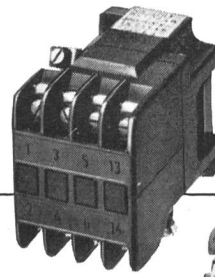

Drehstromschütz K 915
 III-0
 6 Amp. 500 V

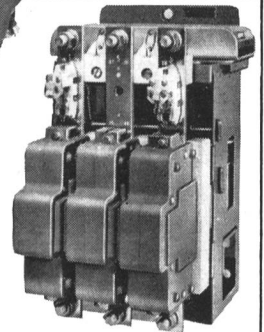

Drehstromschütz K 915
 III-14
 500 Amp.
 500 V

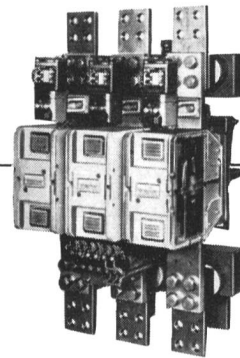

Drehstromschütz K 961
 III-2000
 2000 Amp.
 1000 V

SIEMENS ELEKTRIZITÄTSERZEUGNISSE AKTIENGESELLSCHAFT ZÜRICH BERN LAUSANNE



KABELWERKE BRUGG A. G.



**Bleikabel
 Kunststoffkabel
 Drahtseile**



SCHIMMEL SCHUTZ ANSTRICHE

Verdrängen Sie den Schimmelpilz...!
ALPONIT-Schimmelschutzanstriche
zeigen erstaunliche Wirkungen. Sie ha-
ben sich oft bewährt, wo anderes ver-
sagte. Unser technischer Beratungsdienst steht Ihnen zur Verfügung.

FEYCO

GEORG FEY CO AG LACKFABRIK
ST. MARGRETHEN SG TEL 071.73466

KULL

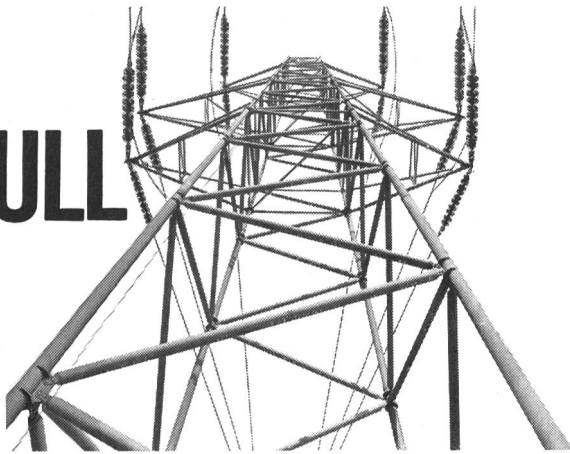

Kull & Cie. Zürich 2
Speerstrasse 19 Telefon (051) 45 96 45

INSTALLATIONEN

Beratungen, Projektierungen
für:
Stark- und Schwachstromanlagen,
Telephonanlagen «Konzession A»
Schaltanlagen

LEITUNGSBAU

Hoch- und Niederspannung,
Transformatorstationen,
Baustromversorgungen,
Verkabelungen

Compagnie d'études de travaux
publics SA à Lausanne

offre à

Ingenieurs

en génie civil
diplômés EPUL ou EPF

postes avec responsabilités comme
cadres supérieurs dans son bureau
d'études de génie civil.

Les candidats sont priés de faire
parvenir leur offre avec curriculum
vitae et prétentions de salaire au
siège de la Société
au **Grand-Pont 2 à Lausanne**

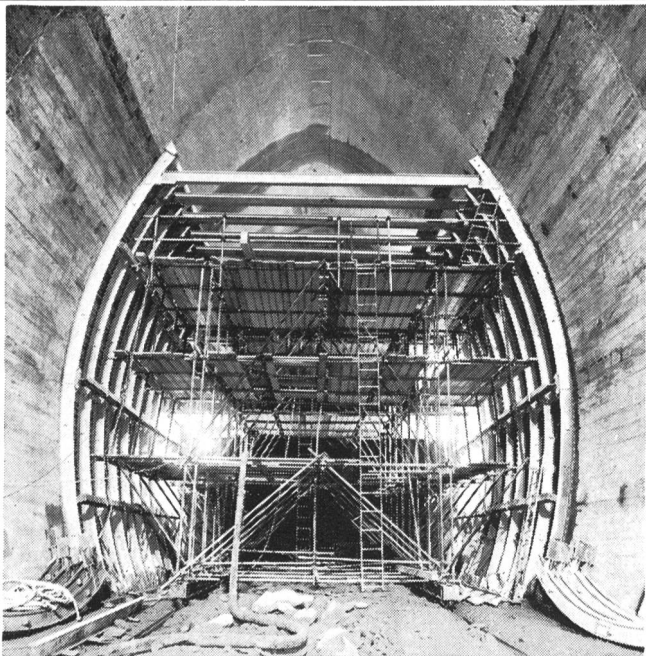

Entreprise de Travaux Publics

Pierre Chapuisat, ingénieur

tous travaux souterrains

Lausanne Martigny

Wagen Sie einen Sprung zu uns



ins Untergeschoss

der neuen Halle 22

Wir freuen uns auf Ihren Besuch und zeigen Ihnen einige
interessante Neuigkeiten.

MUBA 1964
11.-21. 4.

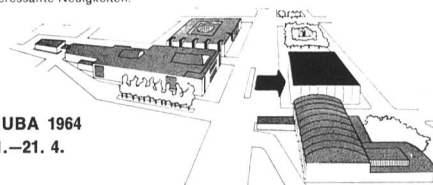

Otto Fischer AG

Stand 7221
Stand-Telefon
064/43 25 13





Schweizer
Mustermesse
Basel

11.–21.
April
1964

In 25 Hallen und 27 Fachgruppen zeigt die Schweizer Industrie ihre Qualitäts-Erzeugnisse
Besondere Einkaufertage: 15., 16., 17. April
Tageskarten Fr. 3.– am 15., 16., 17. ungültig
Einfache Bahnbillette für die Rückfahrt gültig

Beteiligung der Werkzeugmaschinen- und der Elektroindustrie.

**Neue Hallen-
neues Messebild**

GLAS

SPIEGEL

Drahtglas
Rohglas
Fensterglas
Glaserkitt

LAMEGO - Lüftungsfenster

GRÜNINGER
Glashandlung, Schleiferei, Spiegelfabrik

OLTEN + ZÜRICH 5/23

Aarburgerstr. 105
Tel. 062/5 34 66

Josefstr. 26
Tel. 051/42 52 10

HELIOS-ZENTRALSCHMIERUNG

FRANZ GYSI SUHR-AARAU
AKTIENGESELLSCHAFT · TELEPHON (064) 2 39 66

SWW Frischhaltung des Harns (Urochrom) – auch (p) in der Landwirtschaft (▲GSchz) – weil ungiftig.

Hygienische Rundschau

in der **Siedlungswasserwirtschaft**, mit Sicherheitschlörung (p).

Verfahrenstechnisch eine unübertroffene Wirkung als Puffer, zum Abklingen radioaktiver Substanz. Mineraldug-Nutzung, natürlicher Tropfkörper und künstliche Grundwasseranreicherung. Die **Fettabscheidung** aus Gewerbeabwasser am Anfallort, bildet ein Argument dieses Effektes. Ebenso die kommunale Hydrophor-Stufe als Sammelraum der häuslichen Abwasser-Fette. Der Fliessweg in einem evtl. Regionalkanal – wenn nicht gerieselst wird (p) – ist somit ungehemmter, auch für die ARA Endphase (q), mit Reduktion NaCl.

Projektierung und Winter-Vektor BH

Hydrobüro E. Gg. Stierlin, Herzogenbuchsee
Kant. Bern, Kirchgasse 1, Regula falsorum.

Spiral- geschweisste Stahlrohre

für Wasser-, Gas-, Oel-, und Luftleitungen

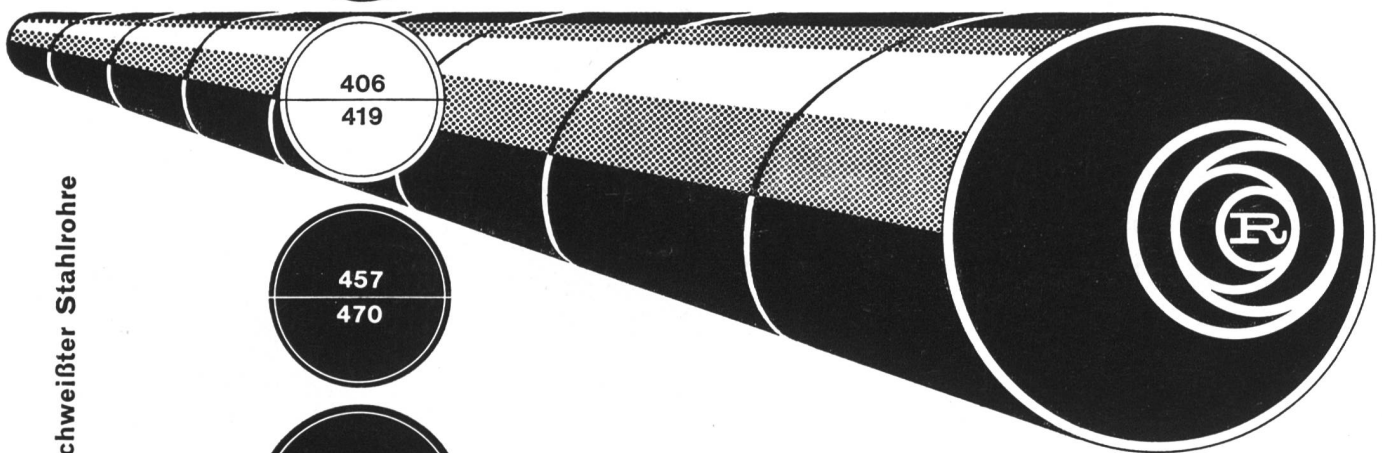

159

216
219

267
273

318
324

356
368

406
419

457
470

508
521

609
622

711
720

813

Das erste und einzige Schweizer Werk für die Herstellung spiralgeschweißter Stahlrohre

Andere Abmessungen auf Wunsch.

Wandstärken: 2,75 bis 10 mm. Ausführungen mit oder ohne Schutzüberzug. Sämtliche Formstücke.

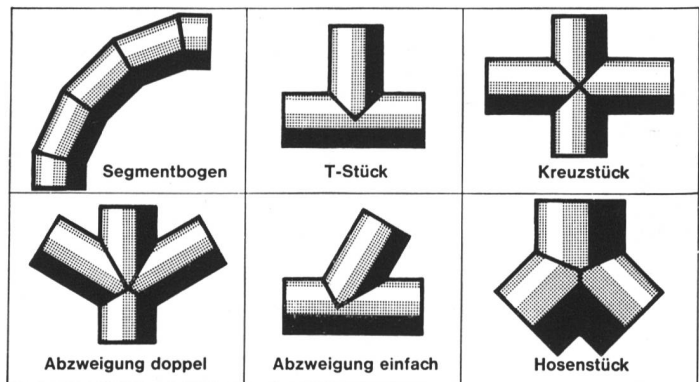

ROMAG

Röhren und Maschinen AG / Düdingen FR

Telephon 037 4 34 21/22

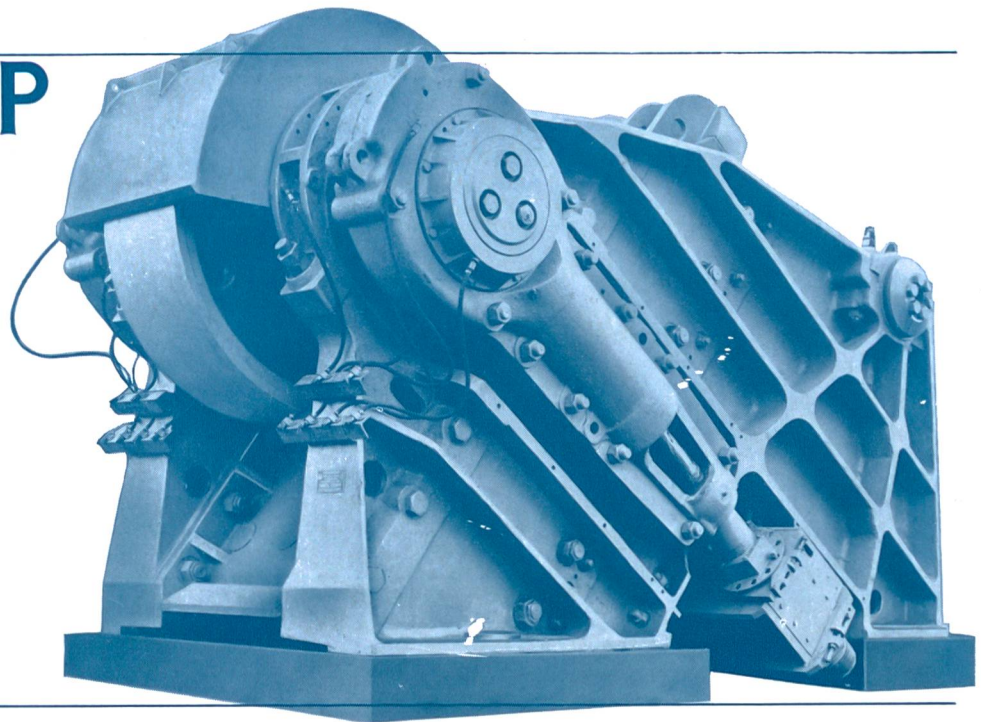

- | | | |
|------------------------|----------------------------|-----------------------|
| 1 Schwingen-Brechbacke | 7 Zugstangen-Gehäuse | 13 Druckplatten-Lager |
| 2 Gehäuse-Brechbacke | 8 Zugstange | 14 Druckstück |
| 3 Schwinge | 9 Spalt-Verstellmutter | 15 Schwungrad |
| 4 Schwingenachse | 10 Keil zur Verstellmutter | 16 Brechergehäuse |
| 5 Exzenterwelle | 11 Überlastungsfeder | |
| 6 Pendelrollenlager | 12 Querbalken | |

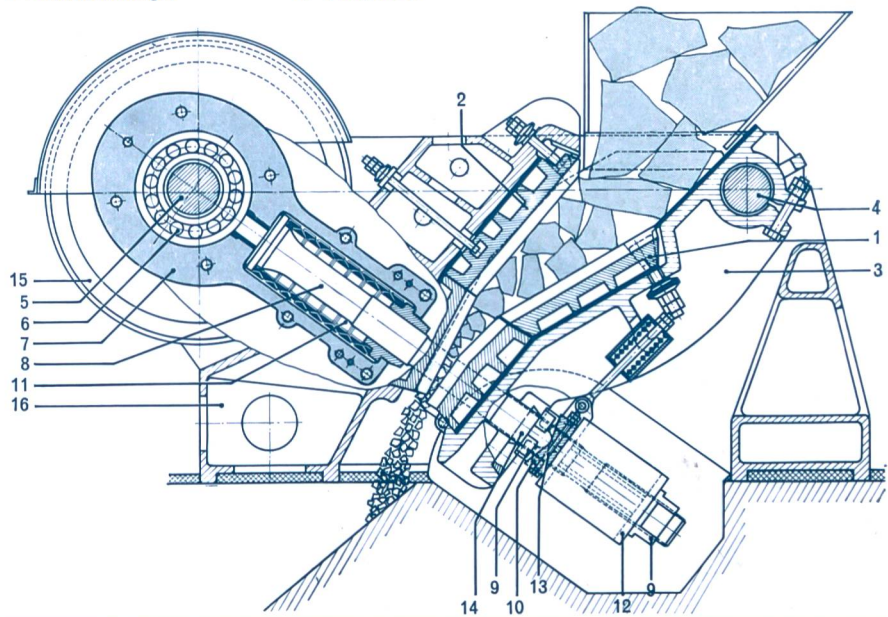

Ein neuartiger Backenbrecher

Eine bemerkenswerte Entwicklung auf dem Gebiete der Steinbrecher ist der Krupp-Schlagbrecher DBP u. AP, bei dem die Zerkleinerung des Aufgabegutes durch Schlagwirkung erfolgt, während bei den bekannten Backenbrechern die Zerkleinerung auf einer Quetschwirkung beruht. Die Schlagwirkung wird durch den schräg liegenden Brechraum, den großen Hub der Schwinge und die verhältnismäßig hohe Schlagzahl der Schwinge erreicht. Die hierdurch erzielten Vorteile sind u. a. die bis zu 100%ige Leistungssteigerung gegenüber normalen Backenbrechern gleicher Maulöffnung und die wesentliche Qualitätsverbesserung des

Austragsgutes in bezug auf Kubizität und Scharfkantigkeit. Hervorzuheben ist noch der absolut sicher wirkende Überlastungsschutz, durch den die Maschinen bei versehentlichem Eintreten von nicht brechbaren Teilen (auch Eisen) in die Brechzone gegen Schaden oder Bruch geschützt sind. Der Überlastungsschutz besteht aus entsprechend dem Brechdruck vorgespannten Ringfedern, die in den die Kraft übertragenden Elementen zwischen Antriebswelle und Brechschwinge eingebaut sind. Die Exzenterwelle läuft in reichlich dimensionierten Pendelrollenlagern, die einen minimalen Fettbedarf haben. Die sonstigen Schmierstellen, wie

die Schwingenachsbuchsen und das Druckplattenlager, werden von einem Zentralfettschmierapparat mit Schmierstoff versorgt. Im Laufe der letzten 10 bis 12 Jahre wurden Schlagbrecher aller Größen und praktisch für jede Art von Brechgut — vom leichtbrechbaren Koks, von allen Natursteinarten und Erzen bis zum schwerbrechbaren, niedriggekohlten Ferrochrom — entwickelt und im Einsatz erprobt. Unsere Abteilung „Zerkleinerung“ steht mit den jahrzehntelangen Erfahrungen ihrer Fachkräfte auf dem Gebiete der Hartzerkleinerung allen Interessenten in bekannter Weise gern zur Verfügung.

FRIED. KRUPP MASCHINEN- UND STAHLBAU RHEINHAUSEN





Tafelschützen
Segmentschützen
Sektorschützen
Klappen
Dammbalken
Schleusentore
Rechen
Druckrohrleitungen
Druckschacht-
panzerungen

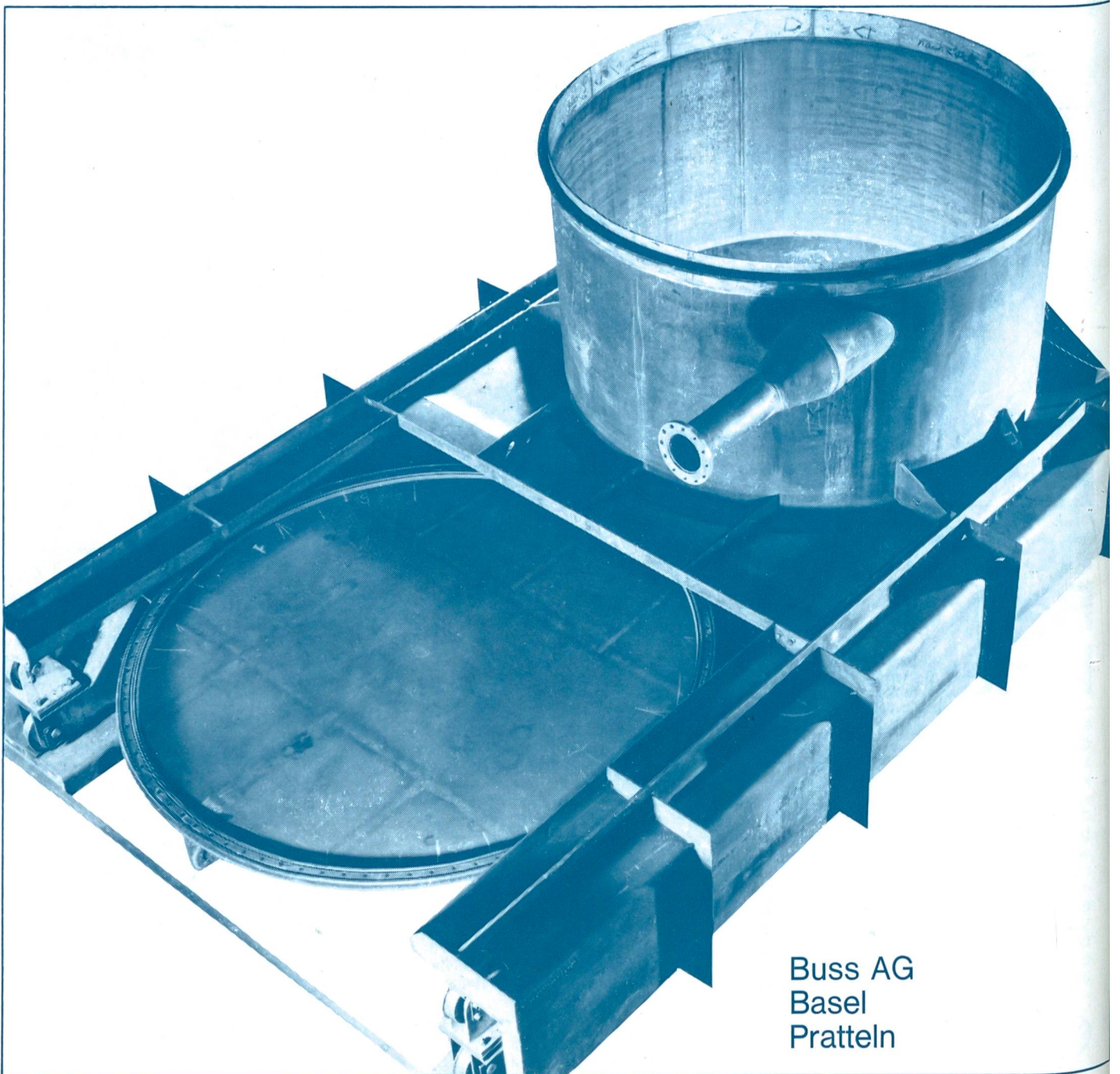

Buss AG
Basel
Pratteln