

**Zeitschrift:** Wasser Energie Luft = Eau énergie air = Acqua energia aria  
**Band:** 78 (1986)  
**Heft:** 9

## **Werbung**

### **Nutzungsbedingungen**

Die ETH-Bibliothek ist die Anbieterin der digitalisierten Zeitschriften. Sie besitzt keine Urheberrechte an den Zeitschriften und ist nicht verantwortlich für deren Inhalte. Die Rechte liegen in der Regel bei den Herausgebern beziehungsweise den externen Rechteinhabern. [Siehe Rechtliche Hinweise.](#)

### **Conditions d'utilisation**

L'ETH Library est le fournisseur des revues numérisées. Elle ne détient aucun droit d'auteur sur les revues et n'est pas responsable de leur contenu. En règle générale, les droits sont détenus par les éditeurs ou les détenteurs de droits externes. [Voir Informations légales.](#)

### **Terms of use**

The ETH Library is the provider of the digitised journals. It does not own any copyrights to the journals and is not responsible for their content. The rights usually lie with the publishers or the external rights holders. [See Legal notice.](#)

**Download PDF:** 19.11.2024

**ETH-Bibliothek Zürich, E-Periodica, <https://www.e-periodica.ch>**

Full scale is variable from  
1 ppm to 3000 ppm!!

New combustion-NDIR analyzer  
and computer technology combine  
to provide far-enhanced  
performance.

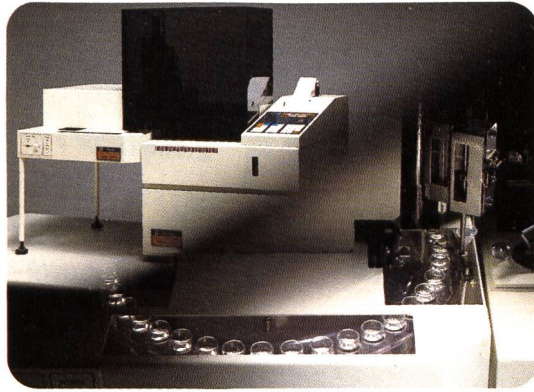

**From 1 ppm to  
3000 ppm**

The TOC-500 provides:

- higher sensitivity to permit measurement of TOC in ultrapure water.
- higher versatility to permit analysis of sea water, with same ease as that of fresh water,
- measurement of VOC (volatile organic carbon, and
- higher stability of data and the easy operation with Data processing by microcomputer.

The TOC-500 is extensively used in such new fields as the semiconductor industry, the pharmaceutical industry, and waterworks as well as for monitoring organic substances in river water, lake water, sewerage water, industrial waste water, etc.

A fully automated system can be built-up by adding the ASI-502 Automatic Sample Injector.

Write us today for further details on the Shimadzu Total Organic Carbon Analyzer TOC-500.

# TOC-500

## SHIMADZU TOTAL ORGANIC CARBON ANALYZER

F. R. Germany Shimadzu (Europa) GmbH	(0211)	666371
U.K. Dyson Instruments Ltd.	(0783)	260452
Ireland T. H. Mason & Sons Ltd.	(01)	711922
France Touzart & Matigon	(01)	6808521
Benelux Pleuger N. V.	(03)	3538551
Sweden Instrument AB Lambda	(08)	359040
Norway Bergman Instrumentering A/S	(02)	650410
Denmark Struers A/S	(01)	708090
Finland Instrumentarium Corp.	(00)	5281
Switzerland Burkard Instrumente AG	(01)	4913000
Austria Ing. Manfred Buzin	(02262)	3756
Italy A.STRAN	(02)	5244313
Spain Izasa S.A.	(03)	2548100
Portugal Elnor Lda.	(029)	402505



TOC-500 with the  
ASI-502 Automatic  
Sample Injector.



#### SHIMADZU (EUROPA) GMBH

Acker Straße 111, 4000 Dusseldorf, F. R. Germany, Phone: (0211) 666371, Telex: 08586839

#### SHIMADZU SCIENTIFIC INSTRUMENTS, INC.

9147 Red Branch Road, Columbia, Md 21045, U.S.A. Phone: (301) 997-1227, Telex: 087959

#### SHIMADZU CORPORATION INTERNATIONAL MARKETING DIV.

Shinjuku-Mitsui Building, 1-1, Nishishinjuku 2-chome, Shinjuku-ku Tokyo 160, Japan.  
Phone: Tokyo 03-346-5641, Telex: 0232-3291 SHMDT J

# Abwasserkontrolle

mit **Microquant®**  
**Schnelltests mit Drehscheiben-**  
**komparator für Feld- und**  
**Betriebsanalysen**

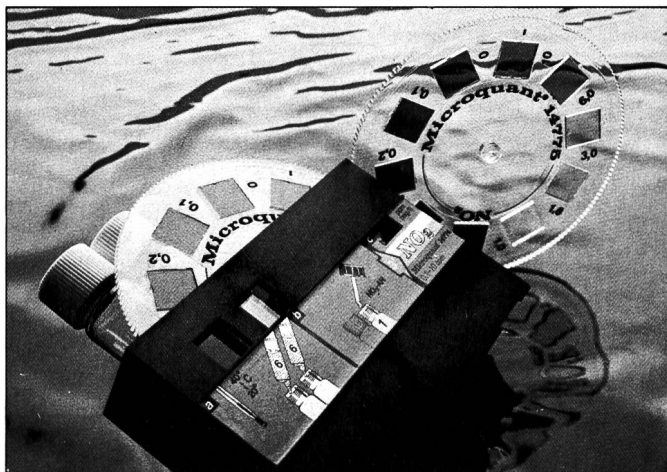

Vollständige Testsätze kompakt und robust  
Farbscheiben mit 10 Abstufungen brilliant und lichtecht

- schnell – in 1 – 12 min.
- einfach – wenige Handgriffe, auch für chemisch nicht Ausgebildete
- wirtschaftlich – meist unter DM 1,-/Best.

Besonders geeignet für Überwachung von Spül- und Abwässern in der Galvanik

Ein- und Auslaufkontrolle bei Kläranlagen

Überprüfung und Einhaltung von Konzentrationen im Betrieb

Folgende Tests sind lieferbar:

Ammonium, Chlorid, Chromat, Cyanid, Eisen, Magnesium, Hydrogensulfid, Kupfer, Mangan, Nickel, Nitrit, Phosphat (PMB), Phosphat (VM), Silicium, Zink.

Bitte Prospekt „Moderne Analysensysteme“ anfordern.

**Reagenzien**

**MERCK**

E. Merck (Schweiz) AG, Reagenzien  
Fröbelstrasse 22, 8029 Zürich, Telefon 01 55 92 33

## HILGE-Edelstahlpumpen zum Preise von Graugußpumpen

z. B. mit der Wasserpumpe „dura-bloc“ in Prozeßbauweise aus Chrom-Nickel-Stahl im Preisgefüge der Graugußpumpen mit offenem Laufrad, nur einem Gleitringdichtungsdurchmesser bis 11 kW, eine Pumpe mit breitem Leistungsraster, die mit wenigen Bauteilen große Marktforderungsbereiche abdeckt.



HILGE-PUMPEN AG  
Hilgestrasse  
CH-6247 Schötz/LU  
Telefon 0 45 - 712121  
Telex 86 83 58 hipa ch



85.9

## Neues intelligentes pH- und Redox-Messgerät

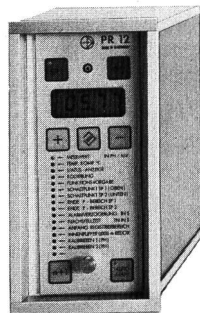

**Konsequente Ausschöpfung**

**der Möglichkeiten**

**des Mikroprozessors**

**im Bereich der Messtechnik**

### TECHNISCHE MERKMALE

- bedienfreundliches Design
- Folientastatur
- 4stellige Digitalanzeige
- extrem erhöhte Messgenauigkeit
- freie Programmierung der Parameter
- Datensicherung für Unbefugte
- Kommunikations-Interface
- integrierter 2seitiger PI-Regler
- Ansteuerung von Magnetventilen und Kolbenmembranpumpen
- Überwachung der pH-Messkette auf Steilheit, Asymmetrie
- Fernkalibrierung

Weitere technische Daten auf Anfrage

Generalvertretung

**eltromatic ag**

8416 Flaach, Tel. 052/42 16 76



# Kunststoffrohre aus Polyäthylen und PVC für die

- Wasserversorgung und -entsorgung
- Gasversorgung
- Stromversorgung



Wir stellen  
aus:

Halle 302  
Stand 311  
und  
Freigelände  
Stand 001

Jansen AG, 9463 Oberriet SG  
Stahlröhren- und Sauerstoff-Werke,  
Kunststoffwerk  
Telefon 071/780 111, Telex 77 159

## JANSEN

Verlangen Sie  
detaillierte Unterlagen  
oder den Besuch  
unseres techn. Beraters.



## Wenn Ihnen der Schlamm am Hals steht

Wenn Handhabung, Transport und Beseitigung von Schlämmen anfangen,  
Ihnen schlaflose Nächte zu bereiten, dann hört der Spass auf.

Deswegen: **TASSTER von NEYRTEC**  
**Einfach - robust - zuverlässig - genügend.**

Bevor Ihnen der Schlamm über den Kopf wächst,  
denken Sie an das TASSTER-Verfahren.

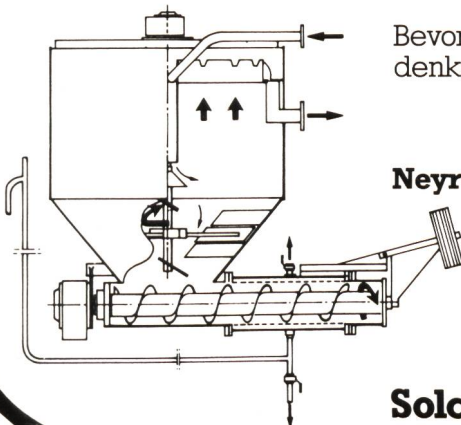

### TASSTER

Neyrtec - Alsthom Atlantique / Schweizer Lizenzbau



CGE ALSTHOM (SUISSE) SA  
Weingartenstrasse 7  
8803 Rüschlikon  
Tel. 01 / 724 00 66  
Telex 58 360 cge ch

**Solch ein Potential sollten Sie nutzen.**



# WALO ABDICHTUNGEN

Walo Bertschinger AG

Für künstliche Seen und Teiche erstellen wir die bituminösen Abdichtungen. Die Vorteile des WALO- Systems:

- absolut wasserdicht
- mechanisch beanspruchbar
- wurzelfest
- überschüttbar
- ungiftig für Mensch, Tier und Pflanzen

Fragen Sie uns, wir beraten Sie gerne.

Walo Bertschinger AG  
Abteilung Asphalt-Wasserbau  
Postfach 7534  
8023 Zürich  
Telefon 01/7303073

## KENWOOD

SYSTEM EIBL Patent angemeldet

**Der elektrophysikalische Wasseraufbereiter wirkt rundum. Die wirksame Lösung gegen Kalk und Rost.**

### Einsatzbereich

Grundsätzlich überall wo Wasser Korrosion und Ablagerungen bewirkt. Sei es in Neubauten, Umbauten oder bestehenden Anlagen. In Industrie und Gewerbe, vor Anlagen, die auf Kalk empfindlich sind (Kaffeemaschinen, Kühlaggregate usw.)

### Vorteile

Einsparung hoher Warmwasser-Energiekosten. Längere Lebensdauer von Rohrleitungen, Haushaltgeräte usw. Auflösung unappetitlicher Ablagerungen in WC-Muscheln und Pissoirschalen. Periodische Kesselsteinentfernungen überflüssig.

**Wichtig:** Der physikalische Prozess der Wasseraufbereitung wird durch keinerlei chemische Zusätze unterstützt. Dadurch wird absolute Trinkwasserqualität und maximaler Umweltschutz gewährleistet. Der physikalische Wasseraufbereiter Kenwood System Eibl dient zur Verhinderung und zum Abbau von Ablagerungen wie z. B. Kalk und Rost.



**Coupon** Der elektrophysikalische Wasseraufbereiter Kenwood System Eibl interessiert mich. Bitte senden Sie mir Ihre Unterlagen. Wei/86

Name: \_\_\_\_\_

Adresse: \_\_\_\_\_

PLZ/Ort: \_\_\_\_\_

Pro Aqua - Pro Vita 86  
Halle 321, Stand 271  
7.-10.10.1986

Einsenden an Kenwood Schumpf AG, Postfach, 6340 Baar

## Wir sind umweltfreundlich



- 3S PUMPEN** in allen Bauarten für Abwasser, Schlamm, Entwässerung.
- 3S PUMPEN** für Wasserversorgung, Reservoirreinigung, Druckerhöhung, Industrie.
- 3S ERFAHRUNG** aus 40 Jahren Entwicklung und Fabrikation. Moderne Produkte mit hohem Qualitätsstandard. Einwandfreier prompter Service.
- 3S IN DER GANZEN WELT** Schwimmbeckenreiniger **mariner** für vollautomatischen Betrieb.



**SOMMER  
SCHENK  
SUISSE**

**PUMPENBAU  
CH-5213 VILLNACHERN  
TEL.056 431362**

Pro Aqua - Pro Vita Halle 301, Stand 343



# Meto-Bau

die leistungsfähige Stahlbau-Firma

Meto-Bau AG



5303 Würenlingen

Breite unseres Produktionsspektrums

Neuanlagen

Umbauten und Reparaturen

Service und Unterhaltsarbeiten

Telefon 056/982661

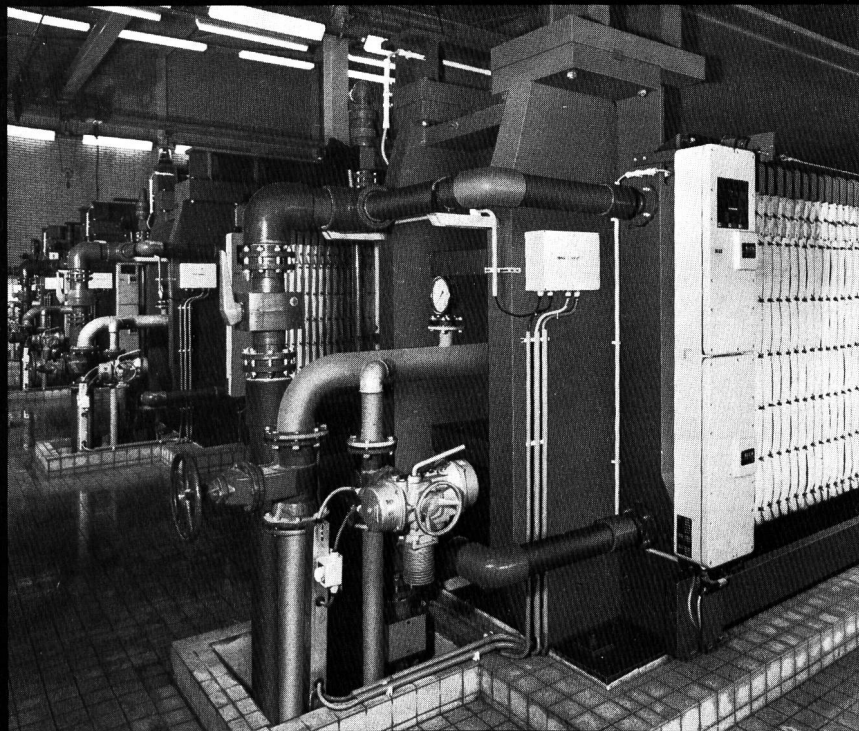

Netzsch-Kammerfilterpressen bewähren sich seit Jahrzehnten in industriellen und kommunalen Schlamm-entwässerungsanlagen. Netzsch-Rahmenfilterpressen und Netzsch-Membrankammerfilterpressen lösen Filtrationsprobleme in chemischen und pharmazeuti-

schen Betrieben. Durch vielfältigste Ausführungsmöglichkeiten meistern auch Sie schwierigste Fest-Flüssig-Trennprozesse. Sowohl bei Filterpressen als auch bei Mohn- und Kolbenpumpen, ist unsere Erfahrung ein Garant für optimale Anlagentechnik.

**Technik,  
die überzeugt –**

**Schlamm-  
entwässerungs-  
anlagen mit  
Netzsch-  
Filterpressen.**

«Wir stellen aus:  
PRO AQUA – PRO VITA '86  
Basel 7.–10. 10. 86»



**Gebrüder Netzsch  
Maschinenfabrik GmbH & Co  
Gebrüder-Netzsch-Straße 19  
Postfach 1460  
D-8672 Selb/Bayern  
Bundesrepublik Deutschland  
Telefon 09287/75-1  
Telex 643535**



# Industrieabwasser



**für alle Branchen  
erprobte Problem-  
Lösungen**

- über 500 installierte Anlagen
- kostenlose Verfahrens-Ausarbeitung und Eingabe an das Gewässerschutzamt
- eigene Laboratorien, eigener Anlagebau

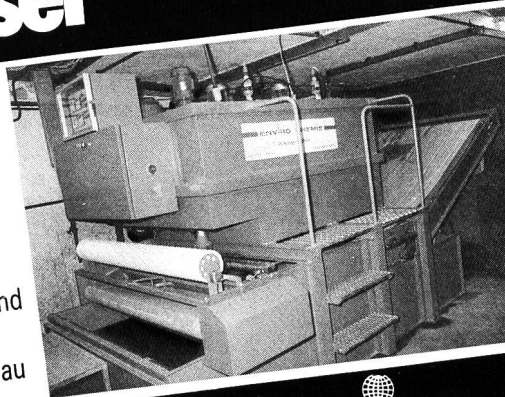

## SPLIT-O-MAT

Enviro-Chemie AG Abwassertechnik  
CH-8733 Eschenbach SG  
Tel. 055 - 84 11 51, Telex 875 263

ENVIRO-CHEMIE

# RÜTSCHI

**Schmutzwassertauchpumpen  
auch für mobilen  
Einsatz**

- Entwässerung von Kellern, Waschküchen, Duschanlagen, Schächten
- Leerpumpen von Schwimmbecken und kleineren Baugruben
- Robuste, bewährte Konstruktion, für Festbestandteile bis zu 45 mm Korngrösse, geräuscharm
- SEV-sicherheitsgeprüft, vielseitiges Zubehör
- Preisgünstig

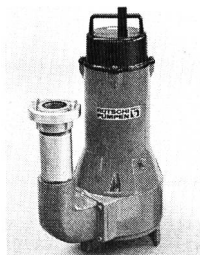

«Pro Aqua  
— Pro Vita»  
Halle 311  
Stand 323



K. Rütschi AG, Pumpenbau, 5200 Brugg  
Telefon 056/41 04 55, Telex 825130

# PUMPEN

NT-85-9CH

Neotech - SED Kunststoffmembranventil  
pneumatisch gesteuert

Von DN 15 — DN 50  
für flüssige, gasförmige und korrosive Medien.  
Ventilkörper aus PVC, PP und PVDF, mit Kunststoffantrieb — ab Lager lieferbar.

Verlangen Sie detaillierte Unterlagen bei

## Neotech

Abteilung **Industriearmaturen**  
Fabrikweg, CH-8634 Hombrechtikon, Tel. 055/41 11 71



**KFS Kanal-Service AG**  
Badenerstrasse 565  
8048 **Zürich**  
Tel. 01-491 99 66

**Kanalreinigung**

**Kanalfernsehen**

# Kanalsanierung

*Sanierungsarbeiten in  
nicht begehbaren und  
begehbaren Kanälen*

**Ihr  
Spezialist  
für**

*Schachtsanierungen*

**Injektionen  
Beschichtungen  
Auskleidungen**

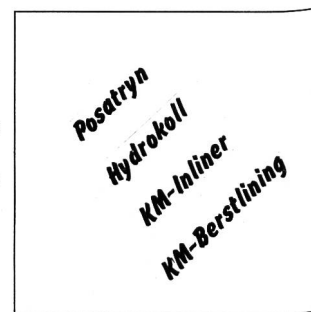

**W**o die üblichen Methoden der Abwasserentsorgung versagen oder zu teuer sind, hilft nur die Technik weiter. Wo Gefälle fehlen, wo Steigungen oder grosse Distanzen zu überwinden sind, wo der Grundwasserspiegel hoch liegt oder in Seeufergebieten, bei abgelegenen Gehöften, mobilen WC-Anlagen usw.

**S**pälti hat erprobte, wirtschaftliche Lösungen für solche und ähnliche Abwasser-Problemfälle. Da ist z.B. das kostengünstige Spälti VACUFLOW für ganze Ortsteile oder Spälti VACUJET, das in Berghäusern oder fahrbaren Sanitärinstallationen bis zu 90% Wasser spart. Da ist auch Spälti PNEUMAFLOW für grosse Mengenschwankungen, Distanzen und Steigungen. Oder Spälti PNEUMAJET für das Ausblasen von Rohrleitungen.

PRO AQUA - PRO VITA 86, Halle 311, Stand 125

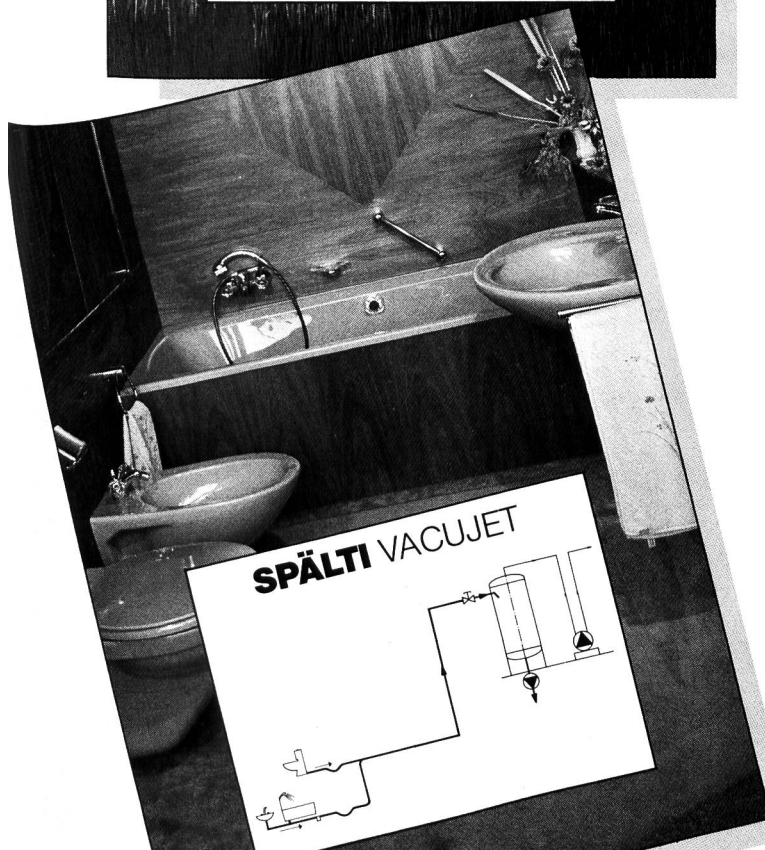
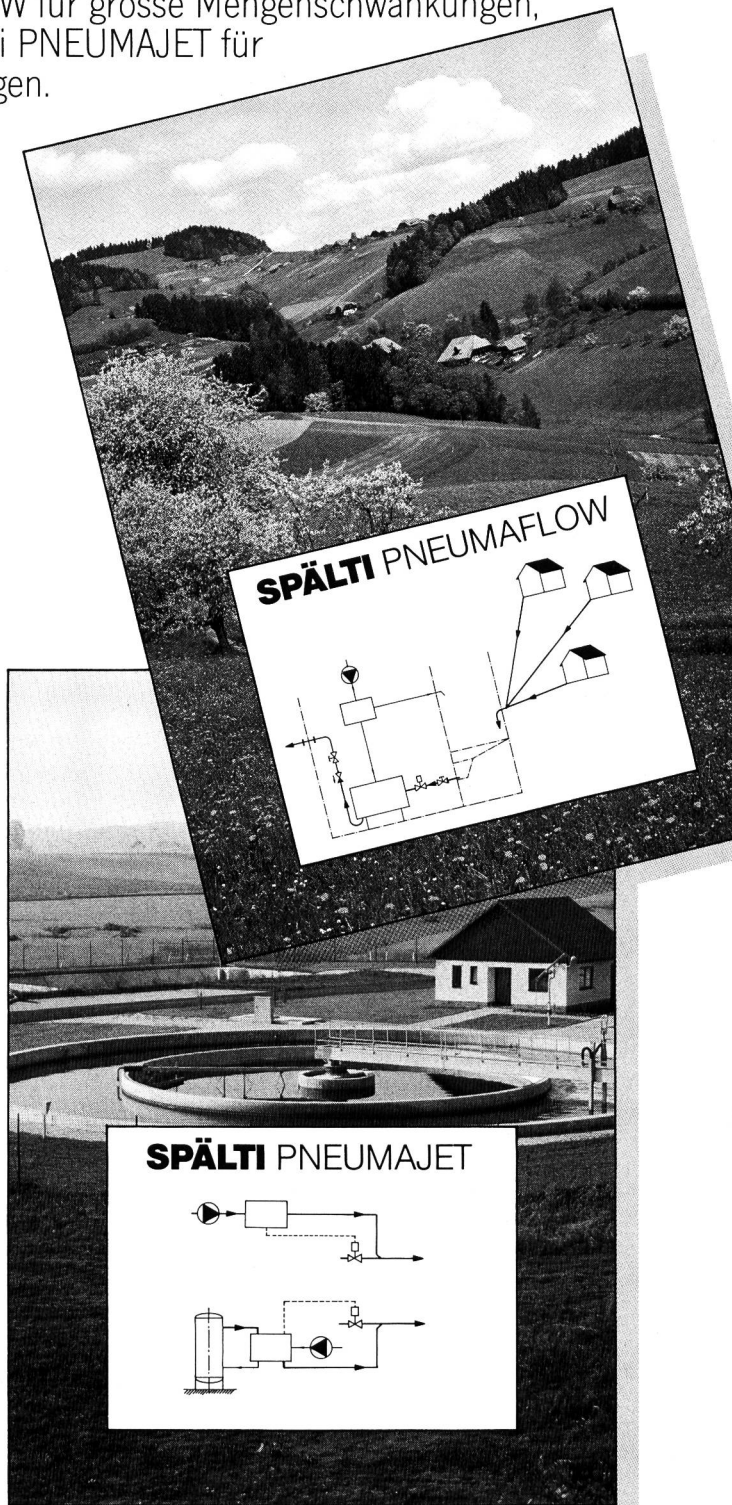
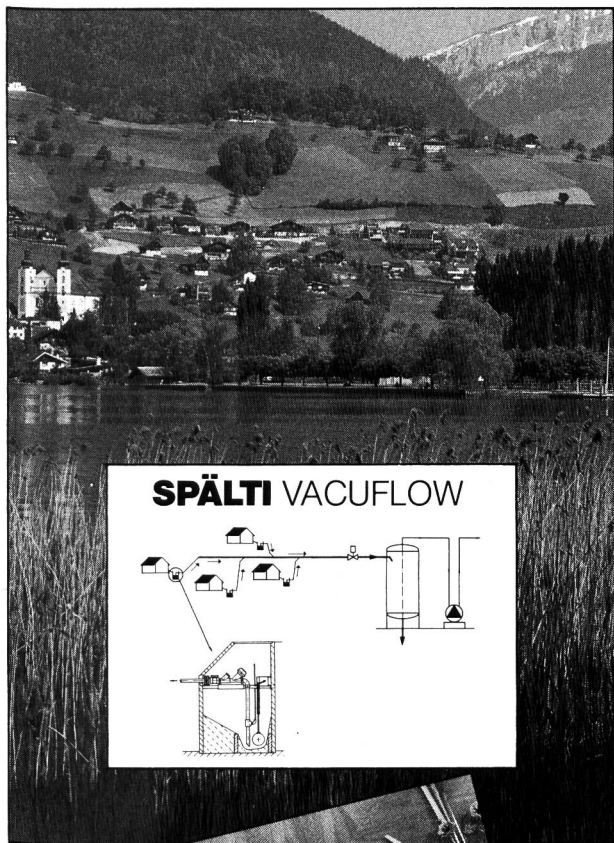

UMWELTTECHNIK AG  
 Rosenbergstrasse 54  
 8304 Wallisellen  
 Tel. 01-830 50 07

damit Sie Ihr Abwasser(-problem) loswerden





# GERBER INSTRUMENTE

## Mikroprozessor-pH-Meter pH 535 MultiCal

Das einzigartige Mikroprozessor-pH-Meter mit MultiCal-System – 3 Eichverfahren – kein anderes pH-Messgerät bietet Ihnen diese Vorteile...

■ vollautomatische Eichung ■ halbautomatische Eichung ■ manuelle Eichung ■ Memo-Cal – das elektronische Gedächtnis bei der Eichung – ein Vorteil, den unsere Kunden zu schätzen wissen. Das Mikroprozessor-pH-Meter speichert die zuletzt benutzten Puffer und schlägt Ihnen automatisch bei der Neueichung dieselben Pufferwerte wieder vor ■ AUTO READ – garantiert höchste Präzision und Reproduzierbarkeit ■ AUTO TEST – überprüft automatisch die Funktionssicherheit des Gerätes ■ Temperaturmessung 0–100°C/± 0.1 K ± 1 digit ■ Temperaturkompensation automatisch oder manuell ■ netzausfallsichere Speicherung aller Eichdaten ■ Analogausgang.

■ 3 Jahre Garantie ■ unschlagbar in Preis und Leistung



**K. Schneider & Co AG Zürich**  
Ausstellungsstr. 88, 8031 Zürich, Tel. (01) 42 62 22

## Monitek setzt neue Akzente in der Trübungsmessung

**Typ 210/130**  
Farbunempfindlich,  
Prozeßtemperaturen bis 250° C.  
Ansprechempfindlichkeit 1 ppb  
Ansprechzeit 1 m/sek.  
Sonderwerkstoffe  
Ex (PTB oder UL)

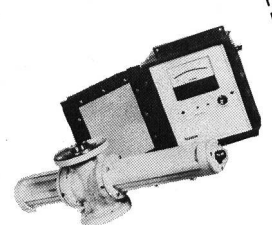

zum Beispiel für Hochreines Wasser – Kondensat – Wasser in Öl  
Öl in Wasser – Filtrationsprozesse in der Chemie – Petrochemie  
Nahrungsmittelindustrie, usw.

**MONITEK®**  
Zukunftsorientierte Wirtschaftlichkeit  
PROSE AG  
Rheinfallstrasse 13  
8212 Neuhausen am Rheinfall  
Telefon 053/2 45 82



Das komplette  
Kugelhähneprogramm, ab Lager  
erhältlich

# Plastinox <sup>A</sup>/<sub>G</sub>

Armaturen und Apparate  
für hochkorrosive Medien

4123 Allschwil, Binningerstrasse 141  
Telefon 061-63 51 00

## Spitzenprodukte für Ölwehr und Umweltschutz

- **Ölbindemittel.** EKOPERL / TERRAPERL für den Einsatz auf Gewässern und Böden. Ölbindewürfel. Ölabsorbierende Sperren.
- **Ölwehrgeräte.** ECRAN - Schnellsperre für den Einsatz bei Ölunfällen. – STATIC - Langzeitsperre für Baustellen und Strandbäder. – Bachschleusen. Ausstreu- und Absauggeräte. Schwimmsiebbrücken. Siebschaukeln. – Q.S. Wasserprobenentnahmegesetz.
- **Kanal-/Rohrreinigungsmaschinen** System ROWO, elektro-mech., für 10 bis 250 mm Rohre.
- **Spray-Entferner / Spray-Schutz.** LORIAUX - Reinigungs- und Imprägnierungsmittel für Gebäude und Denkmäler.
- **Wasseraufbereitungs-Produkte.** CEALIN-Sortiment für Trink-, Schwimmbad- und Gebrauchswasser aller Bereiche.

Unterlagen und Beratung durch:

# ASEOL

ASEOL AG, Handelsabteilung, 3001 Bern  
Telefon 031 25 78 44  
Pro Aqua – Pro Vita Halle 321, Stand 573

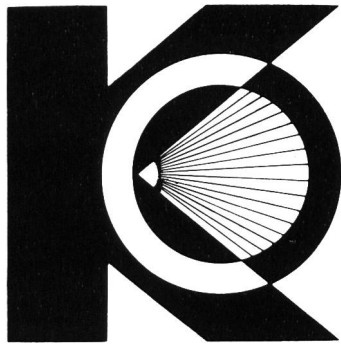

Für Spezialarbeiten  
sollten Sie Spezialisten  
einsetzen.

## Für – KANALUNTERHALT und – KANALSANIERUNG

sind wir Spezialisten!

- Kanal-Spülen
- Kanal-Fernsehen
- Brunnen-Fernsehen
- Bohrloch-Fernsehen
- Kanal-Ausbohren
- Fugen-Abdichten PENETRYN
- Kanalauskleidung KASAPRO
- INSITUFORM-Relining
- Sanierung von Gas- und Wasserleitungen

Gute Verfahren und Fachleute  
mit langjähriger Erfahrung  
sind unsere Stärke

Zwei  
Unternehmen im  
Dienste der Umwelt:

**Krähenmann AG**  
**KASAPRO AG**  
**CH-9202 Gossau SG**  
Tel. 071 85 35 11

Fragen Sie uns, wir  
sind für Sie da!

## Abwassermengen mobil messen

mit

## mobilem Venturieinsatz

(System Hager)

## Referenz-Echolot Züllig-Datalogger

**Venturieinsatz**  
mit rotierendem  
Staukörper ist  
mobil einsetzbar,  
auch bei fließ-  
sendem Wasser.  
Abdichtung des  
Venturieinsatzes  
gegen Kanalwand  
mittels aufblas-  
barer Schläuche.  
Aufgebautes  
Züllig-Referenz-  
Echolot.

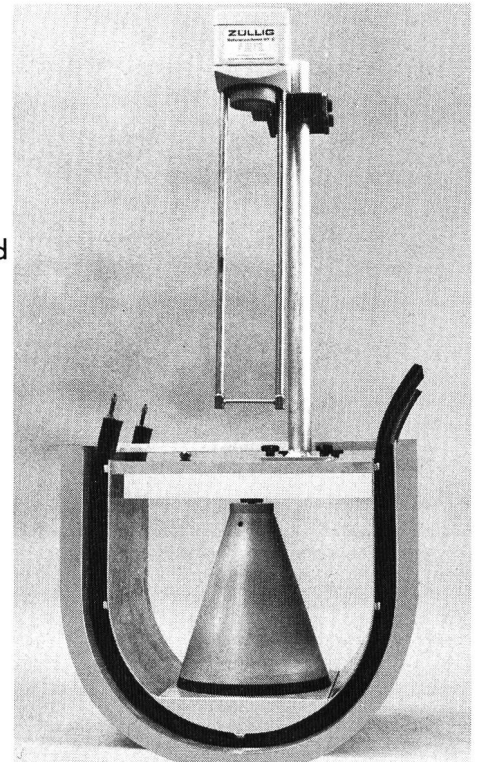

**Der Züllig-  
Datalogger**  
registriert, zählt,  
druckt und  
wertet aus.

**Batteriebetrieb**

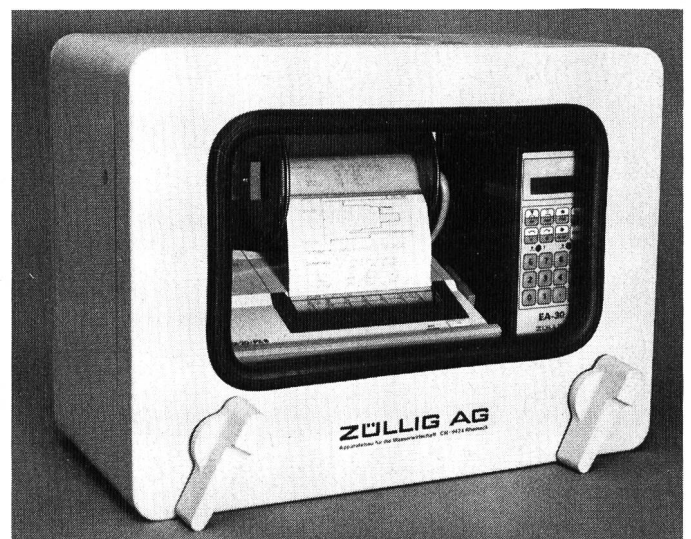

CH-9424 Rheineck  
Schweiz  
Tel. 071/44 25 51  
Telex 71 829 zar ch

**ZÜLLIG AG**  
Apparatebau für die Wasserwirtschaft





## Aktivkohleanlagen zur Rückgewinnung von Lösemitteln aus der Abluft. Ein wichtiger Beitrag zur Schonung der Umwelt.

Selbstamortisation durch Rückgewinnung von teuren Lösungsmitteln.

Elektronisch gesteuert, wahlweise nach Zeitprogramm oder auf Durchbruch fahrbar.

Unterbreiten Sie uns Ihr Problem – wir suchen die optimale Lösung.



### BRECHBÜHL AG

Halle 321  
Stand 387

Kunststoff-Apparatebau  
Industrieweg 32, 3612 Steffisburg, Tel. 033/37 65 65, Telex 921287  
Geschäftsstelle Zürich  
Sihlquai 244, 8031 Zürich, Tel. 01/44 89 50, Telex 822 919

## BORNEMANN ANLAGENTECHNIK

Wenn Spitzentechnik gefragt ist:

### Bornemann-Exzentrerschneckenpumpen mit Doppelkardangelenken

und Schraubenspindelpumpen mit Aussenlagerung

Wichtigste Einsatzgebiete:

Abwasser- und Klärtechnik/Bauindustrie, Brauereien/Chemische Industrie/Farben- und Lackfabriken/Filtertechnik/Fischverarbeitende Industrie/Futtermittelwerke/Getränkeindustrie/Heil- und Moorbäder/Keramik-Industrie/Klebstoff-Industrie/Kosmetische Industrie/Kunststoff-Industrie/Landwirtschaft/Lebensmittel-Industrie, Molkereien/Ölmühlen und Stärkefabriken/Papier- und Zellstoffindustrie/Pharmazeutische Industrie/Petrochemie, Raffinerien/Schiffbau/Seifen- und Fett-Industrie/Wasseraufbereitung/Zuckerfabriken.

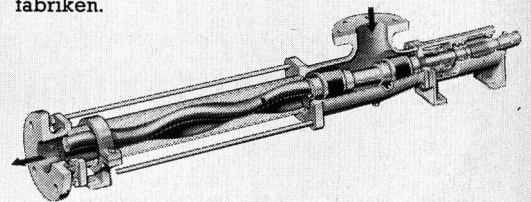

Qualität aus Tradition seit 1853

Bornemann Anlagentechnik AG  
Dornacherstrasse 210 4053 Basel  
Tel. 061 35 67 67/35 67 66, Telex 963 649 bat ch

## Die einzigartige Methode der Öl/Fett-Entfernung

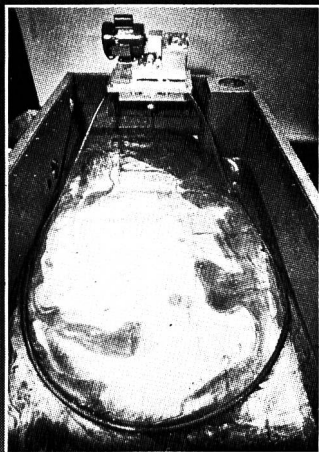

nach dem Prinzip des frei treibenden Ölaufnahmeschlauches

### OIL-SKIMMERS Typ 5-H und 6-V

- Viskositätsunabhängig
- niveau-unabhängig
- Förderung bis 18 m Höhe
- ohne Pumpe
- geringe Wartung
- spart Geld dank Rückgewinnung

## Marti Industrieapparate

Chaletstrasse 1, 8600 Dübendorf, Tel. 01 820 24 14

Wir wünschen:  Dokumentation  persönlichen Kontakt

Firma: \_\_\_\_\_

Strasse: \_\_\_\_\_

PLZ/Ort: \_\_\_\_\_

Einsenden an: Marti Industrieapparate, Chaletstr. 1, 8600 Dübendorf

Neuheiten an der Pro Aqua kommen von



**Cervomatic**  
die absolute Kontrolle der Pumpe. Testen Sie das Gerät an der Pro Aqua.

**Tauchbelüfter**  
Sauerstoffeintrag in Klärbecken und Schlamm.

**Tauchmischer**  
Konstante Fließgeschwindigkeit über den Propellerdurchmesser ergibt optimalen Wirkungsgrad.

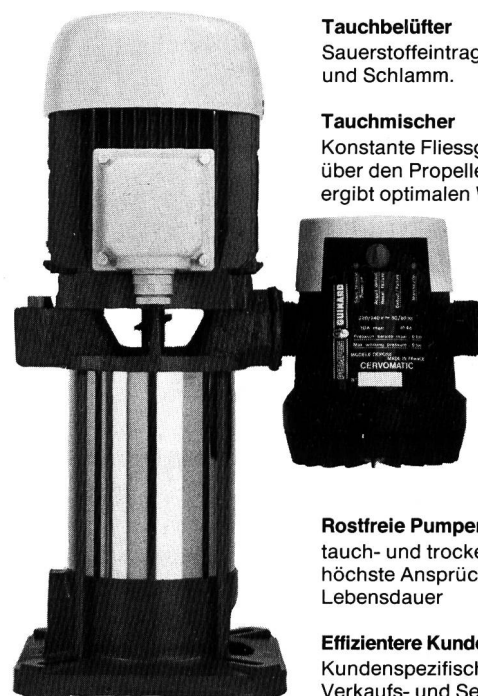

**Rostfreie Pumpen**  
tauch- und trocken aufgestellt, für höchste Ansprüche und lange Lebensdauer

**Effizientere Kundenbetreuung**  
Kundenspezifisch angepasstes Verkaufs- und Servicenetz.

POMPES GUINARD «SUISSE» SA,  
2557 Studen/Brügg Telefon 032/53 44 22

# SEBA-DATENSAMMLER TYP MDS

# POLAR AG

**Das mobile Datenerfassungssystem  
mit hoher Speicherkapazität ausbaubar  
bis 96 K-byte**

- Datenspeicherung über lange Zeiträume durch minimalen Stromverbrauch
- Netzunabhängig durch Batteriebetrieb
- Hohe Datensicherheit
- Anschluss für beliebige Messwertgeber z.B. SEBA-Drucksonde Typ DS
- Auslegung und Verarbeitung erfolgt über tragbaren Personal-Computer

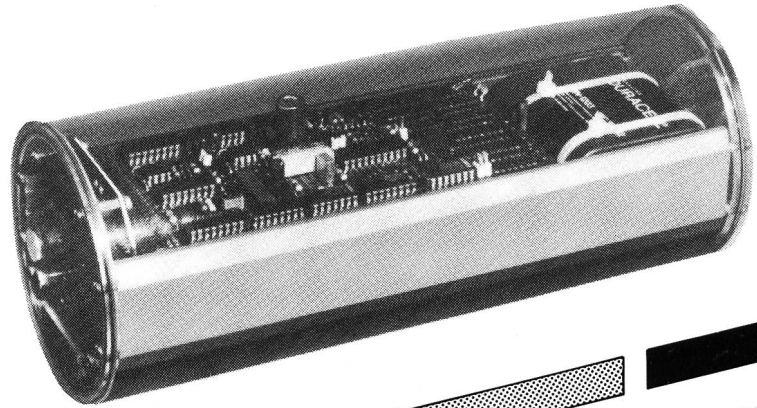

PRO AQUA 86 Halle 301 Stand 553

MESS- UND ORTUNGSTECHNIK  
6274 ESCHENBACH  
TELEFON 041 89 22 33  
TELEX 868 629

## Reine Luft?

Messgeräte zur kontinuierlichen Überwachung, Messstationen und Messplätze mit Datenübermittlung und Datenverarbeitung.

Kontron.  
Ihr kompetenter Partner für Umwelt-Messgeräte.



 **KONTRON**  
INSTRUMENTS



# Das umfassende Armaturenprogramm von **NUSSBAUM** für den Anlagenbau

- Absperrventile mit Faltenbalg
- Weichdichtende Keilschieber
- Kugelhähnen
- Schmierbare Hähnen
- Absperr- und Drosselklappen
- Druckregler
- Kondensatableiter
- Durchflussanzeiger
- Rohrtrenner
- Sicherheitsventile
- Feinfilter

Fordern Sie  
detaillierte Unterlagen an



**NUSSBAUM**  
bürgt für Funktion,  
Qualität und Service

## NUSSBAUM

**R. NUSSBAUM AG**  
Metallgiesserei und  
Armaturenfabrik

**Hauptsitz**  
Martin-Disteli-Strasse 26  
Postfach  
**CH-4601 OLTEN**  
Tel. 062.25 22 22

**Verkaufsniederlassungen mit Reparaturservice**

Eichstrasse 23  
**CH-8045 ZÜRICH**  
Tel. 01.463 33 93

Hammerstrasse 174  
**CH-4005 BASEL**  
Tel. 061.32 96 06

12, chemin des Avelines  
Case postale 136  
**CH-1000 LAUSANNE 7 St. Paul**  
Tel. 021.36 61 47

**HAND  
WERK** Bern  
**STADT**  
Wankdorffeldstrasse 88  
**CH-3001 BERN**  
Tel. 031.40 77 37/40

c/o Verbex  
Via San Gottardo  
**CH-6532 CASTIGLIONE**  
Tel. 092.29 14 23