

Objektyp: **Advertising**

Zeitschrift: **Protar**

Band (Jahr): **28 (1962)**

Heft 11-12

PDF erstellt am: **17.07.2024**

Nutzungsbedingungen

Die ETH-Bibliothek ist Anbieterin der digitalisierten Zeitschriften. Sie besitzt keine Urheberrechte an den Inhalten der Zeitschriften. Die Rechte liegen in der Regel bei den Herausgebern. Die auf der Plattform e-periodica veröffentlichten Dokumente stehen für nicht-kommerzielle Zwecke in Lehre und Forschung sowie für die private Nutzung frei zur Verfügung. Einzelne Dateien oder Ausdrucke aus diesem Angebot können zusammen mit diesen Nutzungsbedingungen und den korrekten Herkunftsbezeichnungen weitergegeben werden. Das Veröffentlichen von Bildern in Print- und Online-Publikationen ist nur mit vorheriger Genehmigung der Rechteinhaber erlaubt. Die systematische Speicherung von Teilen des elektronischen Angebots auf anderen Servern bedarf ebenfalls des schriftlichen Einverständnisses der Rechteinhaber.

Haftungsausschluss

Alle Angaben erfolgen ohne Gewähr für Vollständigkeit oder Richtigkeit. Es wird keine Haftung übernommen für Schäden durch die Verwendung von Informationen aus diesem Online-Angebot oder durch das Fehlen von Informationen. Dies gilt auch für Inhalte Dritter, die über dieses Angebot zugänglich sind.

Schaffhauser Combi Verband

das ideale Verbandpäckchen für jeden Zivil- und Betriebsschutzpflichtigen weil kombiniert für kleine und grosse Verletzungen. Diese Mehrzweck-Verwendung wird durch die sinnreich zusammengelegte Wundkomresse erreicht, die von der Basisgrösse 7 x 8 cm auf das bisher nicht gekannte Grossformat von 18 x 20 cm entfaltet werden kann.

Schaffhauser Combi-Verband steril
in staub-, wasser- und luftdichter
Polyaethylen-Hülle



offener Verband
mit Kompresse
in der Basisgrösse 7 x 8 cm

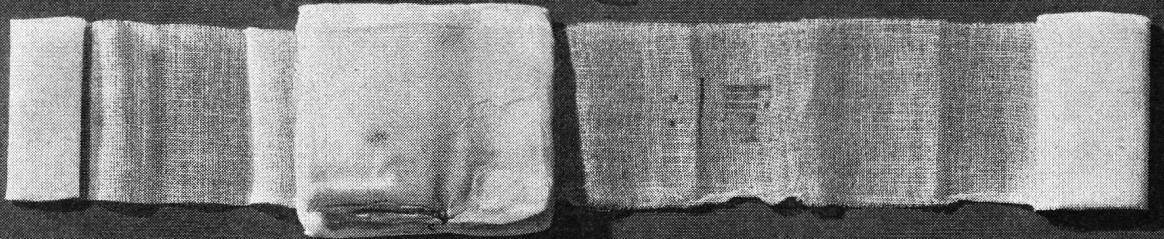

gleicher Verband
mit entfalteter Kompresse
für Verletzungen bis 18 x 20 cm

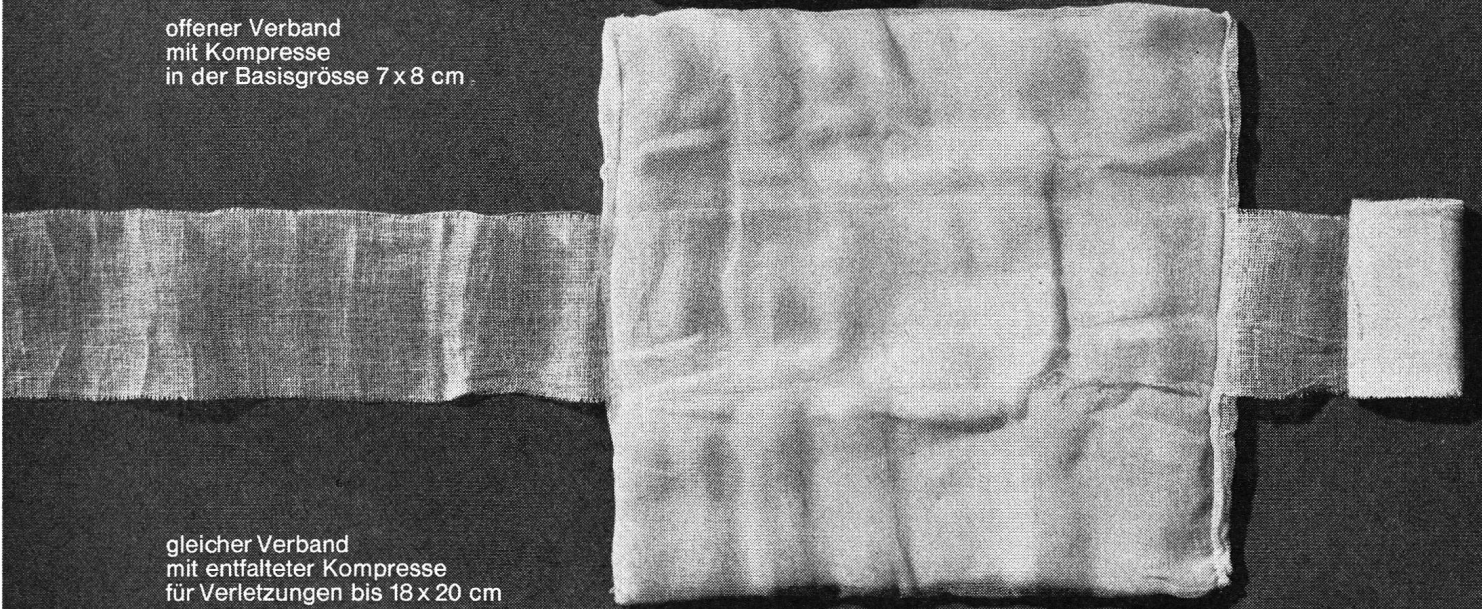

Internationale Verbandstoff-Fabrik
Schaffhausen
Neuhausen am Rheinfall

Die Schaffhauser Zivil- und Betriebschutz-Sortimente, die Schaffhauser Schutzraum-Packung, wie auch die Schaffhauser Segeltuchtasche für Hilstrupp sind mit dem Schaffhauser Combi-Verband ausgerüstet.

Luftschutzunterstand

aus vorgefabrizierten Betonelementen

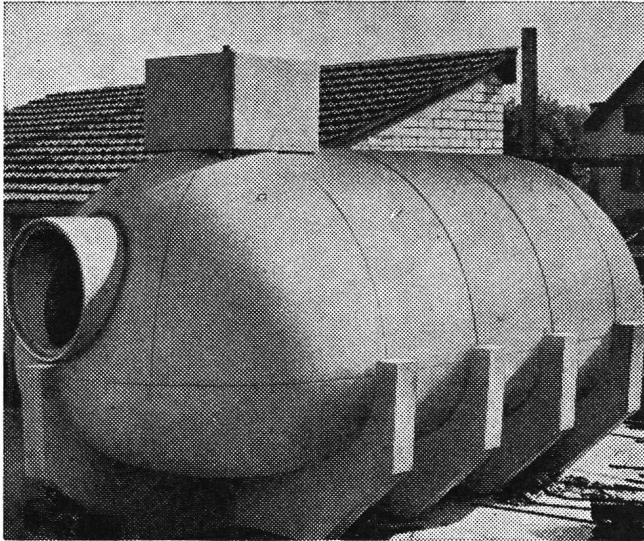

Vobag

AG für vorgespannten Beton
Adliswil-Zürich
Telefon (051) 91 68 44



INCA

DRUCKGUSS

steht auch im Dienste der
Armee und des Zivil- und
Betriebsschutzes.

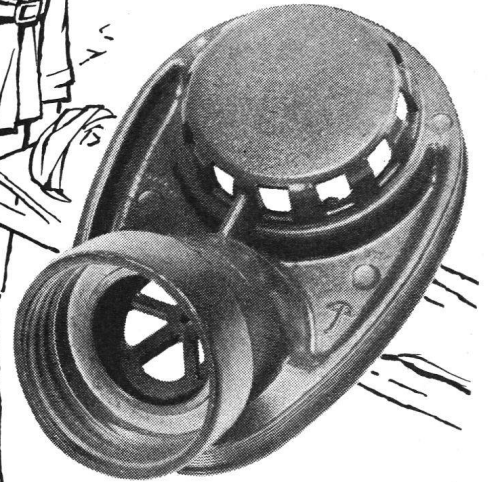

INJECTA AG

Druckgußwerke und Apparatefabrik

Teufenthal / Aargau Tel. (064) 382 77

Schnellkupplungs- Rohre



für
Zivilschutz

gemäss Vorschriften der Abteilung für Luftschutz; in
Längen zu 6 m, schwarz oder feuerverzinkt, blankge-
glühter Kaltbandstahl. Festigkeit ca. 40-50 kg/mm²

Diese Schnellkupplung passt zu den meisten in der Schweiz ver-
wendeten Systemen!



Ihr Spezialist für Schnellkupplungsrohre und Armaturen

LANDTECHNIK AG

DÜDINGEN/FR

Telefon 037 434 23/24

Arbeitshandschuhe für den Zivilschutz



◀ SIPRA 11 SIPRA 5

**Grosse Auswahl –
geeignete Qualitäten!**

Verlangen Sie Prospekt 513 bei
der Fabrik für Arbeitshandschuhe

MÖTTELI & CO ZÜRICH 48

Buckhauserstr. 41 Tel. (051) 54 77 77



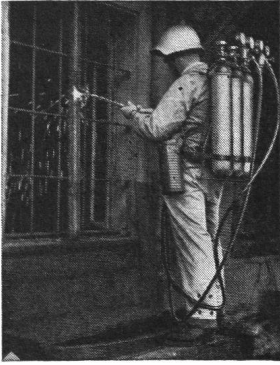

Tragbares Schweiß- und Schneidgerät «CONTINENTAL»

Unentbehrliches Hilfsgerät für Luftschutz, Feuerwehr und Polizeikorps, geeignet für alle Rettungs- und Abwrackarbeiten.

Acetylen-Scheinwerfer

als unabhängige Lichtquelle für Strassen- und Platzbeleuchtung.

Schweiß- und Schneidgeräte

seit über 50 Jahren führend in Qualität und Leistung.

CONTINENTAL Licht- und Apparatebau AG
DÜBENDORF ZH Telefon (051) 85 67 77

Seit 34 Jahren

BERUFSKLEIDER

aller Art. Spezialisiert auf Militär-, Luftschutz-, Zivilschutz- und Feuerwehrüberkleider. Verlangen Sie unverbindlich Offerte direkt von der Fabrik



Telefon 061/89 63 55
Laufen/BE

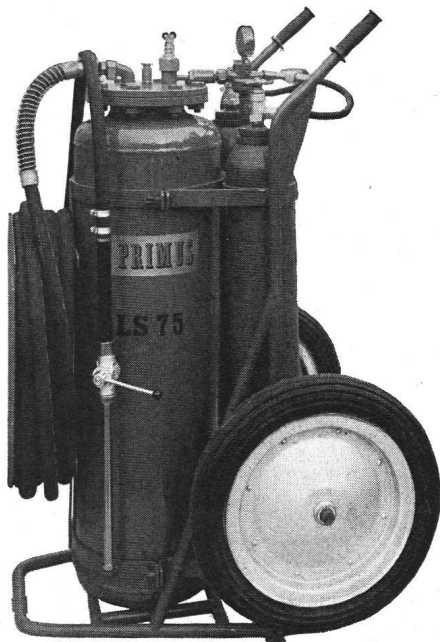

PRIMUS
Luftschaum-Feuerlöschgerät
Typ LS 75

PRIMUS

Feuerlöschanlagen für zivile, industrielle und militärische Zwecke

Klein- und Gross-Feuerlöschgeräte

Hand-Feuerlöschapparate

Zivilschutz-, Betriebsschutz- und Feuerwehrbedarf

PRIMUS AG

Binningen - Basel

Tel. 061/38 66 05

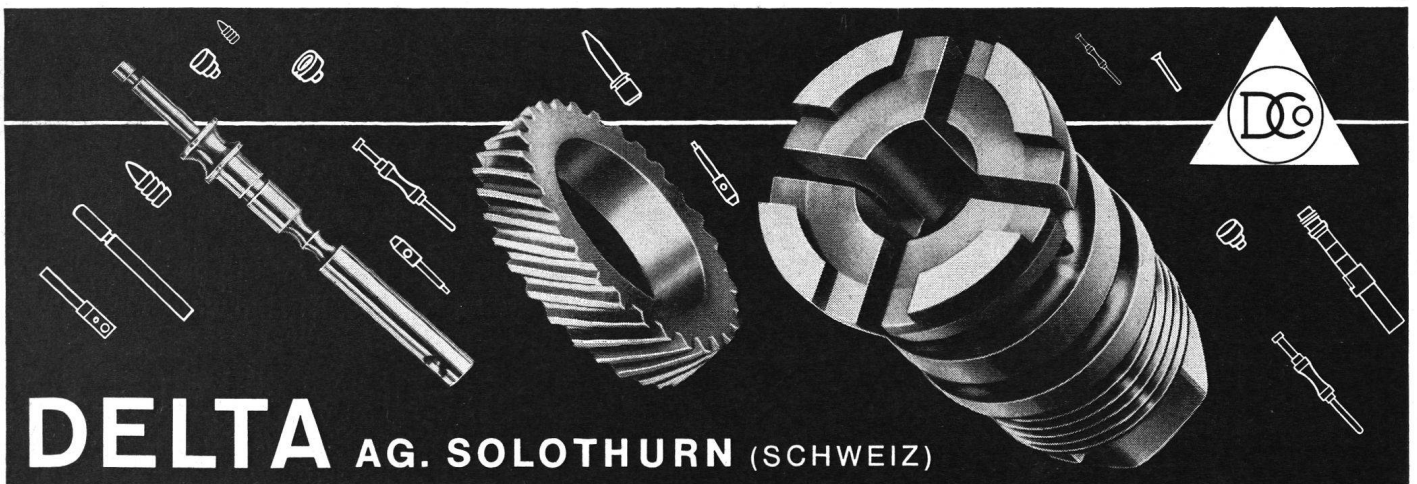

DELTA AG. SOLOTHURN (SCHWEIZ)

SCHRAUBEN, MUTTERN, DREHTEILE, ZAHNRÄDER

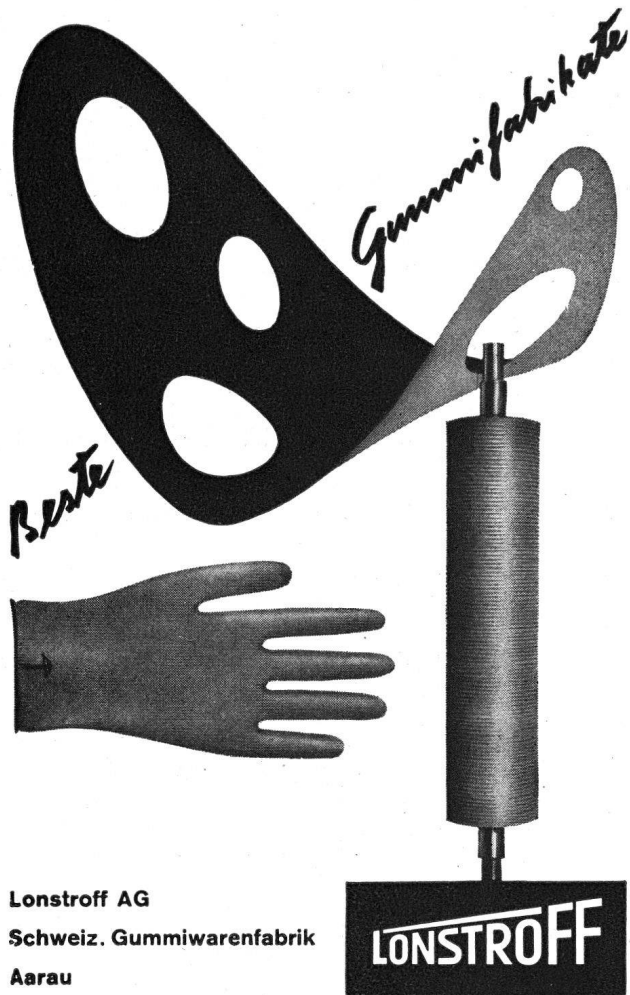

Lonstroff AG
Schweiz. Gummiwarenfabrik
Aarau

Der Landvogt —
Symbol einer
historischen Zeit

VOGT —
Inbegriff des Fort-
schrittes in der
Feuerbekämpfung

Gebrüder Vogt, Oberdiessbach-BE
Maschinenfabrik,
Gegründet 1916 Telefon (031) 68 33 44

FEGA-WERK
ZÜRICH
Telephon (051) 52 00 77 Albisriederstrasse 190

**Fabrik für Feuerlöschgeräte und
Gasschutzgeräte**

*Fachmännische Beratung
Verlangen Sie Prospekte,
Offerten oder unverbind-
liche Vorführung*

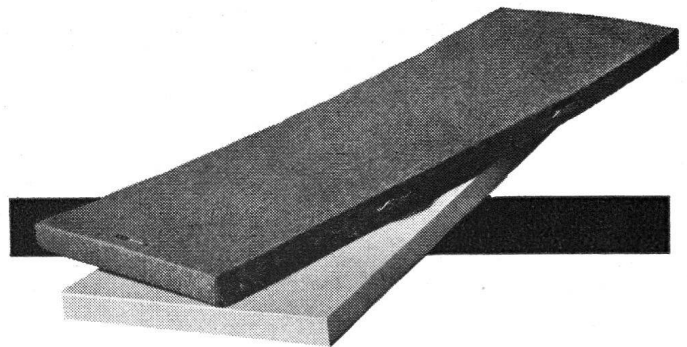

**Schaumstoff-Matratzen
für Zivilschutz- und
Militär-Unterkünfte
aus hochelastischem
Continental - Polyäther-
schaum mit besonderer
Tragfähigkeit**



**CARL SIGERIST & CIE
SCHAFFHAUSEN**

Abt. Gummi und Kunststoffe
Telefon 053 513 00 / 5 87 44

+GF+

Giesserei-Erzeugnisse
und
Maschinen
von
höchster
Qualität

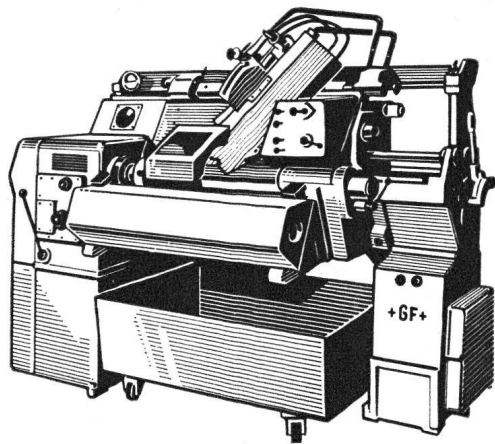
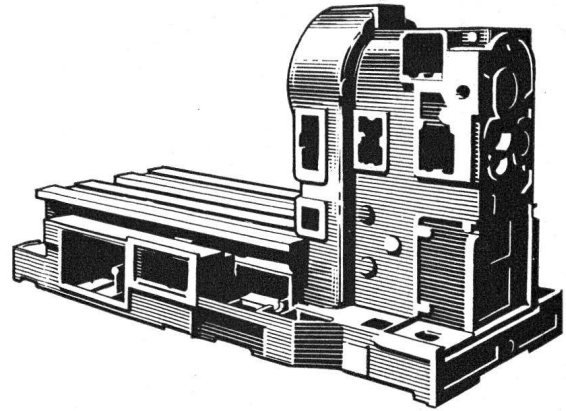

Fittings
Temperguss
Elektro-Stahlguss
Grauguss
Sphäroguss
Leichtmetallguss
Freileitungs-Armaturen
Räder und Kupplungen für
Strassen- und Schienenfahrzeuge
Werkzeugmaschinen
Giessereimaschinen
Holzbearbeitungsmaschinen
Webstuhl-Automaten

**Georg Fischer Aktiengesellschaft
Schaffhausen**

Telephon: (053) 5 60 31 und (053) 5 70 31

