

Objektyp: **Advertising**

Zeitschrift: **Zivilschutz = Protection civile = Protezione civile**

Band (Jahr): **15 (1968)**

Heft 3

PDF erstellt am: **26.06.2024**

Nutzungsbedingungen

Die ETH-Bibliothek ist Anbieterin der digitalisierten Zeitschriften. Sie besitzt keine Urheberrechte an den Inhalten der Zeitschriften. Die Rechte liegen in der Regel bei den Herausgebern. Die auf der Plattform e-periodica veröffentlichten Dokumente stehen für nicht-kommerzielle Zwecke in Lehre und Forschung sowie für die private Nutzung frei zur Verfügung. Einzelne Dateien oder Ausdrucke aus diesem Angebot können zusammen mit diesen Nutzungsbedingungen und den korrekten Herkunftsbezeichnungen weitergegeben werden. Das Veröffentlichen von Bildern in Print- und Online-Publikationen ist nur mit vorheriger Genehmigung der Rechteinhaber erlaubt. Die systematische Speicherung von Teilen des elektronischen Angebots auf anderen Servern bedarf ebenfalls des schriftlichen Einverständnisses der Rechteinhaber.

Haftungsausschluss

Alle Angaben erfolgen ohne Gewähr für Vollständigkeit oder Richtigkeit. Es wird keine Haftung übernommen für Schäden durch die Verwendung von Informationen aus diesem Online-Angebot oder durch das Fehlen von Informationen. Dies gilt auch für Inhalte Dritter, die über dieses Angebot zugänglich sind.

Viererbett 650 mit Kurbel

⊕ Patent angem. Zulassungsnummer 64-121 A

Das zweckmässige Bett für die Sanitätshilfsstelle und das Notspital.

Vier abhebbare Liegerahmen, Grösse 190 x 75 cm, mit Spiralfederbespannung und verstellbarem Keil. Die Liegerahmen können fusswärts und seitwärts verschoben werden, so dass ein müheloses Abheben des belasteten Liegerahmens gewährleistet ist. Die oberen zwei Rahmen sind von 140 cm auf 110 cm absenkbar. Die unteren Liegerahmen befinden sich 50 cm ab Boden. Die Ausführung des Kurbelbettes entspricht dem Pflichtenheft des Bundesamtes für Zivilschutz.

Der Liegerahmen kann ohne Bettenheber direkt auf den Transportwagen geschoben werden.

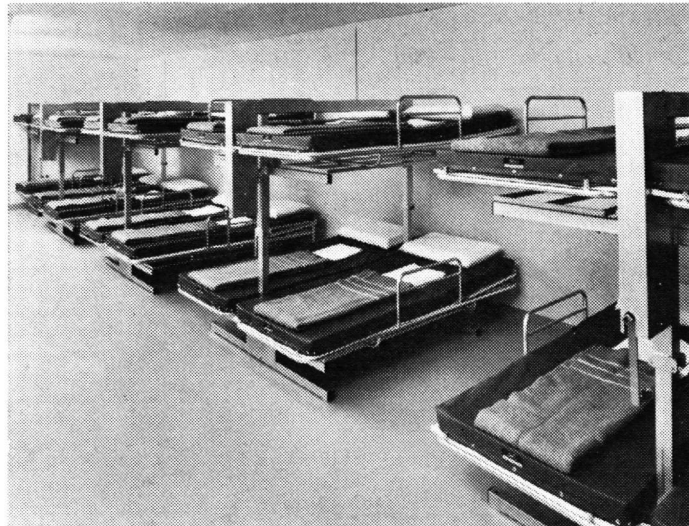

asax

Leichtmetall-,
Stahlrohr- und Eisenbau

Apparatebau AG 9477 Trübbach

Telefon 085 5 12 88

CATERPILLAR

CATERPILLAR und CAT sind eingetragene Schutzmarken der Caterpillar Tractor Co.

Generatorengruppen 25-800 kW

Ist dies nicht die Lösung
Ihres Stromversorgungsproblems?

**Industrie-,
Diesel- und
Gasmotoren**
**Schiffs-
dieselmotoren**

D 333TA, Serie B
125 KW, 156 KVA

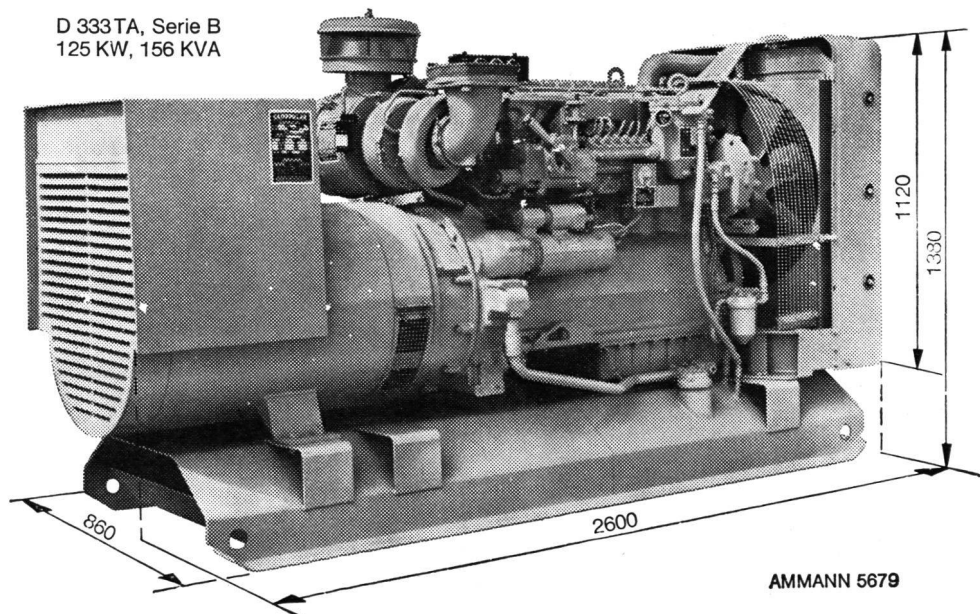

Bitte verlangen Sie
unverbindlich eine Offerte

ULRICH AMMANN

Baumaschinen AG

4900 Langenthal
Telefon 063 2 27 02 und 2 51 22

Erfolg mit GLOOR Apparaten

Tragbare Schweiß- und Schneidgeräte

speziell für

Zivilschutz
Feuerwehr

Reparatur- und
Service-Equipen

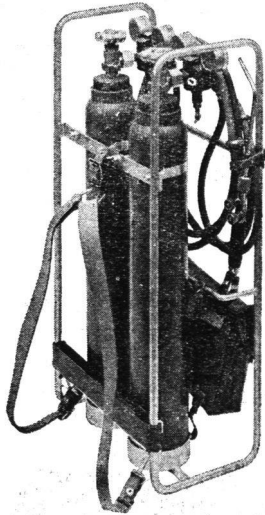

- Neue, gefällige Rahmenkonstruktion aus Stahlrohr promatisiert.
- Vollständiger Schutz der Geräte, da keine vorstehenden Teile.
- Raumsparendes Versorgen im Service- oder Montagewagen.
- Müheloses Tragen am Rücken oder von Hand.
- Die kleinen Flaschen können mittels Umfüllstutzen ab Grossflaschen selber gefüllt werden.

Wir stellen komplette Geräte nach ihrem Wunsch zusammen. Verlangen Sie unser Angebot.

GLOOR GEBR. GLOOR+CO BURG DORF
AUTOGENWERK 034 2 29 01



WORKMAN Feuerwehr- Uniformen

in Militärsapeur, die währschäfteste, zweckmässigste und gefälligste Berufsuniform.
Direkt ab Fabrik zu Vorzugspreisen.

TEMPEX

Hitze- und Feuerschutzanzüge für
Brandbekämpfung und Menschenrettung.

COUPON F

An TEXTILLA AG, 4242 Laufen BE
Senden Sie mir gratis Spezialprospekte

Name:

Adresse:

TEXTILLA AG, 4242 Laufen BE Tel. 061/89 63 79

Der praktische Oberflurhydrant- Anschluss

Zu den bekannten Schlauchkupplungen, Syst. Storz, liefern wir für Oberflurhydranten mit Schraubverschlüssen fest verschraubbare Schlauchanschlussstücke mit Verschlussdeckel. Da warmgepresst, sind sie massgenau, auswechselbar und gegen Verschleiss höchst widerstandsfähig.

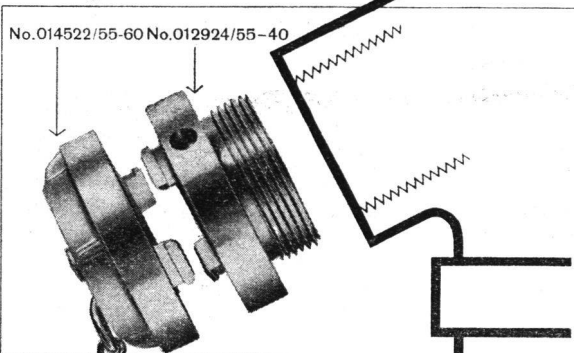

THÉCLA

Aktiengesellschaft,
St-Ursanne
Telephon 066-5 31 55



Diese 6 Merkmale
machen den

UNIMOG



zum idealen Fahrzeug
für den

ZIVILSCHUTZ!

- hervorragende Geländegängigkeit auch auf wenig tragfähigem Grund dank echtem Allradantrieb und Differentialsperre in beiden Achsen
- grosser Geschwindigkeitsbereich (1,5 — 95 km/h)
- kleine Baulänge, aber grosse Ladefläche und grosse Tragkraft (3 t)

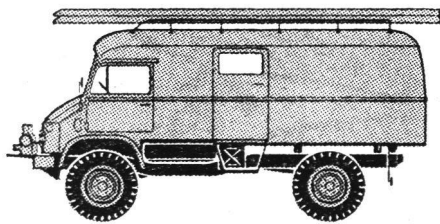

Feuerlösch-Fahrzeug LF 8 - TS

- Zapfwellenantrieb für zahlreiche Arbeitsgeräte
- vielseitige Verwendbarkeit auch ausserhalb eigentlicher Zivilschutzaufgaben
- einfache Wartung und prompte Ersatzteilversorgung (über 40 Servicestellen in der Schweiz)

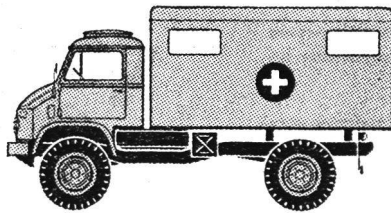

Sanitätsfahrzeug mit Einheitskoffer

Für den Unimog wurden zahlreiche Aufbauten entwickelt, die alle untereinander austauschbar sind.

Wählen Sie Unimog! Sie kaufen ein Fahrzeug, das sich seit Jahren zehntausendfach in den Armeen und Zivilschutzorganisationen vieler Länder bewährt, auch in der Schweiz.

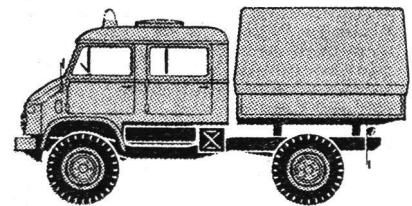

Mannschafts- und Gerätewagen

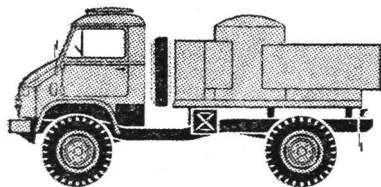

Trockenlöschfahrzeug mit Spezialaufbau

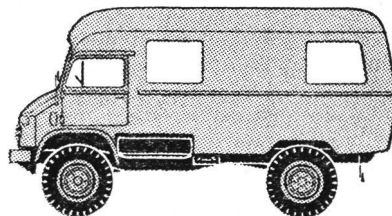

Kommandowagen in geschlossener Bauweise

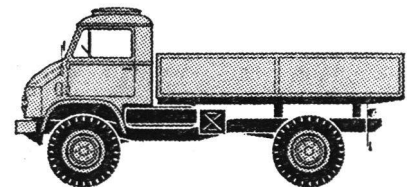

Pritschenfahrzeug mit geschlossenem Fahrerhaus

Dürfen wir Ihnen eine ausführliche Dokumentation über den «Unimog im Zivilschutz» zustellen?

Robert Aebi AG
8023 Zürich
Uraniastrasse 31/33
Telefon 051 2317 50

Matra Zollikofen, Tel. 031 57 36 36