

Objekttyp: **Advertising**

Zeitschrift: **Zivilschutz = Protection civile = Protezione civile**

Band (Jahr): **19 (1972)**

Heft 5

PDF erstellt am: **08.08.2024**

Nutzungsbedingungen

Die ETH-Bibliothek ist Anbieterin der digitalisierten Zeitschriften. Sie besitzt keine Urheberrechte an den Inhalten der Zeitschriften. Die Rechte liegen in der Regel bei den Herausgebern.

Die auf der Plattform e-periodica veröffentlichten Dokumente stehen für nicht-kommerzielle Zwecke in Lehre und Forschung sowie für die private Nutzung frei zur Verfügung. Einzelne Dateien oder Ausdrucke aus diesem Angebot können zusammen mit diesen Nutzungsbedingungen und den korrekten Herkunftsbezeichnungen weitergegeben werden.

Das Veröffentlichen von Bildern in Print- und Online-Publikationen ist nur mit vorheriger Genehmigung der Rechteinhaber erlaubt. Die systematische Speicherung von Teilen des elektronischen Angebots auf anderen Servern bedarf ebenfalls des schriftlichen Einverständnisses der Rechteinhaber.

Haftungsausschluss

Alle Angaben erfolgen ohne Gewähr für Vollständigkeit oder Richtigkeit. Es wird keine Haftung übernommen für Schäden durch die Verwendung von Informationen aus diesem Online-Angebot oder durch das Fehlen von Informationen. Dies gilt auch für Inhalte Dritter, die über dieses Angebot zugänglich sind.

aus dem Basler Messekalender

extrait du programme des Foires à Bâle
from the Basle exhibition programme

56. Schweizer Mustermesse 15. - 25. 4. 1972



56^e Foire Suisse d'Echantillons
56th Swiss Industries Fair
Inland- und Exportmesse der Schweizerischen
Industrie · Foire pour l'exportation des produits
suisses · Swiss products for Export



IFM 3. - 12. 2. 1972

3. Internationale Fördermittelmesse
3^e Foire internationale de la manutention
3rd International Fair for Mechanical Handling



KAM 9. - 19. 3. 1972

Schweizerische Kunst- und Antiquitätenmesse
Foire suisse d'Art et d'Antiquités
Swiss Art and Antiques Fair



SWISSPACK 6. - 10. 6. 1972

2. Internationale Verpackungsmesse
2^e Salon international de l'emballage
2nd International Packaging Exhibition



ART 22. - 26. 6. 1972

3. Internationale Kunstmesse
3^e Salon international d'art
3rd International Art Fair



SURFACE 6. - 12. 9. 1972

3. Internationale Fachmesse für die Oberflächen-
behandlung · 3^e Salon international des traite-
ments de surfaces · 3rd International Surface
Treatment Exhibition



NUCLEX 16. - 21. 10. 1972

3. Internationale Fachmesse
für die kerntechnische Industrie
3^e Foire internationale des industries
nucléaires
3rd International Fair for Nuclear Industries



INEL 6. - 10. 3. 1973

6. Internationale Fachmesse für
industrielle Elektronik
6^e Salon international de l'Electronique
Industrielle
6th International Exhibition of Industrial
Electronics



MEDEX 6. - 10. 3. 1973

2. Internationale Fachmesse und Fach-
tagungen für medizinische Elektronik und
Bio-engineering
2^e Salon international et Journées
d'Information de l'Electronique Médicale
et du Bio-engineering
2nd International Exhibition and
Technical Meetings for Medical Electronics
and Bio-engineering

Auskunft
Renseignements
Information

Schweizer Mustermesse
Postfach, CH-4000 Basel 21/Schweiz
Tel. 061-32 38 50, Telex 62 685 fairs ch

Unterkunft
Logements
Accommodation

Quartierbüro für Kongresse und Messen
Postfach, CH-4000 Basel 21/Schweiz
Tel. 061-32 72 72, Telex 62 982 lits ch

in den Hallen der Schweizer Mustermesse, Basel/Schweiz

Der zuverlässige Halte- verband...

... ist kein Problem mehr!



Mit der hochelastischen
festkantigen Fixierbinde Elas-
textrem ist das Übel der rut-
schenden Gazebinden-Ver-
bände beseitigt. Elastextrem
schmiegt sich überall vollstän-
dig an. Ohne einzuschneiden
oder Stauungen hervorzuru-
fen, sitzt diese Binde unver-
rückbar fest. Das saugfähige,
luft-

Elastextrem[®] durch-
lässige, feine und weiche Ge-
webe weist eine Dehnbarkeit
von über 100% auf. Die Ver-
bände sind daher einfach an-
zulegen und sehr angenehm
zu tragen. Elastextrem ist
sterilisierbar, kann sehr gut
gewaschen werden und bleibt
bei sachgemässer Behand-
lung stets elastisch.



Verbandstoff-Fabrik Zürich AG
8034 Zürich Seefeldstr. 153

Leuchten für Zivilschutzräume*

(Gebaut nach den neuesten Weisungen des Bundesamtes für Zivilschutz vom 1. Juni 1971, zugelassen für Räume mit Schutzgrad bis 3 atü in Lockergestein oder 9 atü im Fels.)

1.

Balkenleuchte für die Verwendung in Räumen, an die keine besonderen Anforderungen hinsichtlich Blendfreiheit gestellt werden.

Leuchtenbalken ohne Distanzbolzen, weiss thermolackiert. Schockdämpfende Elemente in den Befestigungslöchern. Mit oder ohne Zugschalter lieferbar.

Zulassung BZS Nr. S 70 - 39

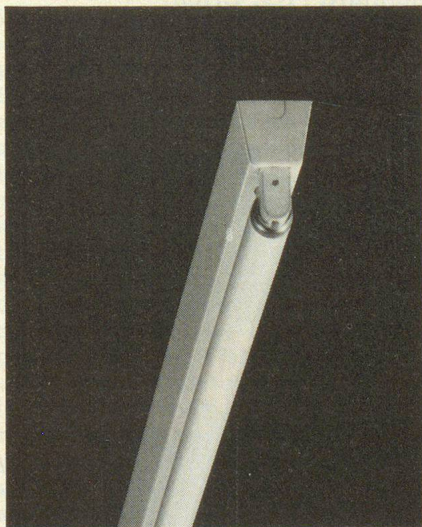
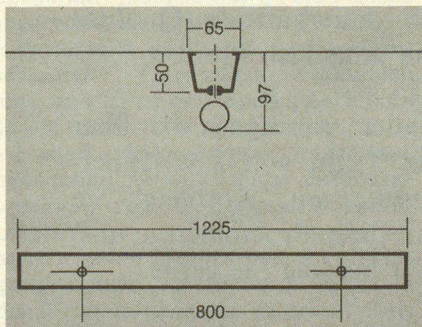

2.

Reflektorleuchte mit Blendschutz für Arbeits-, Aufenthalts- und Schlafräume.

Stabiles Metallgehäuse, weiss thermolackiert, schockdämpfende Elemente innen und aussen. Elektrischer Teil separat auf demontablem Reflektoreinsatz eingebaut. Mit oder ohne Zugschalter lieferbar. Kunststoffraster weiss durchscheinend, abklappbar.

Zulassung BZS Nr. 72 - 9

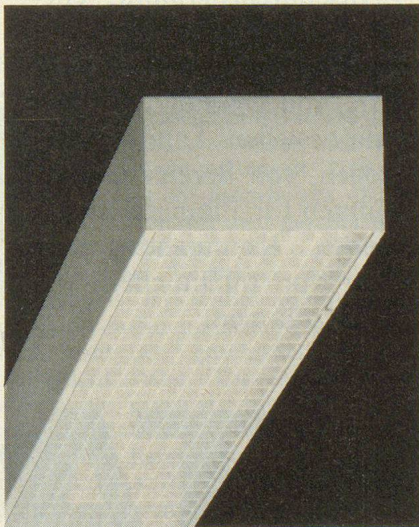
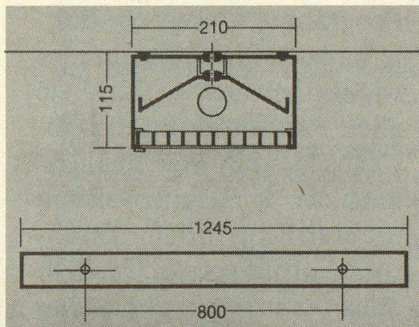

3.

Kunststoffleuchte für Feucht- und Nassräume.

Leuchtengehäuse aus solidem Kunststoff, weiss oder grau, Abdeckung aus Acrylglas, klar oder opal. Korrosionsfest, staubgeschützt, spritzwassersicher. Elektrischer Teil separat auf demontablem Leuchteneinsatz eingebaut. Schockdämpfende Elemente innen und aussen.

Zulassung BZS Nr. S 69 - 24

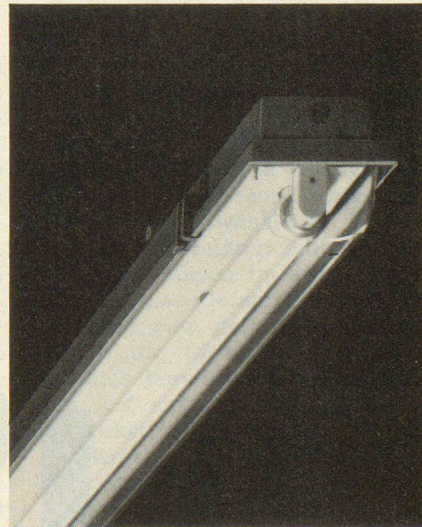
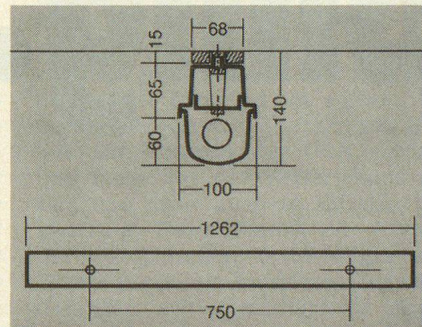

* Zivilschutzleuchten sind eine Fluora-Spezialität!



Fluora Herisau
Spezialfabrik für Fluoreszenzleuchten
9102 Herisau, Tel. 071 / 51 23 63

Was der Wirtschaft recht ist, ist dem Zivilschutz billig.

Seit Jahren beliefern wir Wirtschaft und Industrie mit unserm Stahlmöbel-Programm. Unsere Produkte haben immer und immer wieder bewiesen, dass sie allen Anforderungen gewachsen sind. Wir meinen: auch der Zivilschutz soll von unserer langjährigen Erfahrung profitieren. Deshalb haben wir ein spezifisches Zivilschutzprogramm entwickelt. Zugeschnitten auf die Belange von Notspitälern, von geschützten Operationsstellen, Sanitätshilfsstellen, von Bereitstellungsräumen für Pionierdetachements, Kommandoposten oder von öffentlichen Schutzräumen.

Lista-Produkte werden als Fertigelemente geliefert, sind schnell montiert und lassen sich jederzeit neuen Anforderungen anpassen. In Grossserien nach modernsten Fertigungsmethoden hergestellt, verbinden sie dauerhafteste Qualität mit günstigen Preisen.

Zudem verfügen wir über ein Team von Zivilschutzspezialisten. Kommen Sie mit Ihren Problemen zu uns. Wir beraten Sie gerne.

Lienhard AG, Erlen
Tel. 072/37575

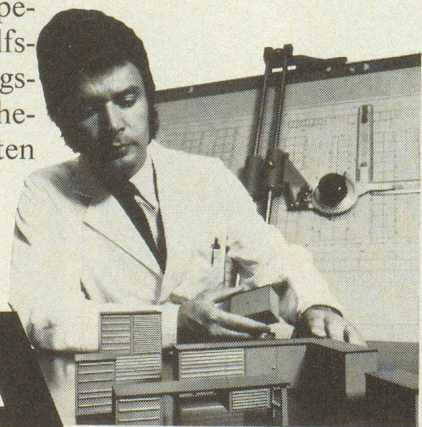

LISTA

macht Ordnung zum System